

APSTIPRINĀTS ar Daugavpils pilsētas domes 2009.gada 11.jūnija lēmumu Nr.374.

Grafiskā daļa un Teritorijas izmantošanas un apbūves noteikumi izdoti kā pašvaldības saistošie noteikumi  
Nr.15.

Daugavpils pilsētas domes priekšsēdētāja...../R.Strode/

# DAUGAVPILS PILSĒTAS VIDZEMES IELAS 134A UN TAI PIEGUĻOŠĀS TERITORIJAS

(nekustamo īpašumu kadastra Nr. 0500 008 2944; 0500 008 2901;  
0500 008 2947; 0500 008 2906)

## DETĀLPLĀNOJUMS

Detālplānojuma pasūtītājs: SIA „Impleks”, reģ.nr.41503017758

valdes locekle ...../I.Pipare/

Detālplānojuma izstrādātājs: SIA „Reģionālie projekti”, reģ.nr. 40003404474

valdes locekle ...../L.Dimitrijeva/

Detālplānojums izstrādāts 2009. gadā

## SATURS

<b>I PASKAIDROJUMA RAKSTS .....</b>	<b>4</b>
<b>Ievads.....</b>	<b>4</b>
<b>1. Detālplānojuma teritorijas attīstības mērķis un uzdevumi.....</b>	<b>4</b>
<b>2. Detālplānojuma teritorijas pašreizējā izmantošana un attīstības nosacījumi .....</b>	<b>5</b>
2.1. Attīstības plānošanas dokumenti.....	5
2.2. Detālplānojuma teritorijas raksturojums .....	5
2.2.1. Detālplānojuma atrašanās vieta un dabas apstākļi .....	5
2.2.2. Detālplānojuma teritorijas un tai blakus esošo teritoriju esošā izmantošana.....	7
2.2.3. Esošais inženierkomunikāciju nodrošinājums .....	7
<b>3. Detālplānojuma risinājumu apraksts un pamatojums.....</b>	<b>8</b>
3.1. Daugavpils pilsētas teritorijas plānojumā noteiktā plānotā (atļautā) teritorijas izmantošana.....	8
3.2. Detālplānojuma risinājumi .....	8
3.2.1. Apbūves struktūra .....	9
3.2.2. Teritorijas bilance un adresācija .....	9
3.3. Teritorijas inženiertehniskais nodrošinājums.....	13
3.3.1. Ūdensapgāde, kanalizācija un lietus ūdens novadīšana .....	13
3.3.2. Elektroapgāde.....	14
3.3.3. Sakaru komunikācijas .....	15
3.3.4. Gāzes apgāde.....	15
3.3.5. Siltumapgāde.....	16
3.3.6. Ugunsdrošības nodrošinājums .....	16
3.4. Transporta organizācija.....	17
<b>II TERITORIJAS IZMANTOŠANAS UN APBŪVES NOTEIKUMI.....</b>	<b>19</b>
I. Vispārīgi jautājumi .....	19
II. Vispārīgi teritorijas izmantošanas noteikumi .....	19
III. Inženiertehniskais nodrošinājums .....	20
III. Detalizēti jaunizveidoto zemesgabalu (parceļu) izmantošanas noteikumi .....	21
IV. Aizsargjoslas un citi apgrūtinājumi .....	27
<b>III DETĀLPLĀNOJUMA REALIZĀCIJAS KĀRTĪBA .....</b>	<b>29</b>
<b>IV GRAFISKĀ DAĻA.....</b>	<b>32</b>
1. Detālplānojuma teritorijas inženiertopogrāfiskais plāns (esošā teritorijas izmantošana) M 1:500.....	33
2. Plānotā (atļautā) teritorijas izmantošana un aizsargjoslas M 1:1000 (izstrādes precizitāte M 1:500). .....	34

3. Inženierkomunikāciju plāns. M 1:1000 (izstrādes precizitāte M 1: 500). .....	35
<b>V PĀRSKATS PAR DETĀLPLĀNOJUMA IZSTRĀDI .....</b>	<b>36</b>
<b>1. Detālplānojuma izstrādes un sabiedriskās apspriešanas apraksts.....</b>	<b>36</b>
1.1. Pasākumu saraksts .....	36
1.2. Detālplānojuma izstrādes un sabiedriskās apspriešanas pasākumu īss apraksts.....	37
<b>2. Daugavpils pilsētas domes lēmumi, darba uzdevums.....</b>	<b>39</b>
<b>3. Zemesgabala Zemes robežu plāns, Zemesgrāmatu apliecība .....</b>	<b>48</b>
<b>4. Institūciju nosacījumi un ziņojums par ievērošanu.....</b>	<b>63</b>
4.1. Institūciju nosacījumi .....	63
4.1.1. Daugavpils reģionālās vides pārvaldes nosacījumi.....	64
4.1.2. Valsts zemes dienesta Dienvidlatgales reģionālās nodaļas nosacījumi .....	66
4.1.3. VA „Sabiedrības veselības aģentūra” Daugavpils filiāles nosacījumi.....	68
4.1.4. Daugavpils rajona padomes nosacījumi.....	69
4.1.5. Daugavpils pilsētas domes Komunālās saimniecības nodaļas nosacījumi .....	70
4.1.6. Valsts ugunsdzēsības un glābšanas dienesta Daugavpils brigādes nosacījumi.....	72
4.1.7. VAS „Latvijas valsts ceļi” Latgales reģiona Daugavpils nodaļas nosacījumi.....	74
4.1.8. AS „Latvijas Gāze” Stratēģijas un attīstības daļas nosacījumi .....	75
4.1.9. SIA „Lattelecom” nosacījumi .....	77
4.1.10. AS „Sadales tīkls” Austrumu reģiona nosacījumi .....	79
4.1.11. Līksnas pagasta padomes nosacījumi .....	82
4.1.12. Pašvaldības akciju sabiedrības „Daugavpils siltumtīkli” nosacījumi .....	83
4.1.13. SIA „Latvijas propāna gāze” nosacījumi .....	84
4.1.14. SIA „Daugavpils ūdens” nosacījumi.....	85
4.2. Ziņojums par institūciju nosacījumu ievērošanu .....	86
<b>5. Eksperta slēdziens .....</b>	<b>99</b>
<b>6. Ziņojums par vērā ņemtajiem un noraidītajiem fizisko un juridisko personu priekšlikumiem un iebildumiem.....</b>	<b>102</b>
<b>7. Institūciju atzinumi un to apkopojums.....</b>	<b>109</b>
7.1. Institūciju atzinumi .....	109
7.2. Institūciju atzinumu apkopojums .....	125
<b>8. Publikācijas presē .....</b>	<b>130</b>
<b>9. Citi izstrādes materiāli.....</b>	<b>136</b>
<b>10. Ziņojums par detālplānojuma atbilstību Daugavpils teritorijas plānojuma prasībām .....</b>	<b>174</b>
<b>11. Lēmums par detālplānojuma apstiprināšanu un saistošo noteikumu izdošanu un publikācijas presē.....</b>	<b>177</b>

# I PASKAIDROJUMA RAKSTS

## IEVADS

Daugavpils pilsētas Vidzemes ielas 134A un tai pieguļošās teritorijas detālplānojuma izstrāde uzsākta saskaņā ar Daugavpils pilsētas domes 23.08.2007. pieņemto lēmumu nr.714 (sēdes protokols Nr.16., 32.&) „Par detālplānojuma izstrādes uzsākšanu, darba uzdevuma apstiprināšanu un sabiedriskās apspriešanas pirmā posma organizēšanu Daugavpilī Vidzemes ielā 134A un tai pieguļošajai teritorijai” un darba uzdevumu detālplānojuma izstrādei.

Saskaņā ar Daugavpils pilsētas domes izsniegto darba uzdevumu (pielikums Daugavpils pilsētas domes 23.08.2007. lēmumam nr.714) detālplānojuma teritorijas robežas ir zemesgabali ar kadastra nr. 0500 008 2944; 0500 008 2901; 0500 008 2947; 0500 008 2906; 0500 008 2975.

Detālplānojuma izstrādes vajadzībām 21.01.2009. VZD Dienvidlatgales reģionālajai nodaļai tika pieprasīta Daugavpils pilsētas kadastra grupas 0500 008 teksta un telpiskie dati \*dgn formātā. Atbilstoši saņemtajai informācijai, nekustamā īpašuma valsts kadastra informācijas sistēmā nekustamais īpašums ar kadastra nr. 0500 008 2975 nav atrodams. Spriežot pēc nekustamā īpašuma ar kadastra nr. 0500 008 2906 Zemes robežu, situācijas un apgrūtinājuma plāna (17.09.2007.), nekustamais īpašums ar kadastra nr. 0500 008 2975 ir pievienots vai apvienots ar nekustamo īpašuma ar kadastra nr. 0500 008 2906, jo atradās tā iekšējās robežās, līdz ar to detālplānojuma risinājumos zemesgabals kadastra nr. 0500 008 2975 nefigurē.

Detālplānojums izstrādāts ievērojot 19.10.2004. Ministru kabineta noteikumus Nr.883 „Vietējās teritorijas plānošanas noteikumi” noteikto detālplānojuma izstrādes un sabiedriskās apspriešanas kārtību.

Grafiskais materiāls izstrādāts uz pamatnes ar mēroga noteiktību 1:500, pamatojoties uz aktualizētu teritorijas inženiertopogrāfisko plānu ar pazemes komunikācijām.

## 1. DETĀLPLĀNOJUMA TERITORIJAS ATTĪSTĪBAS MĒRĶIS UN UZDEVUMI

Detālplānojuma izstrādes mērķis ir noteikt un precizēt zemes atļautās izmantošanas veidus un iespējamo zemesgabala sadalījumu.

Detālplānojuma izstrādes uzdevumi ir:

- precizēt teritorijas plānoto (atļauto) izmantošanu saskaņā ar Daugavpils pilsētas teritorijas plānojuma 2006. - 2018.gadam grozījumiem;
- paredzēt teritorijas veiksmīgai funkcionēšanai nepieciešamās inženiertehniskās apgādes tīklus un būves un to iespējamo pieslēgšanos pie Daugavpils pilsētas inženierkomunikācijām;
- uzrādīt visas teritorijas plānojumā noteiktās aizsargjoslas un aprobežojumus tajās, kā arī noteikt jaunas aizsargjoslas un aprobežojumus, ja tas nepieciešams;
- paredzēt zemesgabalu sadali un noteikt adresāciju;
- paredzēt labiekārtošanas risinājumus, apstādījumu zonas;
- uzrādīt apbūves līnijas un iespēju robežās ēku izvietojumu.

## 2. DETĀLPLĀNOJUMA TERITORIJAS PAŠREIZĒJĀ IZMANTOŠANA UN ATTĪSTĪBAS NOSACĪJUMI

### 2.1. Attīstības plānošanas dokumenti

Detālplānojuma izstrādē tika ņemts vērā Daugavpils pilsētas teritorijas plānojums 2006-2018.gadam ar grozījumiem (Daugavpils pilsētas saistošie noteikumi Nr.5 „Daugavpils pilsētas teritorijas plānojuma grafiskā daļa un teritorijas izmantošanas un apbūves noteikumi 2006.-2018. gadam”).

### 2.2. Detālplānojuma teritorijas raksturojums

#### 2.2.1. Detālplānojuma teritorijas atrašanās vieta un dabas apstākļi

##### Novietojums

Detālplānojuma teritorija atrodas Daugavpils pilsētas ziemeļu daļā - Vecās Forštadtes rajonā, kvartālā starp Vidzemes ielu un Artilērijas ielu. Ziemeļaustrumu daļā detālplānojuma teritorija robežojas ar Līksnas pagasta administratīvo teritoriju. (skatīt 1.attēlu. Detālplānojuma teritorijas atrašanās vieta)

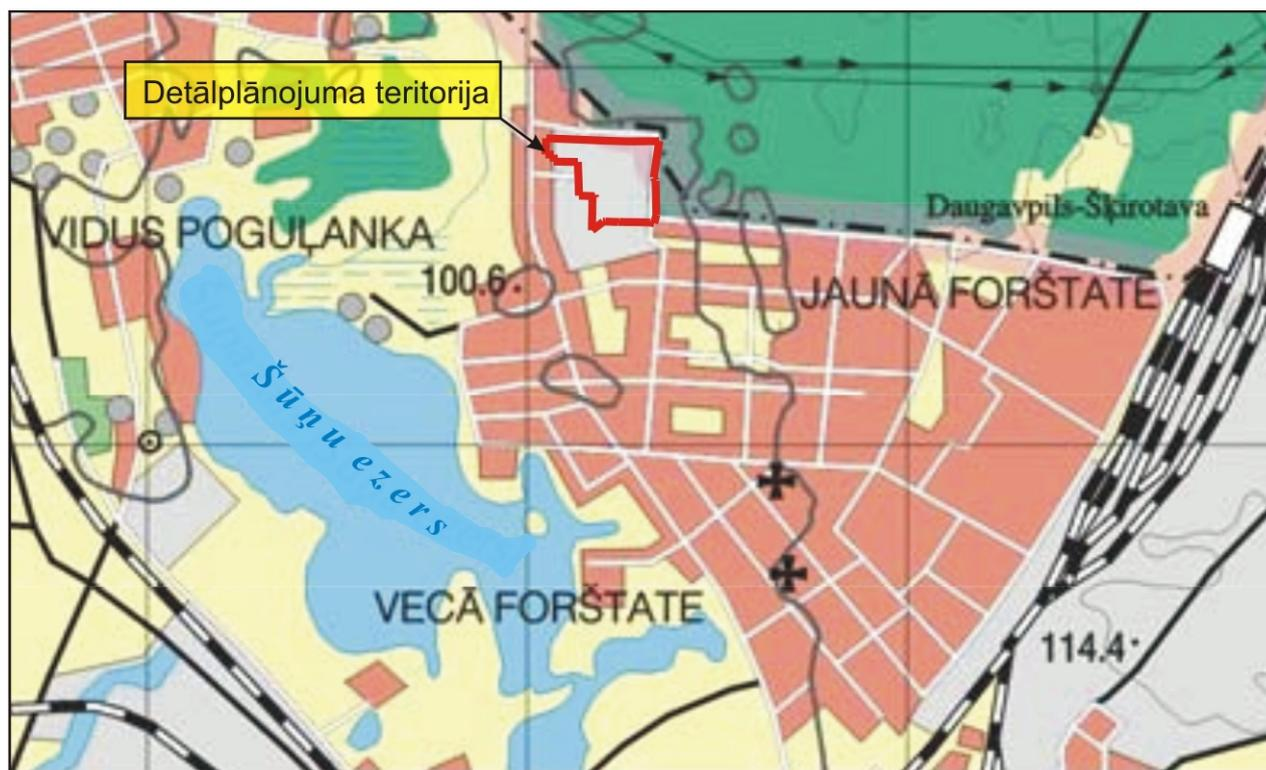

1. attēls. Detālplānojuma teritorijas atrašanās vieta

##### Detālplānojuma teritorijas platība un robežas

Detālplānojuma teritorijas kopējā platība ir 4,3546 ha, to veido nekustamie īpašumi:

- „Artilērijas iela 26” (kadastra Nr.0500 008 2906) - 2,4315 ha platībā;
- „Vidzemes iela 134A” (kadastra Nr.0500 008 2944) - 1,5057 ha platībā;
- „Vidzemes iela 134A” (kadastra Nr.0500 008 2947) - 0,2669 ha platībā;

- „Vidzemes iela 70D” (kadastra Nr.0500 008 2901) – 0,1505 ha platībā.

Detālplānojuma teritorijas robežas ir iepriekšminēto zemesgabalu robežas, kā arī Artilērijas ielas (kadastra Nr.0500 008 2631) daļa (saskaņā ar IV Grafisko daļu).

#### Zemes īpašuma piederība un aprobežojumi

Detālplānojuma teritorijā ietilpstošie zemesgabali ir privātīpašums. Nekustamais īpašums „Artilērijas iela 26” (kadastra Nr.0500 008 2906) ir Daugavpils pilsētas pašvaldības īpašums.

Saskaņā ar nekustamo īpašumu zemes robežu plāniem nekustamajiem īpašumiem ir sekojoši apgrūtinājumi:

- 1) zemesgabalam „Artilērijas iela 26” (kadastra Nr.0500 008 2906):
  - mežu aizsargjosla ap pilsētu - 2,2059 ha platībā (Daugavpils pilsētas domes 08.06.2006. lēmums nr.461 „Par Daugavpils pilsētas teritorijas plānojumu 2006.-2018.gadam”),
  - zemes īpašniekam nepiederošas būves (būv.kad.nr.05000082906059, 05000082906015, 05000082906055).

Saskaņā ar Daugavpils pilsētas teritorijas plānojums 2006-2018.gadam ar grozījumiem (Daugavpils pilsētas saistošie noteikumi Nr.5 „Daugavpils pilsētas teritorijas plānojuma grafiskā daļa un teritorijas izmantošanas un apbūves noteikumi 2006.-2018. gadam”), zemesgabalu meža aizsargjosla ap pilsētu neskar;
- 2) zemesgabalam „Vidzemes iela 134A” (kadastra Nr.0500 008 2944):
  - zemes īpašniekam nepiederošas būve (būv.kad.nr.05000082935021);
- 3) zemesgabalam „Vidzemes iela 134A” (kadastra Nr.0500 008 2947):
  - servitūts - tiesība uz braucamo ceļu par labu nekustamajiem īpašumiem ar kadastra Nr.0500 008 2955, 0500 008 2957 - 358 m<sup>2</sup>;
- 4) zemesgabalam „Vidzemes iela 70D” (kadastra Nr.0500 008 2901):
  - zemes īpašniekam nepiederošas būves (būv.kad.nr.05000082907039, 05000082907036 daļa).

Daļa no detālplānojuma teritorijas atrodas ūdens gūtnes „Vingri” (ar ražotspēju 1300 m<sup>3</sup> dzeramā ūdens diennaktī) ķīmiskajā aizsargjoslā.

#### Teritorijas reljefs

Detālplānojuma teritorijas reljefs ir līdzens. Absolūtās vidējās zemes virsas augstuma atzīmes ir no 96 līdz 97 m vjl.

#### Veģētācija

Teritorijai raksturīgi antropogēni un degradēti biotopi. Zemsedzi veido neviendabīga, safragmentēta atmatu un nezāļaugu veģētācija - pārsvarā dažādas graudzāles, kā arī nezāļu sugas (parastā smilga *Agrostis tenuis*, parastā ciņusmilga *Deschampsia caespitosa*, parastā kamolzāle *Dactylis glomerata*, tīruma usne *Cirsium arvense* u.c.). Lielākā daļa no zemsedzes laukumiem ir pilnīgi antropogēni pārveidoti un degradēti ar celtniecības atkritumiem un daļēji demontēto siltumnīcu atliekām - stikliem, metāla daļām utt.

Detālplānojuma teritorijā nav konstatēti biotopi, kas iekļauti MK noteikumos nr.421 „Noteikumi par īpaši aizsargājamo biotopu veidu sarakstu” (05.12.2000.) un MK noteikumos nr.153 „Noteikumi par Latvijā sastopamo Eiropas Savienības prioritāro sugu un biotopu sarakstu” (21.02.2006.) un īpaši aizsargājamās augu sugas, kas ietvertas MK noteikumos nr.396 „Noteikumi par īpaši aizsargājamo sugu un ierobežoti aizsargājamo sugu sarakstu” (14.11.2000., grozījumi 27.07.2004). (skatīt Pārskatā par detālplānojuma izstrādi 5. punktu „Ekspertu slēdzieni”)

### 2.2.2. Detālplānojuma teritorijas un tai blakus esošo teritoriju esošā izmantošana

Lielāko detālplānojuma teritorijas daļu aizņem bijušā puķkopības uzņēmuma „Daugavpils Zieds” teritorija.

Galvenais detālplānojuma teritorijas zemes lietošanas veids - zeme zem ēkām un pagalmiem.



2. attēls. Daļēji demontēto siltumnīcu „atliekas”



3. attēls. „Daugavpils Zieds” bijusī administrācijas ēka

Teritoriju var raksturot kā degradētu - tajā atrodas daļēji demontētas bijušo siltumnīcu paliekas - virszemes balstu daļas un pamati (2.attēlā), kā arī vairākas labākā vai sliktākā stāvoklī esošas vienstāvu un divstāvu ēkas (3.attēlā - „Daugavpils Zieds” bijusī administrācijas ēka). Dažas no ēkām vēl aizvien tiek izmantotas.

Blakus esošo nekustamo īpašumu galvenais esošais zemes izmantošanas veids ir savrupmāju apbūves teritorijas (4.attēlā) un mežu teritorijas Līksnas pagastā (5.attēlā).



4. attēls. Savrupmāju apbūves teritorijas



5. attēls. Priežu mežs Līksnas pagastā

### 3.2.2. Esošais inženierkomunikāciju nodrošinājums

Detālplānojuma teritorija ir daļēji nodrošināta ar inženierkomunikācijām.

Gar detālplānojuma teritorijas austrumu robežu - Artilērijas ielas posmā līdz Ganību ielai un detālplānojuma teritorijas rietumu malā - no Vidzemes ielas detālplānojuma teritorijas iekšienē ir

izbūvēti vidēja spiediena ( $P < 0,4$  MPa) sadales gāzesvadi.

Artilērijas ielas posmā un gar detālplānojuma teritorijas dienvidu robežu ir izbūvētas pazemes elektropārvades kabeļu līnija ar spriegumu 10 kV, 04 kV, kā arī teritorijā ir izvilktas 0,4 kV gaisvadu elektrolīnijas līdz esošajām ēkām.

Teritorijā atrodas arī esoša sakaru kabeļu kanalizācija.

Detālplānojuma teritorijā esošo inženierkomunikāciju izvietojumu *skatīt IV Grafiskajā daļā „Inženiertopogrāfiskais plāns (esošā teritorijas izmantošana)”*.

### 3. DETĀLPLĀNOJUMA RISINĀJUMU APRAKSTS UN PAMATOJUMS

#### 3.1. Daugavpils pilsētas teritorijas plānojumā noteiktā plānotā (atļautā) teritorijas izmantošana

Daugavpils pilsētas teritorijas plānojumā 2006.-2018.gadam ar grozījumiem detālplānojuma teritorijas plānotā (atļautā) izmantošana noteikta kā *Jauktas apbūves teritorija (J)*.

Detālplānojuma teritorijai blakus esošo zemesgabalu plānotā (atļautā) teritorijas izmantošana noteikta kā *Mazstāvu dzīvojamās apbūves teritorijas (MDz)*, *Satiksmes infrastruktūras teritorijas (SA)* (Vidzemes iela un Artilērijas iela) Daugavpils pilsētā un mežu teritorijas Līksnas pagastā. (*skatīt 6. attēlu „Detālplānojuma teritorija un tai blakus esošo teritoriju plānotā (atļautā) izmantošana”*)

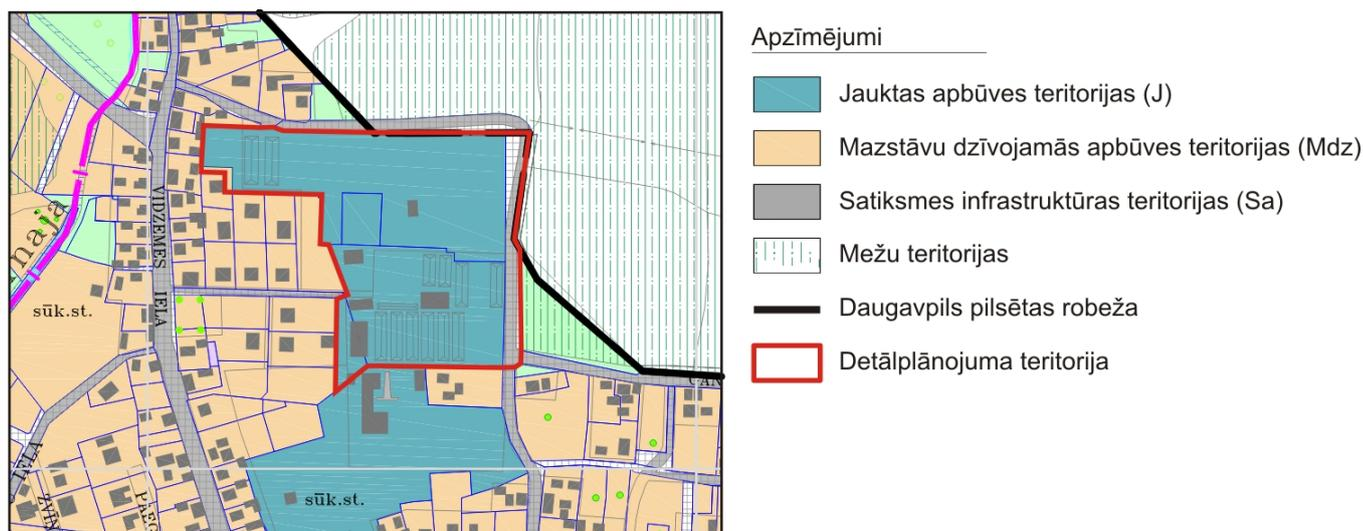

6. attēls. Detālplānojuma teritorijas un tai blakus esošo teritoriju plānotā (atļautā) izmantošana<sup>1</sup>

#### 3.2. Detālplānojuma risinājumi

Detālplānojuma priekšlikumi saistīti ar teritorijas novietojuma, vides īpatnību un esošo priekšnoteikumu (degradēta bijušā uzņēmuma „Daugavpils Zieds” teritorija) izmantošanu, lai radītu investīcijām labvēlīgu vidi, nosakot detalizētus plānotās teritorijas izmantošanas noteikumus, apbūves iespējas un ar to saistīto inženiertehniskās infrastruktūras objektu izvietojumu teritorijā.

Nemot vērā, ka detālplānojuma teritorija atrodas Daugavpils pilsētas perifērajā daļā ainaviski skaistā vietā - Vecajā Forštadtē ar blakus esošu priežu mežu, nelielā attālumā no Šūņu ezera ar blakus

<sup>1</sup> attēla izveidē izmantota Daugavpils pilsētas teritorijas plānojuma karte „Teritorijas plānotās izmantošanas kopsavilkums”

esošām vēsturiskām un jaunizveidotām savrupmāju apbūves teritorijām, detālplānojuma piedāvātais risinājums gan telpiski, gan funkcionāli iekļausies Daugavpils pilsētas teritorijas izmantošanas struktūrā, veidojot jaunas apbūves teritorijas nevis uz dabas pamatnes teritoriju rēķina, bet sakārtojot un pārveidojot bijušas apbūves degradētu teritoriju.

Detālplānojumā piedāvātie risinājumi papildinās Daugavpils pilsētas Vecās Forštadtes rajona apbūvi ar jaunām, vizuāli pievilcīgām un kvalitatīvām dzīvojamām un komercobjektu apbūves teritorijām, sakārtojot pašlaik degradēto, ar būvgružiem, atkritumiem un bijušo siltumnīcu "atliekām" piesārņoto teritoriju, veicot teritorijas vides sanāciju un veidojot un attīstot vienotu un racionālu ielu, piebraucamo ceļu un inženiertehnisko tīklu nodrošinājumu.

### 3.2.1. Apbūves struktūra

Detālplānojuma risinājumi paredz sadalīt teritoriju 30 (trīsdesmit) atsevišķos apbūves gabalos, tajā skaitā 12 (divpadsmit) atsevišķos zemesgabalos mazstāvu dzīvojamās apbūvei MDz ar vidējo platību 1200 m<sup>2</sup>, kur perspektīvo apbūvi veidos savrupmājas, (8) astoņos - mazstāvu dzīvojamai apbūvei MDz1 ar vidējo platību 600 m<sup>2</sup>, kur perspektīvo apbūvi veidos dvīņu mājas, 2 (divos) - mazstāvu dzīvojamai apbūvei MDz2 ar vidējo platību 1200 m<sup>2</sup>, kur perspektīvo apbūvi veidos savrupmājas vai dvīņu mājas, kā arī 4 (četros) atsevišķos zemesgabalos jauktai apbūvei J ar iespējām šajos apbūves gabalos izvietot darījumu, sabiedrisko vai pakalpojumu objektus, kā arī vieglās ražošanas uzņēmumus, kas rada tikai nebūtisku piesārņojumu.

Parcele nr.1 izveidota, pamatojoties uz Daugavpils pilsētas domes 12.06.2003. lēmumu „Par papildus zemesgabalu uzmērīšanas atzinumu zemes nomas tiesību piešķiršanai” (sēdes protokola izraksts nr.11, 7&) un Olgas Mikulovas 20.09.2007. priekšlikumu detālplānojuma izstrādei. (*skatīt Pārskatā par detālplānojuma izstrādi 9. punktu*) Detālplānojums nosaka, ka parcele nr.1 ir apbūvējama tikai pēc apvienošanas ar blakus esošo zemes īpašumu „Vidzemes iela 134 M” (kad. Nr. 0500 008 2951).

Detālplānojums paredz iespēju saglabāt piecas no esošajām ēkām (divas dzīvojamās mājas un trīs bijušā uzņēmuma „Daugavpils Zieds” administrācijas ēkas, nepieciešamības gadījumā nosakot tām neatbilstošas izmantošanas statusu.

Detālplānojuma teritorijas funkcionēšanai nepieciešamā ielu tīkla, kā arī inženiertehniskās infrastruktūras tīklu un objektu izvietošanai izveidotas 3 (trīs) Satiksmes infrastruktūras teritorijas (Sa), kas izdalītas kā atsevišķas zemes vienības un ietver gan esošās Artilērijas ielas daļu, gan plānotās vietējas nozīmes ielas. Galveno inženiertehnisko objektu (ūdensapgādes urbums) izvietošanai plānota viena Inženiertehniskās apgādes objektu teritorija (T).

*Skatīt 7.attēlu „Teritorijas apbūves struktūra” un Grafiskajā daļā „Teritorijas plānotā (atļautā) izmantošana un aizsargjoslas”.*

Detalizētas prasības jaunveidojamo zemesgabalu izmantošanai noteiktas II daļā Teritorijas izmantošanas un apbūves noteikumi.

### 3.2.3. Teritorijas bilance un adresācija

#### Bilance

Jaunizveidoto zemesgabalu (parceļu) teritorijas bilance, noteiktie apbūves rādītāji, kā arī aprobežojumi sniegti 1. tabulā.

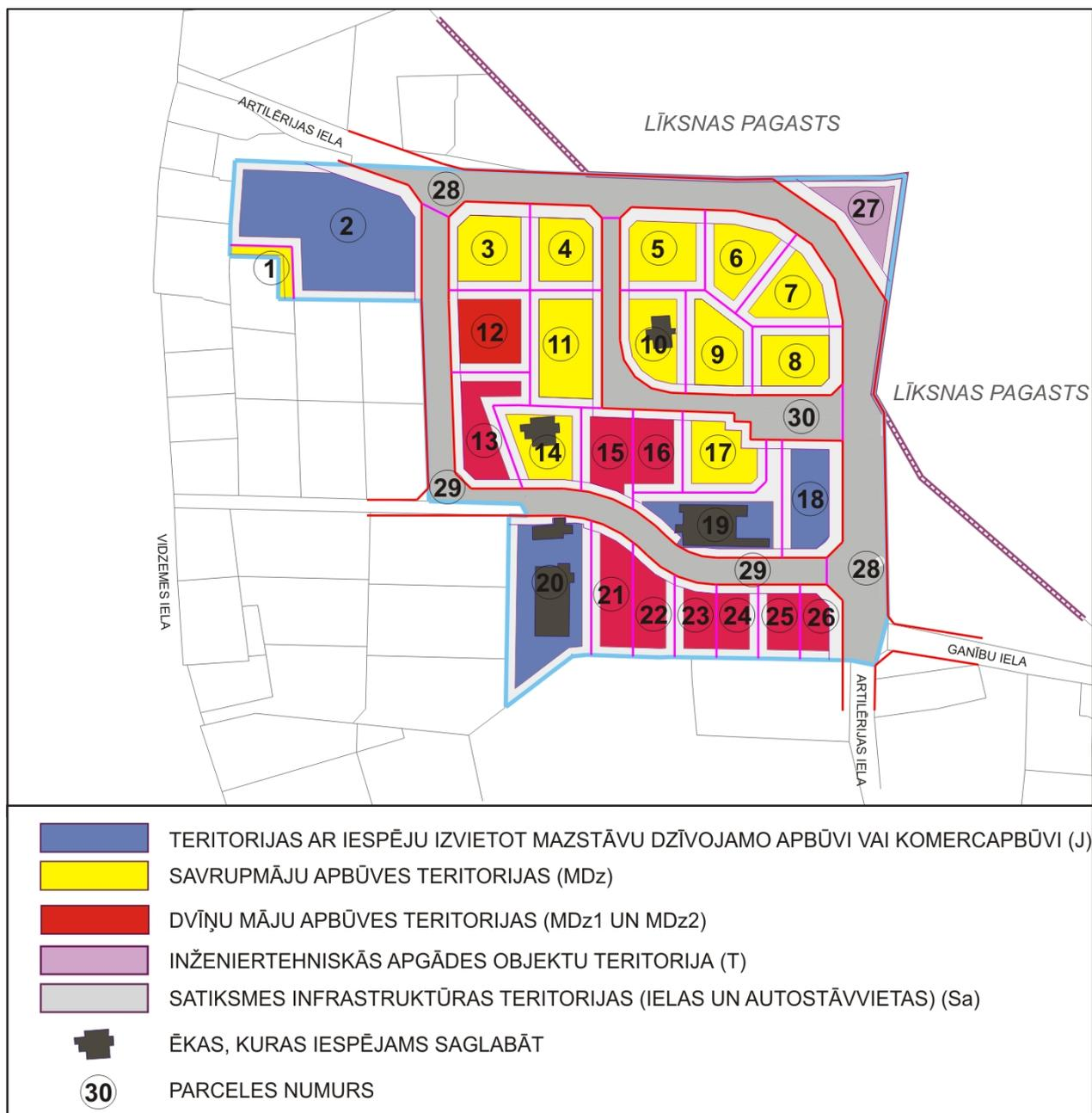

7. attēls. Teritorijas apbūves struktūra

1. tabula. Teritorijas bilance

Parceles Nr.	Zemes lietošanas mērķis	Zemesgabala kopējā platība (m <sup>2</sup> )	Izmantojamā platība (m <sup>2</sup> )	Aprūtinājumu, aprobežojumu platība (m <sup>2</sup> )	Maksimālais apbūves blīvums (%)	Maksimālā apbūves intensitāte (%)	Minimālā brīvā teritorija (%)
1	2	3	4	5	6	7	8
1.	MDz	260	71	260	30	-	60
2.	J	4279	3190	4279	-	110	25
3.	MDz	1389	805	1389	30	-	60

1	2	3	4	5	6	7	8
4.	MDz	1203	665	1203	30	-	60
5.	MDz	1367	784	1367	30	-	60
6.	MDz	1212	647	1212	30	-	60
7.	MDz	1214	634	1214	30	-	60
8.	MDz	1212	672	1212	30	-	60
9.	MDz	1206	702	1206	30	-	60
10.	MDz	1203	705	1203	30	-	60
11.	MDz	1663	1055	1659	30	-	60
12.	MDz2	1300	787	1300	30	-	60
13.	MDz2	1370	698	239	30	-	60
14.	MDz	1204	703	233	30	-	60
15.	MDz1	918	588	309	30	-	60
16.	MDz1	810	519	362	30	-	60
17.	MDz	1205	694	845	30	-	60
18.	J	1386	736	912	-	110	25
19.	J	1757	998	457	-	110	25
20.	J	2639	1830	591	-	110	25
21.	MDz1	1042	678	166	30	-	60
22.	MDz1	801	516	154	30	-	60
23.	MDz1	630	369	154	30	-	60
24.	MDz1	608	360	150	30	-	60
25.	MDz1	614	366	149	30	-	60
26.	MDz1	610	314	298	30	-	60
27.	T	1361	1361	1361	-	-	-
28.	Sa	6521*	-	6521*	-	-	-
29.	Sa	3497	-	3497	-	-	-
30.	Sa	2124	-	2124	-	-	-
<b>Kopā</b>	-	<b>46605*</b>	<b>21447</b>	<b>36026*</b>	-	-	-

Piezīmes:

\* - daļa no Artilērijas ielas zemes īpašuma

\*\* - aprēķināts kopā ar daļu Artilērijas ielas zemes īpašuma

### Adresācija

Detālplānojuma ietvertajā teritorijā piedāvāts šāds adresācijas princips:

- 1) tiek turpināta Artilērijas ielas numerācija,
- 2) tiek izveidota jauna iela, piešķirot tai nosaukumu.

Nekustamo īpašumu numerācija piedāvāta šāda: ielas kreisajā pusē - nepāra numuri, labajā pusē - pāra numuri. Piedāvātās adresācijas shēmu skatīt 8. attēlā un 2. tabulā.

Adreses piešķirs Daugavpils pilsētas dome pēc detālplānojuma apstiprināšanas pašvaldībā.

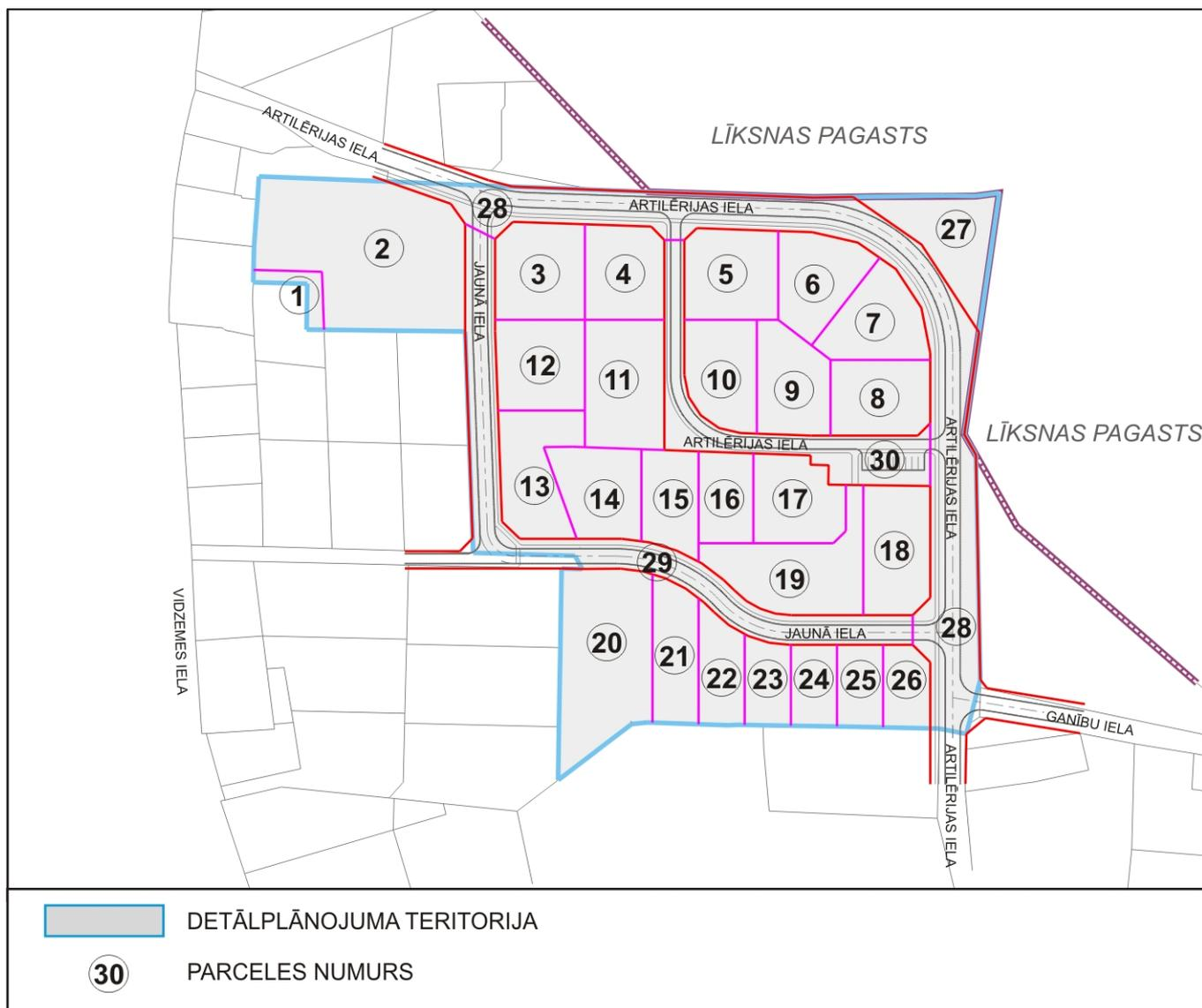

8. attēls. Adresācijas shēma

2. tabula. Adresācijas priekšlikumi

<i>Parceles Nr.</i>	<i>Adrese</i>	<i>Parceles Nr.</i>	<i>Adrese</i>
1.	Tiek pievienota nekustamajam īpašumam Vidzemes iela 134 M	16.	Artilērijas iela 39
2.	Artilērijas iela 15	17.	Artilērijas iela 37
3.	„Jaunā iela” 12	18.	Artilērijas iela 35
4.	Artilērijas iela 43	19.	„Jaunā iela” 2
5.	Artilērijas iela 32D	20.	„Jaunā iela” 13
6.	Artilērijas iela 32E	21.	„Jaunā iela” 11
7.	Artilērijas iela 32F	22.	„Jaunā iela” 9
8.	Artilērijas iela 38	23.	„Jaunā iela” 7
9.	Artilērijas iela 32B	24.	„Jaunā iela” 5
10.	Artilērijas iela 32C	25.	„Jaunā iela” 3
11.	Artilērijas iela 41	26.	„Jaunā iela” 1
12.	„Jaunā iela” 10	27.	Artilērijas iela 32A
13.	Artilērijas iela 43	28.	Artilērijas iela
14.	„Jaunā iela” 6	29.	„Jaunā iela”
15.	„Jaunā iela” 4	30.	Artilērijas iela

### 3.3. Teritorijas inženiertehniskais nodrošinājums

Plānojamo teritoriju paredzēts nodrošināt ar sekojošiem inženiertehniskajiem tīkliem - elektroapgāde, ūdensapgāde, kanalizācija, lietus ūdens kanalizācija, gāzes apgāde, telekomunikācijas un ielu apgaismojums.

Inženiertehnisko komunikāciju objekti projektējami un izbūvējami pēc tehnisko projektu izstrādes normatīvajos aktos noteiktajā kārtībā. Inženiertehnisko tīklu izvietojumu un ielu šķērsprofilus skatīt Grafiskajā daļā „Inženierkomunikāciju plāns”.

#### 3.3.1. Ūdensapgāde, kanalizācija un lietus ūdens novadīšana

Teritorijas ūdensapgādes un kanalizācijas risinājumi veidoti, pamatojoties uz SIA „Daugavpils Ūdens” 12.11.2007. izsniegtajiem tehniskajiem noteikumiem nr.13-4/151, Daugavpils pilsētas domes Komunālās saimniecības nodaļas 06.12.2007. izsniegtajiem tehniskajiem noteikumiem detālplānojuma projekta izstrādāšanai Vidzemes ielā 134A rajonā, VA „Sabiedrības veselības aģentūras” Daugavpils filiāles 02.10.2007. izsniegto higiēnas uzdevumu projektēšanai Nr.20-13/608 un Daugavpils reģionālās vides pārvaldes 27.09.2007. izdotajiem nosacījumiem Nr. 2.5.-21/2982 detālplānojuma izstrādei.

#### Ūdensapgāde

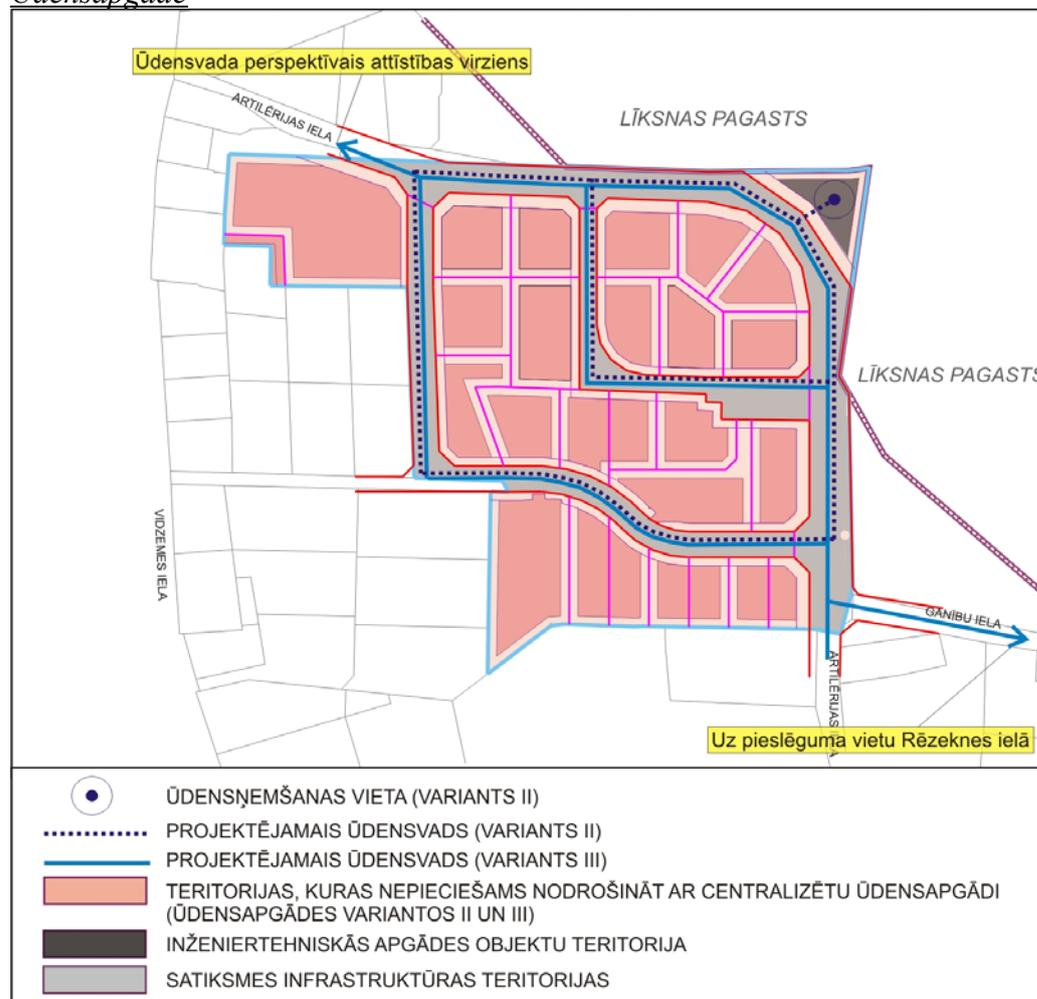

9. attēls. Ūdensapgādes shēma

Teritorijas ūdensapgādes nodrošināšanai, detālplānojums piedāvā trīs risinājumus, kuri ir jāizvērtē tālākajā projektēšanas gaitā, ņemot vērā tehniski ekonomiskos apsvērumus un lietderības

principu:

- 1) normatīvajos aktos noteiktajā kārtībā ierīkot vietējos ūdensapgādes urbumus katram jaunveidojamajam zemesgabalam, saskaņojot to būvniecību ar Daugavpils reģionālo vides pārvaldi un Sabiedrības veselības aģentūru;
- 2) ierīkot vienu ūdensapgādes urbumu Inženiertehniskās apbūves teritorijā T (parcelē nr.27) un izbūvēt ūdensvadus ielu sarkanajās līnijās, tādejādi nodrošinot kopīgu visas detālplānojuma teritorijas ūdensapgādi;
- 3) pieslēgties Daugavpils pilsētas maģistrālajiem ūdensvadu tīkliem Jaunfordštadtes rajonā (Rēzeknes ielā), izbūvējot ūdensvadus līdz pieslēguma vietai un ūdensvadus detālplānojuma teritorijā ielu sarkanajās līnijās.

Ūdensapgādes variantu shēmu *skatīt 9.attēlā*.

Neatkarībā no teritorijas attīstāja/u izvēlēta ūdensapgādes varianta, detālplānojumā ir rezervēta pieslēguma iespēja maģistrālajiem Daugavpils pilsētas ūdensapgādes tīkliem Jaunfordštadtes rajonā, pēc to izbūves līdz detālplānojuma teritorijai.

#### Kanalizācija

Sadzīves notekūdeņu savākšana un novadīšana detālplānojuma teritorijā nodrošināma centralizēti, izbūvējot pieslēgumu Daugavpils pilsētas maģistrālajiem kanalizācijas tīkliem Jaunfordštadtes rajonā. Līdz centralizēto kanalizācijas tīklu izbūvei līdz detālplānojuma teritorijai, pieļaujami individuāli risinājumi - hermētiski izolētu krājrezervuāru izbūve ārpus ūdensgūtnes „Vingri” ķīmiskās aizsargjoslas teritorijas, nodrošinot to regulāru izvešanu un nepieļaujot pārplūšanu. Krājrezervuāru būvniecība jāaskaņo ar Daugavpils reģionālo vides pārvaldi un Sabiedrības veselības aģentūru.

#### Lietus ūdens novadīšana

Lietus ūdeņu novadīšanai no ielām un plānotās autostāvvietas ir jāizbūvē lietus ūdeņu gūlijas, kas projektējamas un izbūvējamas pēc tehnisko projektu izstrādes normatīvajos aktos noteiktajā kārtībā.

Virszemes ūdeņu novadīšana no katra zemesgabala risināma katrā konkrētā gadījumā, izstrādājot būvprojektus un teritorijas labiekārtošanas projektus.

### **3.3.2. Elektroapgāde**

Detālplānojuma teritorijas elektroapgādes konceptuālā shēma izstrādāta pamatojoties uz AS „Latvenergo” Sadales tīkla Austrumu reģiona 27.09.2007. nosacījumiem Nr.30R1A1-01.01/511 detālplānojuma izstrādei.

Detālplānojuma teritorijas elektroapgādes nodrošinājumam paredzēts izbūvēt jaunu transformatoru apakšstaciju parces nr.30 (Sa) teritorijā, kā arī ierīkot 10 kV un 0,4 kV elektropārvades kabeļu līnijas ielu sarkanajās līnijās. Elektroapgādes shēmu *skatīt 10. attēlā*.

Patērētāju elektroapgādi paredzēts nodrošināt no sadales skapjiem, kas apkalpos vairākus zemesgabalus. No transformatoru apakšstacijas līdz sadales skapjiem tiks izbūvētas 0,4kV kabeļlīnijas, kuras paredzēts sacilpot. Paredzēts visu ielu apgaismojums.

Elektrotīklu tehniskais projekts izstrādājams atsevišķi, saskaņā ar VAS „Latvenergo” projektēšanas uzdevumu.

Nepieciešamības gadījumā pieļaujama esošo elektropārvades līniju demontāža vai pārbūve saskaņā ar normatīvo aktu un tehnisko projektu prasībām.

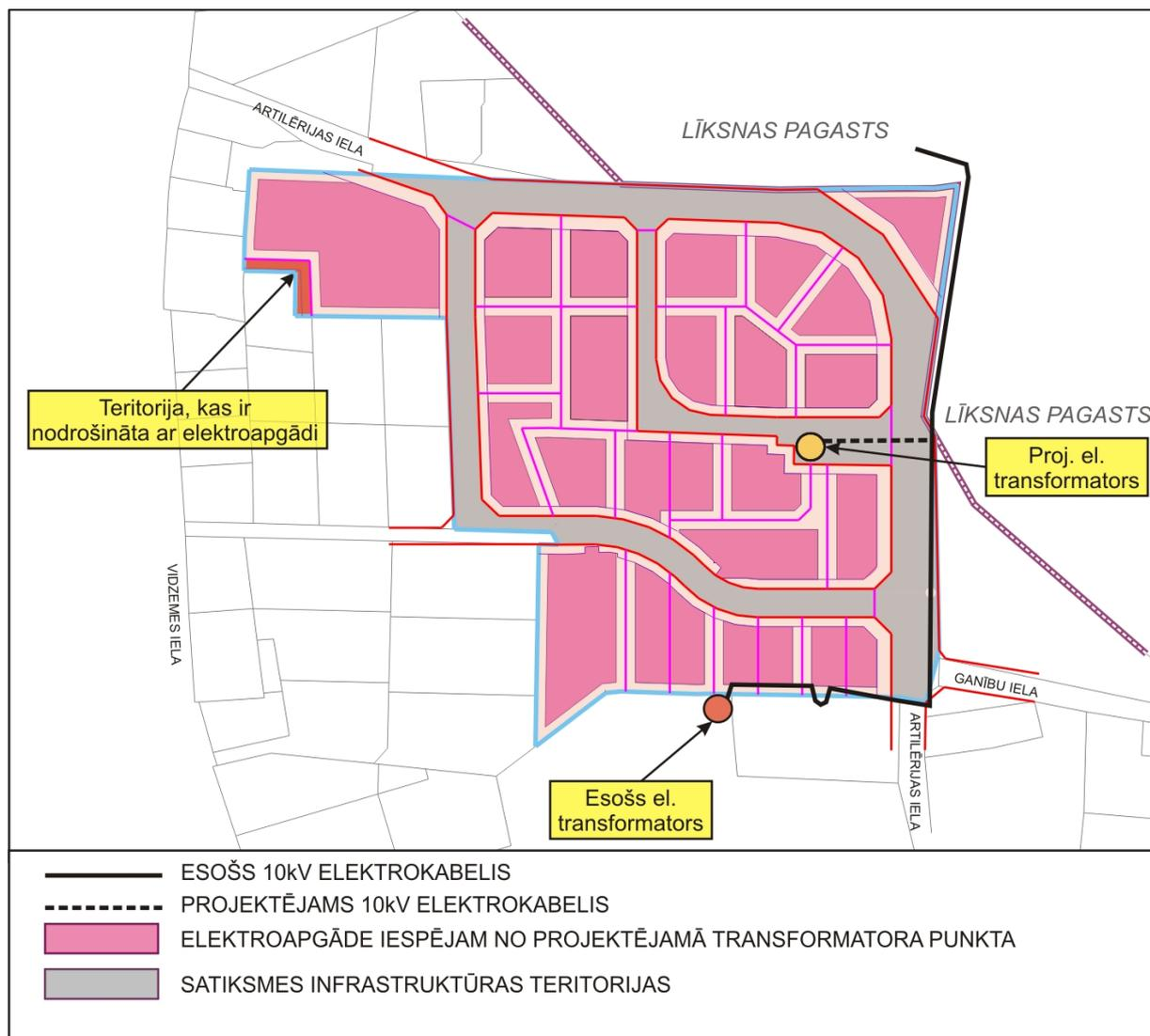

10. attēls. Elektroapgādes shēma

### 3.3.3. Sakaru komunikācijas

Saskaņā ar SIA „Lattelecom” 09.10.2007. izdotajiem tehniskajiem noteikumiem nr.19526-1 detālplānojuma teritorija nodrošināma ar telekomunikāciju sakariem:

- 1) paredzēta jauna kabeļu kanalizācijas izbūve no tuvākās pieslēguma vietas - sadales skapja 542XXH133 Artilērijas ielā līdz detālplānojuma teritorijai;
- 2) paredzēta telekomunikāciju sadales punkta uzstādīšana ielas sarkanajās līnijās, ekspluatācijai ērti pieejamā vietā;
- 3) paredzēta kabeļu kanalizācijas izbūve ielu sarkanajās līnijās;
- 4) paredzēta kabeļu kanalizācijas ievadu izbūve līdz katrai ēkai.

Augstāk minēto darbu izpildei nepieciešama tehniskā projekta izstrāde. Projektēšanas un būvniecības darbi veicami saskaņā ar normatīvo aktu un tehnisko standartu prasībām.

### 3.3.4. Gāzes apgāde

Gāzes apgādes plānošanā ņemti vērā AS „Latvijas Gāze” 26.09.2007. izsniegtie nosacījumi Nr.14-2/275 detālplānojuma izstrādei.

Detālplānojums paredz pieslēguma veidošanu esošajam vidēja spiediena ( $P < 0,4$  MPa) sadales gāzesvadam Ganību ielā, perspektīvo vidēja spiediena sadales gāzes vadu izbūvi detālplānojuma teritorijā - ielu sarkanajās līnijās, kā arī gāzes pievadu izbūvi perspektīvo objekta nodrošināšanai ar gāzes apgādi, precīzu to izvietojumu paredzot tehniskajā projektā.

Gāzes apgādes shēmu skatīt 11. attēlā.

Gāzes apgādes tehniskais projekts izstrādājams atsevišķi, saskaņā ar AS „Latvijas Gāze” tehniskajiem noteikumiem.

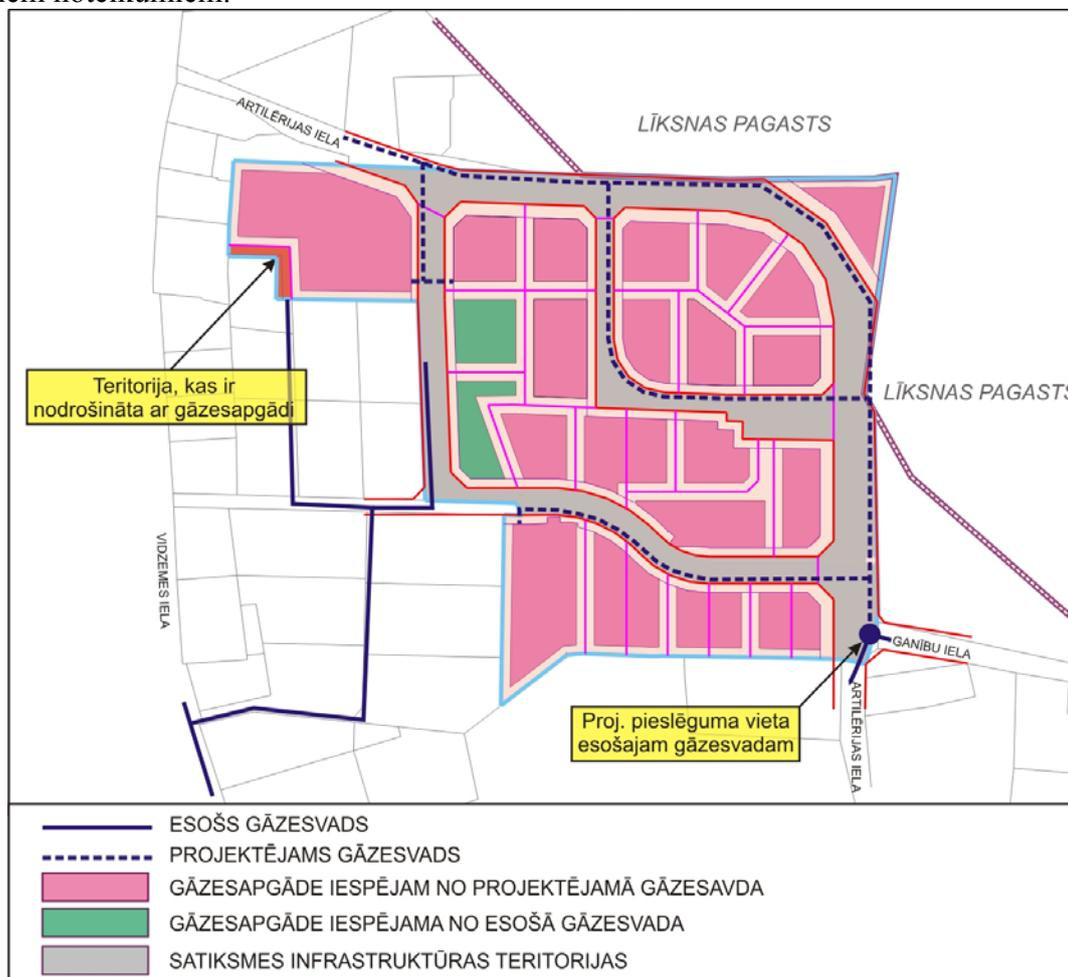

11. attēls. Gāzes apgādes shēma

### 3.3.5. Siltumapgāde

Saskaņā ar PAS „Daugavpils Siltumtīkli” 11.10.2007. sniegto informāciju (Nr.1-11.1/1740), Vidzemes ielas 134 A rajonā nav PAS „Daugavpils Siltumtīkli” piederošu siltumtīklu.

Plānojamā teritorija atrodas Daugavpils pilsētas II siltumapgādes zonā, kurā pieļaujama lokālu siltumapgādes avotu uzstādīšana. Līdz ar to detālplānojums neparedz konkrētus siltumapgādes risinājumus, bet nosaka, ka siltumapgāde katrā zemesgabalā risināma individuāli - būvprojektos un tehniskajos projektos, pēc iespējas plānojot tehnoloģijas, kas izmanto videi draudzīgos vietējos atjaunojamus energoresursus.

### 3.3.6. Ugunsdrošības nodrošinājums

Ugunsdrošības nodrošinājuma plānošanā tika ņemti vērā Valsts Ugunsdzēsības un glābšanas dienesta Daugavpils brigādes 12.10.2007. nosacījumi Nr.22/9-459.

Detālplānojuma teritorijas sadalījums zemesgabalos plānots tā, lai ugunsdzēsēju transports

varētu tieši piekļūt katram zemesgabalam. Teritorijā neveidojas strupceļi.

Ārējās ugunsdrošības nodrošināšanai detālplānojums paredz divus iespējamus variantus, atkarībā vai teritorijā tiks ierīkota centralizēta vai lokāla ūdensapgādes sistēma:

- 1) ierīkot ugunsdzēsības hidrانتus uz sadalošā ūdensvada tīkla (pie centralizētas ūdensapgādes);
- 2) izbūvēt pazemes ūdens krājrezervuārus ielu sarkanajās līnijās, nodrošinot 200 metru ugunsdzēsības rādiusu no ūdens ņemšanas vietas līdz ēkām un būvēm.

Ugunsdzēsības hidrantu un pazemes ūdens krājrezervuāru izvietojumu *skatīt Grafiskajā daļā „Inženierkomunikāciju plāns”*.

Izstrādājot inženierinfrastruktūras tīklu un objektu tehniskos projektus un projektējot būvju izvietojumu, jāievēro 31.10.1995. Ministru kabineta noteikumi Nr.318 „Noteikumi par Būvnormatīvu LBN 201-96 „Ugunsdrošības normas””, 01.02.2000.g. MK noteikumi Nr.38 „Noteikumi par Latvijas būvnormatīvu LBN 222-99 „Ūdensapgādes ārējie tīkli un būves” un Civilās aizsardzības likuma prasības.

### 3.4. Transporta organizācija

Plānojot piekļūšanas nodrošinājumu detālplānojuma teritorijai un iekšējo ielu tīklu, tika ievēroti 28.11.2007. VAS „Latvijas Valsts ceļi” Latgales reģiona Daugavpils nodaļas izsniegtie nosacījumi Nr.4.6.6/208 detālplānojuma izstrādei, kā arī ņemts vērā blakus esošo teritoriju piekļūšanas nodrošinājums, novietojums un parametri.

Piekļūšana detālplānojuma teritorijai paredzēta no Artilērijas ielas un Vidzemes ielas, veidojot pie tām plānoto vietējas nozīmes ielu pieslēgumus.

Plānotās vietējas nozīmes ielas detālplānojuma teritorijā nodrošinās ērtu un drošu piekļūšanu katram jaunizveidotajam zemesgabalam, dzīvojamām ēkām, darījumu, pakalpojumu objektiem detālplānojuma teritorijas iekšienē. Ielas izdalītas kā atsevišķas zemes vienības, to statuss nosakāms saskaņā ar normatīvo aktu prasībām. Stūra zemesgabaliem nodrošināti redzamības brīvlauki. Gājējiem paredzēta ietve gar vienu ielas pusi. Ietves platums ir pietiekams apvienotas gājēju un velosatiksmes nodrošināšanai.

Detālplānojums paredz teritoriju autostāvvietu izbūvei parcelē Nr.30 (Sa), nosakot, ka to precīzs izvietojums un skaits nosakāms tehniskajā projektā un būvprojektā. Plānotās autostāvvietas paredzētas iespējamo komercobjektu parcelēs Nr.18, 19 (J) apkalpošanai.

Transporta organizācijas shēmu *skatīt 12. attēlā*.

Detālplānojuma *Grafiskajā daļā* attēloti ielu šķērsprofilu risinājumi ar sarkanajām līnijām, būvlaidēm un inženiertehnisko komunikāciju izvietojumu.

Plānotās ielas projektējami normatīvajos aktos noteiktajā kārtībā, izstrādājot tehniskos projektus un saskaņā ar VAS „Latvijas valsts ceļi” tehniskajiem noteikumiem.

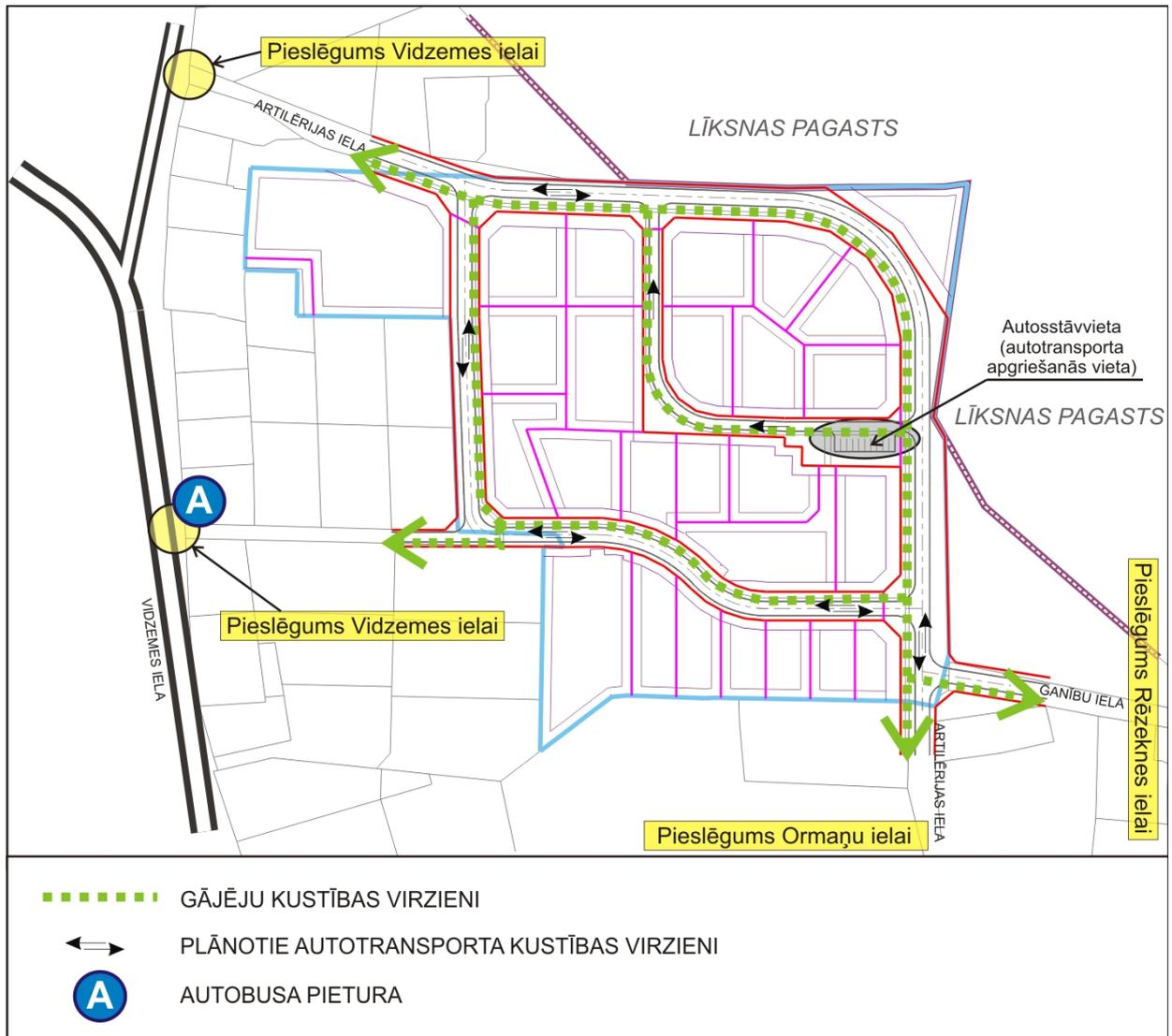

## II TERITORIJAS IZMANTOŠANAS UN APBŪVES NOTEIKUMI

### I. Vispārīgie jautājumi

1. Daugavpils pilsētas zemesgabalu „Artilērijas iela 26” (kadastra Nr.0500 008 2906), „Vidzemes iela 134A” (kadastra Nr.0500 008 2944), „Vidzemes iela 134A” (kadastra Nr.0500 008 2947), „Vidzemes iela 70D” (kadastra Nr.0500 008 2901) un Artilērijas ielas (kadastra Nr.0500 008 2631) daļas (saskaņā ar IV Grafisko daļu) Teritorijas izmantošanas un apbūves noteikumi (turpmāk – Apbūves noteikumi) ir Daugavpils pilsētas teritorijas izmantošanas un apbūves noteikumu 2006.–2018.g. precizējumi un nosaka detalizētas prasības teritorijas izmantošanai un apbūves veidošanai.
2. Apbūves noteikumi ir spēkā zemesgabalu Artilērijas iela 26” (kadastra Nr.0500 008 2906), „Vidzemes iela 134A” (kadastra Nr.0500 008 2944), „Vidzemes iela 134A” (kadastra Nr.0500 008 2947), „Vidzemes iela 70D” (kadastra Nr.0500 008 2901) un Artilērijas ielas (kadastra Nr.0500 008 2631) daļas (saskaņā ar Grafisko daļu) robežās.
3. Detālplānojuma teritorijā ir spēkā Daugavpils pilsētas teritorijas izmantošanas un apbūves noteikumi 2006.–2018. tiktāl, ciktāl tie nav pretrunā ar Apbūves noteikumos noteiktajām detalizētajām un precizējošajām prasībām teritorijas izmantošanai un apbūvei.
4. Apbūves noteikumi stājas spēkā nākamajā dienā pēc lēmuma par detālplānojuma apstiprināšanu un saistošo noteikumu izdošanu publikācijas laikrakstā „Latvijas Vēstnesis”.

### II. Vispārīgi teritorijas izmantošanas noteikumi

5. Detālplānojuma teritorijas atļautā izmantošana:
  - 5.1. *Mazstāvu dzīvojamās apbūves teritorijas (MDz)* - zemesgabals, kur primārais zemes izmantošanas veids ir savrupmāju apbūve.
  - 5.2. *Mazstāvu dzīvojamās apbūves teritorijas (MDz1)* - zemesgabals, kur primārais zemes izmantošanas veids ir dvīņu māju apbūve.
  - 5.3. *Mazstāvu dzīvojamās apbūves teritorijas (MDz2)* - zemesgabals, kur primārais zemes izmantošanas veids ir savrupmāju un dvīņu māju apbūve.
  - 5.4. *Jauktas apbūves teritorijas (J)* - zemesgabals, kur primārais zemes izmantošanas veids ir darījumu un sabiedrisko objektu vai mazstāvu dzīvojamā apbūve, bet sekundārais - vieglās ražošanas uzņēmums, kas rada tikai nebūtisku piesārņojumu.
  - 5.5. *Satiksmes infrastruktūras teritorija (Sa)* - teritorija, kur primārais izmantošanas veids ir iela, inženiertehniskās apgādes tīkli un ar tiem saistītās būves.
  - 5.6. *Inženiertehniskās apgādes teritorija (T)* - teritorija, kur primārais izmantošanas veids ir inženierkomunikāciju objekti.
6. Detālplānojuma teritoriju atļauts izmantot ēku un citu būvju izvietojumam saskaņā ar Apbūves noteikumos noteiktajiem attiecīgā zemesgabala detalizētajiem teritorijas izmantošanas un apbūves noteikumiem, kā arī:
  - 6.1. apstādījumu ierīkošanai;
  - 6.2. inženiertehniskās apgādes tīklu un būvju izvietojumam;

6.3. automašīnu (ar pilnu masu līdz 3,5 tonnām) novietošanai, ja tas nononāk pretrunā ar vides aizsardzības prasībām.

7. Nevienā zemesgabalā nav atļauts:

- 7.1. izvietot ēkas un būves aizsargjoslās, ja tas ir pretrunā ar Aizsargjoslu likumu;
- 7.2. novietot, savākt un glabāt pamestus, nelietojamus motorizētus satiksmes līdzekļus;
- 7.3. vākt, uzkrāt vai glabāt atkritumus, krāmus, lupatas, metāllūžņus un būvgružus;
- 7.4. pielietot Apbūves noteikumus atļautām izmantošanām kuģu, kravas mašīnu, autobusu, vagonu korpusus vai to daļas;
- 7.5. izmantot jebkādu ceļojumu treilerus un vagoniņus kā dzīvojamās telpas (arī ēdamtelpas un guļamtelpas), izņemot gadījumus, ja zemesgabalam ir būvlaukuma statuss;
- 7.6. veidot karjerus būvmateriālu un melnzemes iegūšanai;

8. Zemesgabalu robežu pārkārtošana veicama normatīvajos aktos noteiktajā kārtībā.

9. Pirms būvniecības jāveic teritorijas rekultivācija vai sanācija.

### III. Inženiertehniskais nodrošinājums

10. Dzīvojamās ēkas, sabiedriskās un darījumu ēkas jānodrošina ar ūdensapgādi, kanalizāciju, elektroapgādi, sakaru komunikācijām un citām inženierkomunikācijām saskaņā ar likumdošanā noteiktā kārtībā izstrādātiem tehniskajiem projektiem un būvprojektiem. Nepieciešamības gadījumā pieļaujama esošo inženierkomunikāciju demontāža vai pārbūve saskaņā ar normatīvo aktu un tehnisko projektu prasībām.

11. Ņemot vērā tehniski ekonomiskos apsvērumus, ūdensapgāde detālplānojuma teritorijā risināma vienā no apakšpunktiem minētajiem paņēmieniem:

- 11.1. katram zemesgabalam nodrošināma lokāli, normatīvajos aktos noteiktajā kārtībā ierīkojot vietējos urbumus. To būvniecību jāaskaņo ar Daugavpils reģionālo vides pārvaldi un Sabiedrības veselības aģentūru;
- 11.2. ierīkojot kopīgu ūdensapgādes sistēmu visai detālplānojuma teritorijai - vienu ūdensapgādes urbumu tehniskās apbūves teritorijā (parcelē nr.27);
- 11.3. izbūvējot centralizētu ūdensapgādes sistēmu ar pieslēgumu Daugavpils pilsētas maģistrālajiem ūdensvadu tīkliem Jaunforštades rajonā (Rēzeknes ielā).

12. Sadzīves notekūdeņu novadīšana detālplānojuma teritorijā risināma izbūvējot centralizētu notekūdeņu novadīšanas sistēmu ar pieslēgumu Daugavpils pilsētas maģistrālajiem kanalizācijas tīkliem Jaunforštades rajonā (Rēzeknes ielā). Līdz centralizēto kanalizācijas tīklu izbūvei pieļaujami individuāli risinājumi - hermētiski izolētu krājrezervuāru izbūve, saskaņojot ar Daugavpils reģionālo vides pārvaldi un Sabiedrības veselības aģentūru.

13. Elektroapgāde nodrošināma saskaņā ar izstrādātu tehnisko projektu. Izbūvējama transformatoru apakšstacija, 10 kV un 0,4 kV elektropārvades līnijas ielu sarkanajās līnijās.

14. Gāzes apgādes nodrošināma saskaņā ar izstrādātu tehnisko projektu. Izbūvējami vidēja spiediena sadales gāzes vadi ielu sarkanajās līnijās ar pievadu līdz katrai ēkai.

15. Telekomunikācijas nodrošināmas saskaņā ar izstrādātu tehnisko projektu. Izbūvējama kabeļu kanalizācija ielu sarkanajās līnijās ar ievadu līdz katrai ēkai, uzstādāmi sadales skapji.

16. Siltumapgāde katrā zemesgabalā risināma individuāli.
17. Ugunsdrošības nodrošināšanai izbūvējami ugunsdzēsības hidrantus uz sadalošā ūdensvada tīkla vai pazemes ūdens krājrezervuāri ielas sarkanajās līnijās, atkarībā no ūdensapgādes varianta.
18. Pirms ielu, inženierkomunikāciju un ēku būvniecības jāveic teritorijas inženiertehniskā sagatavošana - absolūto vidējo zemes virsas augstuma atzīmju izlīdzināšana.
19. Pirms ēku būvniecības jāizbūvē vietējas nozīmes ielas un inženierkomunikācijas atbilstoši V daļai „Detālplānojuma realizācijas kārtība”.

#### **IV. Detalizēti jaunizveidoto zemesgabalu (parcelu) izmantošanas noteikumi**

##### **20. Mazstāvu dzīvojamās apbūves teritorija (MDz):**

- 20.1. Darbības lauks - parces no Nr. 1, 3, 4, 5, 6, 7, 8, 9, 10, 11,14;
- 20.2. Nolūki, kādos atļauts izmantot zemi, būvēt, pārbūvēt, ierīkot vai izmantot ēkas un būves uz zemes, kas noteikta kā Mazstāvu dzīvojamās apbūves teritorija (MDz) ir:
  - 20.2.1. savrupmāja,
  - 20.2.2. pirmskolas bērnu izglītības iestāde,
  - 20.2.3. vietējas nozīmes inženierkomunikācijas,
  - 20.2.4. piebraucamie ceļi,
  - 20.2.5. labiekārtošanas elementi,
  - 20.2.6. saimniecības ēka, palīgēka;
- 20.3. Zemesgabala maksimālais apbūves blīvums nedrīkst pārsniegt 30%;
- 20.4. Zemesgabala minimālā brīvā teritorija nedrīkst būt mazāka par 60%;
- 20.5. Uz zemesgabala atļauts izvietot vienu savrupmāju un vienu palīgēku;
- 20.6. Maksimālais stāvu skaits un maksimālais apbūves augstums:
  - 17.6.1. savrupmājai - 2 stāvi un bēniņu vai mansardstāva izbūve, nepārsniedzot 12 m no teritorijas izbūvētās vai iekoptās virsmas vidējās augstuma atzīmes,
  - 17.6.2. saimniecības ēkai, palīgēkai - 1 stāvs, bet ne augstāk par 6 m no zemes virsmas līdz jumta korei;
- 20.7. Galvenās ēkas izvietojamas ar galvenajām fasādēm pret ielu (būvlaidi);
- 20.8. Minimālais priekšpagalma dziļums (būvlaide):
  - 20.8.1. 6 (seši) metri no Artilērijas ielas sarkanajām līnijām,
  - 20.8.2. 4 (četri) metri no vietējas nozīmes ielu sarkanajām līnijām un saskaņā ar Grafiskās daļas karti „Teritorijas plānotā (atļautā) izmantošana”;
- 20.9. Minimālais sānpagalma platums - 4 (četri) metri no kaimiņu zemesgabala robežas, ko var samazināt vai būvēt uz robežas ar blakus zemesgabala īpašnieka rakstisku piekrišanu (paraksts uz Ģenplāna lapas);

20.10. Minimālais aizmugures pagalma dziļums - 4 (četri) metri no kaimiņu zemesgabala robežas, ko var samazināt vai būvēt uz robežas ar blakus zemesgabala īpašnieka rakstisku piekrišanu (paraksts uz Ģenplāna lapas);

20.11. Zemesgabalu atļauts iežogot:

- 20.11.1. ielas pusē - pa sarkano līniju,
- 20.11.2. stūra zemesgabalos - pa redzamības trijstūra līniju,
- 20.11.3. pārējos gadījumos pa zemesgabala robežām;

20.12. Žogiem jābūt ne augstākiem par 1,8 metriem un ne mazāk kā 30% caurredzamiem. Žogiem jābūt stilistiski saskaņotiem ar ēku un blakus zemesgabalu žogu arhitektūru;

20.13. Minimālais attālums no dzīvojamo telpu logiem līdz saimniecības ēkām blakus zemesgabalos nedrīkst būt mazāks par 6 m;

20.14. Palīgēkas nav atļauts izvietot priekšpagalmā un ārējā sānpagalmā;

20.15. Visas autostāvvietas jāizvieto zemesgabalā uz piebraucamā ceļa (priekšpagalmā), kā arī sānu vai aizmugures pagalmā ar noteikumu, ka:

- 20.15.1. autostāvvietu platība priekšpagalmā (uz piebraucamā ceļa) nepārsniedz 25% no priekšpagalma platības,
- 20.15.2. piebraucamā ceļa platums nepārsniedz 5 m;

20.16. Teritorijas apbūve veicama pēc individuāli izstrādātiem būvprojektiem, respektējot vides īpatnības un veidojot vienotu arhitektonisko veidolu gan iekšējā detālplānojuma teritorijā, gan ar apkārtējo apbūvi;

20.17. Zemesgabali nav dalāmi.

20.18. Parcele nr.1 ir apbūvējama tikai pēc apvienošanas ar blakus esošo zemes īpašumu „Vidzemes iela 134 M” (kad. Nr. 0500 008 2951).

## **21. Mazstāvu dzīvojamās apbūves teritorija (MDz1):**

21.1. Darbības lauks - parces no Nr. 15, 16, 21, 22, 23, 24, 25, 26;

21.2. Nolūki, kādos atļauts izmantot zemi, būvēt, pārbūvēt, ierīkot vai izmantot ēkas un būves uz zemes, kas noteikta kā Mazstāvu dzīvojamās apbūves teritorija (MDz1) ir:

- 21.2.1. dvīņu māja;
- 21.2.2. pirmskolas bērnu izglītības iestāde,
- 21.2.3. vietējas nozīmes inženierkomunikācijas,
- 21.2.4. piebraucamie ceļi,
- 21.2.5. labiekārtošanas elementi,
- 21.2.6. saimniecības ēka, palīgēka;

21.3. Zemesgabala maksimālais apbūves blīvums nedrīkst pārsniegt 30%;

21.4. Zemesgabala minimālā brīvā teritorija nedrīkst būt mazāka par 60%;

- 21.5. Uz zemesgabala atļauts izvietot vienu dvīņu mājas daļu un vienu palīgēku;
- 21.6. Maksimālais stāvu skaits un maksimālais apbūves augstums:  
 21.6.1. dvīņu mājai - 2 stāvi un bēniņu vai mansardstāva izbūve, nepārsniedzot 12 m no teritorijas izbūvētās vai iekoptās virsmas vidējās augstuma atzīmes,  
 21.6.2. saimniecības ēkai, palīgēkai - 1 stāvs, bet ne augstāk par 6 m no zemes virsmas līdz jumta korei;
- 21.7. Galvenās ēkas izvietojamas ar galvenajām fasādēm pret ielu (būvlaidi);
- 21.8. Minimālais priekšpagalma dziļums (būvlaide):  
 21.8.1. 6 (seši) metri no Artilērijas ielas sarkanajām līnijām,  
 21.8.2. 4 (četri) metri no vietējas nozīmes ielas sarkanajām līnijām;
- 21.9. Minimālais sānpagalma platums - 4 (četri) metri no kaimiņu zemesgabala robežas, ko var samazināt vai būvēt uz robežas ar blakus zemesgabala īpašnieka rakstisku piekrišanu (paraksts uz Ģenplāna lapas);
- 21.10. Minimālais aizmugures pagalma dziļums - 4 (četri) metri no kaimiņu zemesgabala robežas, ko var samazināt vai būvēt uz robežas ar blakus zemesgabala īpašnieka rakstisku piekrišanu (paraksts uz Ģenplāna lapas);
- 21.11. Zemesgabalu atļauts iežogot:  
 21.11.1. ielas pusē - pa sarkano līniju,  
 21.11.2. stūra zemesgabalos - pa redzamības trijstūra līniju,  
 21.11.3. pa elektropārvades kabeļu līnijas aizsargjoslu,  
 21.11.4. pārējos gadījumos pa zemesgabala robežām;
- 21.12. Žogiem jābūt ne augstākiem par 1,8 metriem un ne mazāk kā 30% caurredzamiem. Žogiem jābūt stilistiski saskaņotiem ar ēku un blakus zemesgabalu žogu arhitektūru;
- 21.13. Minimālais attālums no dzīvojamo telpu logiem līdz saimniecības ēkām blakus zemesgabalos nedrīkst būt mazāks par 6 m;
- 21.14. Palīgēkas nav atļauts izvietot priekšpagalmā un ārējā sānpagalmā.
- 21.15. Visas autostāvvietas jāizvieto zemesgabalā uz piebraucamā ceļa (priekšpagalmā), kā arī sānu vai aizmugures pagalmā ar noteikumu, ka:  
 21.15.1. autostāvvietu platība priekšpagalmā (uz piebraucamā ceļa) nepārsniedz 25% no priekšpagalma platības,  
 21.15.2. piebraucamā ceļa platums nepārsniedz 5 m;
- 21.16. Teritorijas apbūve veicama pēc individuāli izstrādātiem būvprojektiem, respektējot vides īpatnības un veidojot vienotu arhitektonisko veidolu gan iekšējā detālplānojuma teritorijā, gan ar apkārtējo apbūvi;
- 21.17. Zemesgabali nav dalāmi;
- 21.18. Gadījumā, ja tiek apvienotas divas blakusesošas parces, uz apvienoto zemes vienību attiecināmi 20. punktā noteiktie izmantošanas noteikumi.

## 22. Mazstāvu dzīvojamās apbūves teritorija (MDz2):

22.1. Darbības lauks - parces no Nr. 12, 13;

22.2. Nolūki, kādos atļauts izmantot zemi, būvēt, pārbūvēt, ierīkot vai izmantot ēkas un būves uz zemes, kas noteikta kā Mazstāvu dzīvojamās apbūves teritorija (MDz2) ir:

- 22.2.1. savrupmāja,
- 22.2.2. dvīņu māja,
- 22.2.3. pirmskolas bērnu izglītības iestāde,
- 22.2.4. vietējas nozīmes inženierkomunikācijas,
- 22.2.5. piebraucamie ceļi,
- 22.2.6. labiekārtošanas elementi,
- 22.2.7. saimniecības ēka, palīgēka;

22.3. Zemesgabala maksimālais apbūves blīvums nedrīkst pārsniegt 30%;

22.4. Zemesgabala minimālā brīvā teritorija nedrīkst būt mazāka par 60%;

22.5. Uz zemesgabala atļauts izvietot vienu savrupmāju un vienu palīgēku vai vienu dvīņu māju un divas palīgēkas;

22.6. Maksimālais stāvu skaits un maksimālais apbūves augstums:

- 22.6.1. savrupmājai un dvīņu mājai - 2 stāvi un bēniņu vai mansardstāva izbūve, nepārsniedzot 12 m no teritorijas izbūvētās vai iekoptās virsmas vidējās augstuma atzīmes,
- 22.6.2. saimniecības ēkai, palīgēkai - 1 stāvs, bet ne augstāk par 6 m no zemes virsmas līdz jumta korei;

22.7. Galvenās ēkas izvietojamas ar galvenajām fasādēm pret ielu (būvlaidi);

22.8. Minimālais priekšpagalma dziļums (būvlaide) - 4 (četri) metri no vietējas nozīmes ielas sarkanajām līnijām;

22.9. Minimālais sānpagalma platums - 4 (četri) metri no kaimiņu zemesgabala robežas, ko var samazināt vai būvēt uz robežas ar blakus zemesgabala īpašnieka rakstisku piekrišanu (paraksts uz Ģenplāna lapas);

22.10. Minimālais aizmugures pagalma dziļums - 4 (četri) metri no kaimiņu zemesgabala robežas, ko var samazināt vai būvēt uz robežas ar blakus zemesgabala īpašnieka rakstisku piekrišanu (paraksts uz Ģenplāna lapas);

22.11. Zemesgabalu atļauts iežogot:

- 22.11.1. ielas pusē - pa sarkano līniju,
- 22.11.2. stūra zemesgabalos - pa redzamības trijstūra līniju,
- 22.11.3. pārējos gadījumos pa zemesgabala robežām;

22.12. Žogiem jābūt ne augstākiem par 1,8 metriem un ne mazāk kā 30% caurredzamiem. Žogiem jābūt stilistiski saskaņotiem ar ēku un blakus zemesgabalu žogu arhitektūru;

22.13. Minimālais attālums no dzīvojamo telpu logiem līdz saimniecības ēkām blakus zemesgabalos nedrīkst būt mazāks par 6 m;

22.14. Palīgēkas nav atļauts izvietot priekšpagalmā un ārējā sānpagalmā.

22.15. Visas autostāvvietas jāizvieto zemesgabalā uz piebraucamā ceļa (priekšpagalmā), kā arī sānu vai aizmugures pagalmā ar noteikumu, ka:

22.15.1. autostāvvietu platība priekšpagalmā (uz piebraucamā ceļa) nepārsniedz 25% no priekšpagalma platības,

22.15.2. piebraucamā ceļa platums nepārsniedz 5 m;

22.16. Teritorijas apbūve veicama pēc individuāli izstrādātiem būvprojektiem, respektējot vides īpatnības un veidojot vienotu arhitektonisko veidolu gan iekšējā detālplānojuma teritorijā, gan ar apkārtējo apbūvi;

22.17. Dvīņu māju apbūves gadījumā atļauta zemesgabalu sadalīšana. Katrai mājas pusei piesaistāmā zemesgabala platībai jābūt vismaz 600 m<sup>2</sup> un uz to attiecināmi 21. punktā noteiktie izmantošanas noteikumi.

### 23. Jauktas apbūves teritorija (J):

23.1. Darbības lauks - parces no Nr. 2, 18, 19, 20;

23.2. Nolūki, kādos atļauts izmantot zemi, būvēt, pārbūvēt, ierīkot vai izmantot ēkas un būves uz zemes, kas noteikta kā Jauktas apbūves teritorija (J) ir:

23.2.1. savrupmāja,

23.2.2. dvīņu māja,

23.2.3. darījuma iestāde,

23.2.4. sabiedriska iestāde,

23.2.6. tirdzniecības un/vai pakalpojuma objekts,

23.2.7. vieglās ražošanas uzņēmums,

23.2.8. pirmskolas bērnu izglītības iestāde,

23.2.9. vietējas nozīmes inženierkomunikācijas,

23.2.10. piebraucamie ceļi,

23.2.11. labiekārtošanas elementi,

23.2.12. saimniecības ēka, palīgēka;

23.3. Zemesgabala maksimālais apbūves intensitāte darījumu un sabiedriskajiem objektiem un vieglās ražošanas uzņēmumiem nedrīkst pārsniegt 110%;

23.4. Zemesgabala minimālā brīvā teritorija:

23.4.1. darījumu un sabiedriskajiem objektiem un vieglās ražošanas uzņēmumiem nedrīkst būt mazāka par 25%,

23.4.2. pirmskolas bērnu izglītības iestādēm ne mazāka par šīs iestādes stāvu platību;

23.5. Uz zemesgabala atļauts izvietot 23.2. punktā atļautās ēkas un būves nepārsniedzot 23.3. un 23.4. punktā noteiktos apbūves rādītājus;

23.6. Maksimālais stāvu skaits un maksimālais apbūves augstums darījumu un sabiedriskajiem objektiem - 2 stāvi un bēniņu vai mansardstāva izbūve, nepārsniedzot 12 m no teritorijas izbūvētās vai iekoptās virsmas vidējās augstuma atzīmes;

23.7. Galvenās ēkas izvietojamas ar galvenajām fasādēm pret ielu (būvlaidi);

23.8. Minimālais priekšpagalma dziļums (būvlaide):

23.8.1. 6 (seši) metri no Artilērijas ielas sarkanajām līnijām,

23.8.2. 4 (četri) metri no vietējas nozīmes ielas sarkanajām līnijām un saskaņā ar Grafisko daļu;

23.9. Minimālais sānpagalma platums - 4 (četri) metri no kaimiņu zemesgabala robežas, ko var samazināt vai būvēt uz robežas ar blakus zemesgabala īpašnieka rakstisku piekrišanu (paraksts uz Ģenplāna lapas);

23.10. Minimālais aizmugures pagalma dziļums - 4 (četri) metri no kaimiņu zemesgabala robežas, ko var samazināt vai būvēt uz robežas ar blakus zemesgabala īpašnieka rakstisku piekrišanu (paraksts uz Ģenplāna lapas);

23.11. Zemesgabalu atļauts iežogot:

23.11.1. ielas pusē - pa sarkano līniju,

23.11.2. stūra zemesgabalos - pa redzamības trijstūra līniju,

23.11.3. pa elektropārvades kabeļu līnijas aizsargjoslu,

23.11.4. pārējos gadījumos pa zemesgabala robežām;

23.12. Žogiem jābūt ne augstākiem par 1,8 metriem un ne mazāk kā 30% caurredzamiem. Žogiem jābūt stilistiski saskaņotiem ar ēku un blakus zemesgabalu žogu arhitektūru;

23.13. autostāvvietas jāizvieto:

23.13.1. parcelēs nr.2 un 20 - zemesgabalā uz piebraucamā ceļa (priekšpagalmā), kā arī sānu vai aizmugures pagalmā,

23.13.1. parcelēs nr.18 un 19 - zemesgabalā uz piebraucamā ceļa (priekšpagalmā), kā arī sānu vai aizmugures pagalmā un parcelē nr.30 parces (Sa) autostāvvietām paredzētajā teritorijā;

23.14. Teritorijas apbūve veicama pēc individuāli izstrādātiem būvprojektiem, respektējot vides īpatnības un veidojot vienotu arhitektonisko veidolu gan iekšējā detālplānojuma teritorijā, gan ar apkārtējo apbūvi;

23.15. Pieļaujama tikai tādu vieglās ražošanas uzņēmumu izvietošana, kas rada nebūtisku piesārņojumu un saskaņojot ar blakus esošā zemesgabala īpašnieku, ja tas robežojas ar dzīvojamās apbūves teritoriju;

23.16. Ierīkojot savrupmājas vai dvīņu mājas jāievēro Apbūves noteikumu 22.punktā noteiktais.

## 24. Inženiertehniskās apgādes objektu teritorijas (T):

24.1. Darbības lauks - parcele Nr.27;

24.2. Nolūki, kādos atļauts izmantot zemi, būvēt, pārbūvēt, ierīkot vai izmantot ēkas vai būves uz zemes, kas paredzēta līnijbūvju teritorijai (T) ir:

24.2.1. inženiertehniskās apgādes tīkli un būves,

24.2.2. ūdensapgādes urbums,

24.2.3. piebraucamais ceļš;

24.3. Apbūves rādītāji jānosaka ar plānošanas un arhitektūras uzdevumu;

24.4. Inženiertehniskās apgādes tīkli un objekti projektējami un būvējami atbilstoši normatīvo aktu prasībām.

## 25. Satiksmes infrastruktūras teritorijas (Sa):

25.1. Darbības lauks - parcele Nr.28, 29, 30;

25.2. Nolūki, kādos atļauts izmantot zemi, būvēt, pārbūvēt, ierīkot vai izmantot ēkas vai būves uz zemes, kas paredzēta līnijbūvju teritorijai (Sa) ir:

25.2.1. iela,

25.2.2. autostāvvietā,

25.2.3. piebraucamais ceļš,

25.2.4. inženiertehniskās apgādes tīkli un būves;

25.3. Ielas projektējamas un būvējamas normatīvajos aktos noteiktajā kārtībā;

25.4. Ielu un piebrauktuvju, autostāvvietu, kā arī laukumu un ietvju klātnēm jābūt ar cietu segumu;

25.5. Inženiertehniskās apgādes tīkli un objekti projektējami un būvējami atbilstoši normatīvo aktu prasībām;

25.6. Zeme zem ielām ir publiska teritorija, kurā jānodrošina brīva pārvietošanās iespēja. Nav pieļaujama to norobežošana ar barjerām vai citām būvēm, kas ierobežotu kustību.

25.7. Zeme zem satiksmes infrastruktūras apbūves teritorijām var tikt sadalīta tikai domājamās daļās, kā visu gruntsgabalu īpašnieku kopīpašums vai arī nodota Daugavpils pilsētas pašvaldībai.

## V. Aizsargjoslas un citi apgrūtinājumi

26. Detālplānojuma teritorijā, saskaņā ar Aizsargjoslu likumu tiek noteiktas vides un dabas resursu aizsargjoslas un ekspluatācijas aizsargjoslas, kā arī citi apgrūtinājumi.

27. Detālplānojuma teritorijā iestiepjas ūdensgūtnes „Vingri” ķīmiskā aizsargjosla (*apgrūtinājums - ķīmiskās aizsargjoslas teritorija ap pazemes ūdens ņemšanas vietu, apgrūtinājuma kods 010909*) (ūdensgūtnē atrodas Līksnas pagastā, aizsargjosla noteikta saskaņā ar detālplānojumam saistošo Daugavpils pilsētas teritorijas plānojums 2006-2018.gadam ar grozījumiem (Daugavpils pilsētas saistošie noteikumi Nr.5 „Daugavpils pilsētas teritorijas plānojuma grafiskā daļa un teritorijas izmantošanas un apbūves noteikumi 2006.-2018. gadam”). Tiek noteikta saskaņā ar *Grafiskās daļas karti „Teritorijas plānotā (atļautā) izmantošana un aizsargjoslas”*. Ķīmiskās aizsargjoslas teritorijā pirms objektu būvniecības jāveic ietekmes uz vidi sākotnējais izvērtējums.

28. Tiek noteikta 10 m stingra režīma aizsargjosla (*apgrūtinājums - stingra režīma aizsargjoslas teritorija ap pazemes ūdens ņemšanas vietu, apgrūtinājuma kods 010907*) ap plānoto ūdens ņemšanas vietu parcelē nr.27 (T) (saistoša pie ūdensapgādes risinājumu varianta nr.2), kas ir obligāti iezogojama. Stingra režīma aizsargjoslā aizliegta jebkāda saimnieciskā darbība, tajā skaitā apbūves izvietošana. Pie tehniskā projekta izstrādes, precizējot pazemes ūdens ņemšanas vietu, var tikt precizēta arī aizsargjosla.

29. Detālplānojuma teritorijā tiek noteiktas ielu sarkanās līnijas (*apgrūtinājums – aizsargjoslas teritorija gar ielu - sarkanā līnija, apgrūtinājuma kods 020301*) un būvlaides (*apgrūtinājums – aizsargjoslas teritorija gar ielu - būvlaide, apgrūtinājuma kods 020302*)- saskaņā ar *Grafisko daļas karti „Teritorijas plānotā (atļautā) izmantošana un aizsargjoslas”*.
30. Detālplānojuma teritorijā tiek noteiktas ekspluatācijas aizsargjoslas esošajām 10 kV un 0,4 kV elektropārvades kabeļu līnijām (*apgrūtinājums – aizsargjoslas teritorija gar elektrisko tīklu kabeļu līniju, apgrūtinājuma kods 020502*) - zemesgabals un gaisa telpa, ko norobežo nosacītas vertikālas virsmas kabeļu līnijas katrā pusē 1 m attālumā no kabeļu līnijas ass. Gadījumā, ja elektropārvades kabeļu līnijas tiek demontētas, likvidējas arī noteiktā aizsargjosla.
31. Detālplānojuma teritorijā tiek noteiktas ekspluatācijas aizsargjoslas esošajām 0,4 kV gaisvadu elektropārvades līnijām (*apgrūtinājums – aizsargjoslas teritorija ap elektrisko tīklu gaisvadu līnijām pilsētās un ciemos, apgrūtinājuma kods 02050601*) - 2,5 m attālumā no līnijas ass. Gadījumā, ja gaisvadu līnijas tiek demontētas, likvidējas arī noteiktā aizsargjosla.
32. Aizsargjoslas attēlotas *Grafiskās daļā kartē „Teritorijas plānotā (atļautā) izmantošana un aizsargjoslas”*. Aprobežojumus aizsargjoslā nosaka Aizsargjoslu likums un citi normatīvie akti.
33. Ekspluatācijas aizsargjoslas gar esošo elektronisko sakaru līniju likvidējamas likumdošanā noteiktajā kārtībā pēc to pārkārtošanas vai demontāžas.
34. Aizsargjoslas gar plānotajām inženierkomunikācijām un citām būvēm – elektronisko sakaru tīkliem, elektriskajiem tīkliem, ap ūdens ņemšanas vietām, gāzes apgādes iekārtām un citām būvēm, kurām saskaņā ar Aizsargjoslu likumu nosakāmas aizsargjoslas, tās nosakāmas pēc inženierkomunikāciju un citu būvju būvniecības likumdošanā noteiktajā kārtībā.
35. Detālplānojuma teritorija neatrodas meža aizsargjoslā ap pilsētu (saskaņā ar Daugavpils pilsētas teritorijas plānojums 2006-2018.gadam ar grozījumiem (Daugavpils pilsētas saistošie noteikumi Nr.5 „Daugavpils pilsētas teritorijas plānojuma grafiskā daļa un teritorijas izmantošanas un apbūves noteikumi 2006.-2018. gadam”).

### III DETĀLPLĀNOJUMA REALIZĀCIJAS KĀRTĪBA

36. Detālplānojuma teritorijā paredzēts izprojektēt un izbūvēt ielas, autostāvvietas un sekojošas inženierkomunikācijas - elektroapgādi, telekomunikācijas, ielu apgaismojumu, ūdensapgādi, kanalizāciju un lietus ūdeņu kanalizāciju.

37. Detālplānojuma realizācija (plānotās (atļautās) izmantošanas īstenošana) ir atļauta pa kārtām saskaņā ar turpmākajos punktos noteikto un 13. attēlu „Detālplānojuma realizācijas kārtība”.

38. Ielu un inženierkomunikāciju izveidošanas 1.kārtā, saskaņā ar detālplānojuma risinājumiem, tiek veikts:

- 38.1. izprojektētas ielas un autostāvvietas (parceles nr. 28, 29, 30);
- 38.2. izprojektētas inženierkomunikācijas saskaņā ar izstrādātiem ielu projektiem;
- 38.3. veikta absolūto vidējās zemes virsas augstuma atzīmju izlīdzināšana;
- 38.4. izbūvētas ielas un autostāvvietas zemes klātnes līmenī ar šķembu segumu. Ielu būvniecība var tikt veikta vienlaicīgi ar jaunu inženierkomunikāciju būvniecību un/vai esošo pārkārtošanu;
- 38.5. izbūvēta transformatoru apakšstacija, 10 kV un 0,4 kV kabeļu līnijas ielu sarkanajās līnijās, ierīkotas uzskaites VAKS tipa cilpu kastes, saskaņā ar detālplānojuma Grafisko daļu.

39. Ielu un inženierkomunikāciju izveidošanas 2.kārtā, saskaņā ar detālplānojuma risinājumiem, tiek veikts:

- 39.1. izbūvēti vidēja spiediena sadales gāzes vadi ielu sarkanajās līnijās ar pievadu līdz katrai ēkai;
- 39.2. izbūvēti sakaru kabeļi ar ievadu līdz katrai ēkai un uzstādīti sadales skapji ielu sarkanajās līnijās;
- 39.3. katram apbūves gabalam atsevišķi vai kopīgi visai detālplānojuma teritorijai ierīkojams/i vietējais/ie ūdensapgādes urbums/i, ko veic katra jaunizveidotā zemes gabala īpašnieks/i;
- 39.4. katram apbūves gabalam izbūvējams hermētiski izolēts krājrezervuārs, ko veic katra jaunizveidotā zemesgabala īpašnieks;
- 39.5. uzsākta ēku būvniecība, ko veic katra jaunizveidotā zemesgabala īpašnieks;
- 39.6. visu augstāk minēto būvdarbu izpildes nobeiguma stadijā tiek veikta ceļu apgaismojuma izbūve, asfalta seguma ieklāšana, teritorijas labiekārtošana, apzaļumošana.

40. Projektējot inženiertīklu izvietošanu ielu sarkanajās līnijās, jārezervē teritorija ūdens un kanalizācijas vadu izbūvei, nodrošinot perspektīvā pieslēguma iespēju Daugavpils pilsētas maģistrālajiem ūdensapgādes un kanalizācijas tīkliem Jaunforštadtes rajonā (Rēzeknes ielā).

41. Jaunveidojamo zemesgabalu kadastrāla uzmērīšana, zemes lietošanas veida aktualizācija, reģistrācija nekustamā īpašuma valsts kadastra informācijas sistēmā un ierakstīšana zemesgrāmatā normatīvajos aktos noteiktajā kārtībā, kā arī ēku projektēšana var tikt veikta paralēli 1.kārtā paredzēto ielu un inženierkomunikāciju projektēšanai un būvniecībai.

42. Ēku būvniecība un nodošana ekspluatācijā var tikt veikta tikai pēc 1.kārtā paredzēto ielu un inženierkomunikāciju pilnīgas izbūves.

43. Detālplānojuma teritorijas attīstība, 1. un 2. kārtā noteiktā ielu, autostāvvietu un ēku būvniecība teritoriāli var tikt veikta pakāpeniski - attīstības teritorijas atbilstoši pašreizējai īpašuma piederībai - SIA „Impleks” attīstības teritorija, Privātpersonas (Vladimirs Peskovs) attīstības teritorija un Daugavpils pilsētas attīstības teritorija (skatīt 13. attēlu „Detālplānojuma realizācijas kārtība”).

44. Gadījumā, ja mainās detālplānojuma teritorijas zemesgabala/u īpašnieks/i, „Detālplānojuma realizācijas kārtībā” uzskaitītās saistības tiek nodotas jaunajam/iem zemesgabala/u īpašniekam/iem.
45. Teritorijas attīstītājs ir atbildīgs par detālplānojuma īstenošanas gaitā bojātā blakus esošo ielu seguma atjaunošanu.
46. Pēc izbūves Daugavpils pilsētas pašvaldībai nododamās ielu daļas un autostāvvietas *skatīt 13. attēlā „Detālplānojuma realizācijas kārtība”*.

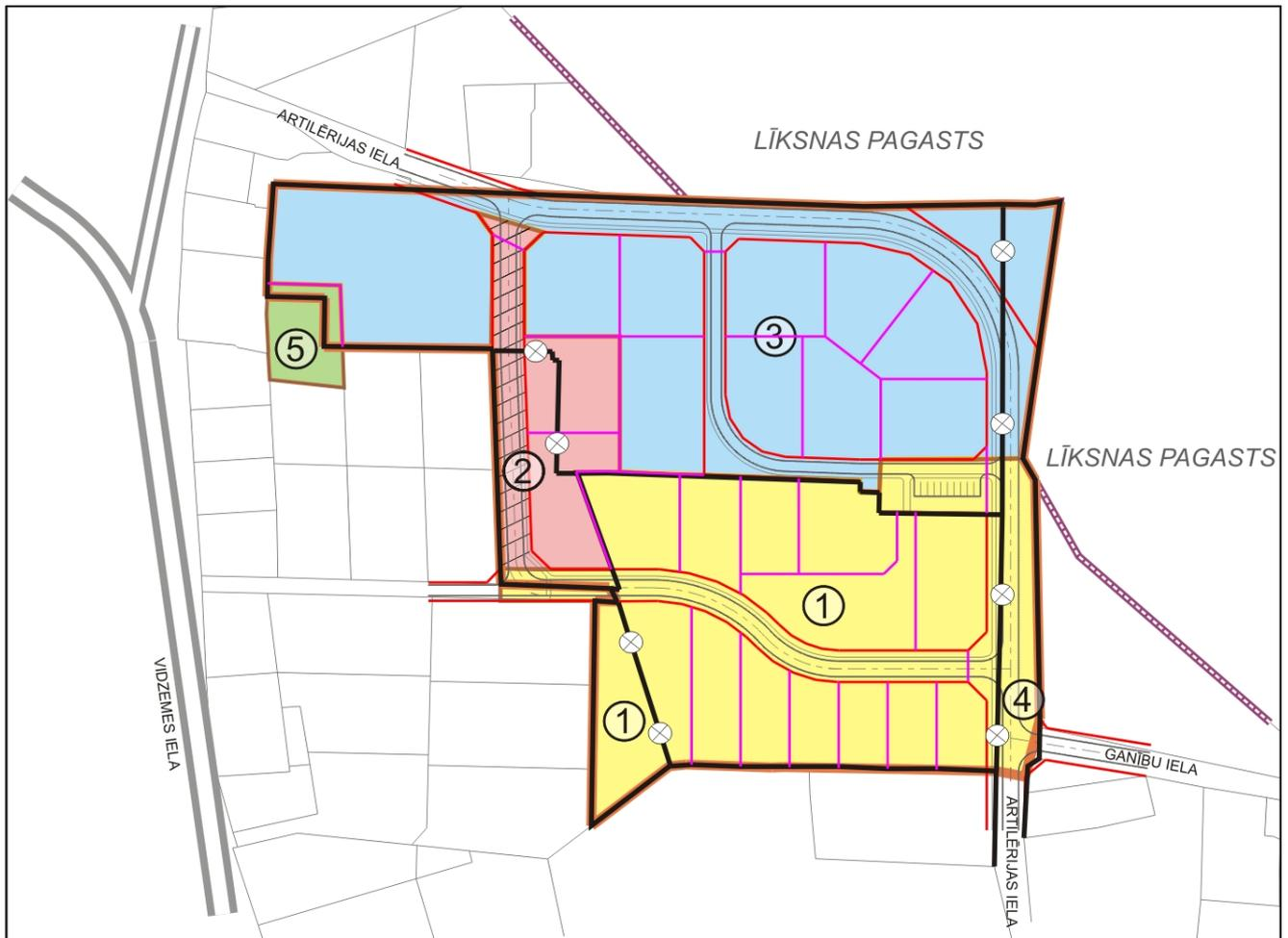

**NEKUSTAMO ĪPAŠUMU ĪPAŠNIEKI:**

- |                      |   |
|----------------------|---|
| ① SIA "IMPLEKS"      | ④ ARTILĒRIJAS IELA (DAUGAVPILS PILSĒTA) |
| ② PRIVĀTPERSONAS     | ⑤ PRIVĀTPERSONA "VIDZEMES IELA134 M"    |
| ③ DAUGAVPILS PILSĒTA |   |

— ESOŠO ĪPAŠUMU ROBEŽAS

**PERSPEKTĪVĀS ATTĪSTĪBAS TERITORIJAS**

- |  |   |
|--|---|
|  | SIA "IMPLEKS"   |
|  | PRIVĀTPERSONAS  |
|  | DAUGAVPILS PILSĒTA  |
|  | PRIVĀTPERSONA "VIDZEMES IELA134 M"  |
|  | TERITORIJA, KAS NODODAMA PAŠVALDĪBAI PRIVĀTPERSONU NEKUSTAMĀ ĪPAŠUMA ATTĪSTĪBAI |
|  | PERSPEKTĪVĀS NEKUSTAMO ĪPAŠUMU ROBEŽAS  |
|  | PERSPEKTĪVĀS IELU SARKANĀS LĪNIJAS  |
|  | LIKVIDĒJAMĀS ESOŠO ĪPAŠUMU ROBEŽAS  |

13. attēls. Detālpānojuma realizācijas kārtība

## IV GRAFISKĀ DAĻA

1. Detālpilnojumā teritorijas inženiertopogrāfiskais plāns (esošā teritorijas izmantošana) M 1:500
2. Plānotā (atļautā) teritorijas izmantošana un aizsargjoslas M 1:1000 (izstrādes precizitāte M 1:500)
3. Inženierkomunikāciju plāns M 1:1000 (izstrādes precizitāte M 1:500)

Bašņķniecības organizācija	Komunikācijas	Bašņķniecības paraksts	Datums
AP "Latvijas gāze"	gāze	V. Lufonova	20.11.2007
AP "Daugavpils EŅR"	Elektr.	J. Ziemeļnieks	27.11.2007
Latvian	Tel.vak.	J. Pajūriņa	20.11.2007
PIBA "Daugavpils ūdens"	Ūdens un kanal.	S. Šķepersberga	27.11.2007
Daugavpils dz. un kan. sistēmu uzlabošanas	kanalizācija	S. Šķepersberga	28.11.2007
PAŠ "Daugavpils atkritumi"	atkritumi	O. Bironovska	20.11.2007
Daugavpils pilsētas iroņvārdi	terains un līdņi	L. Čudāne	02.12.2007

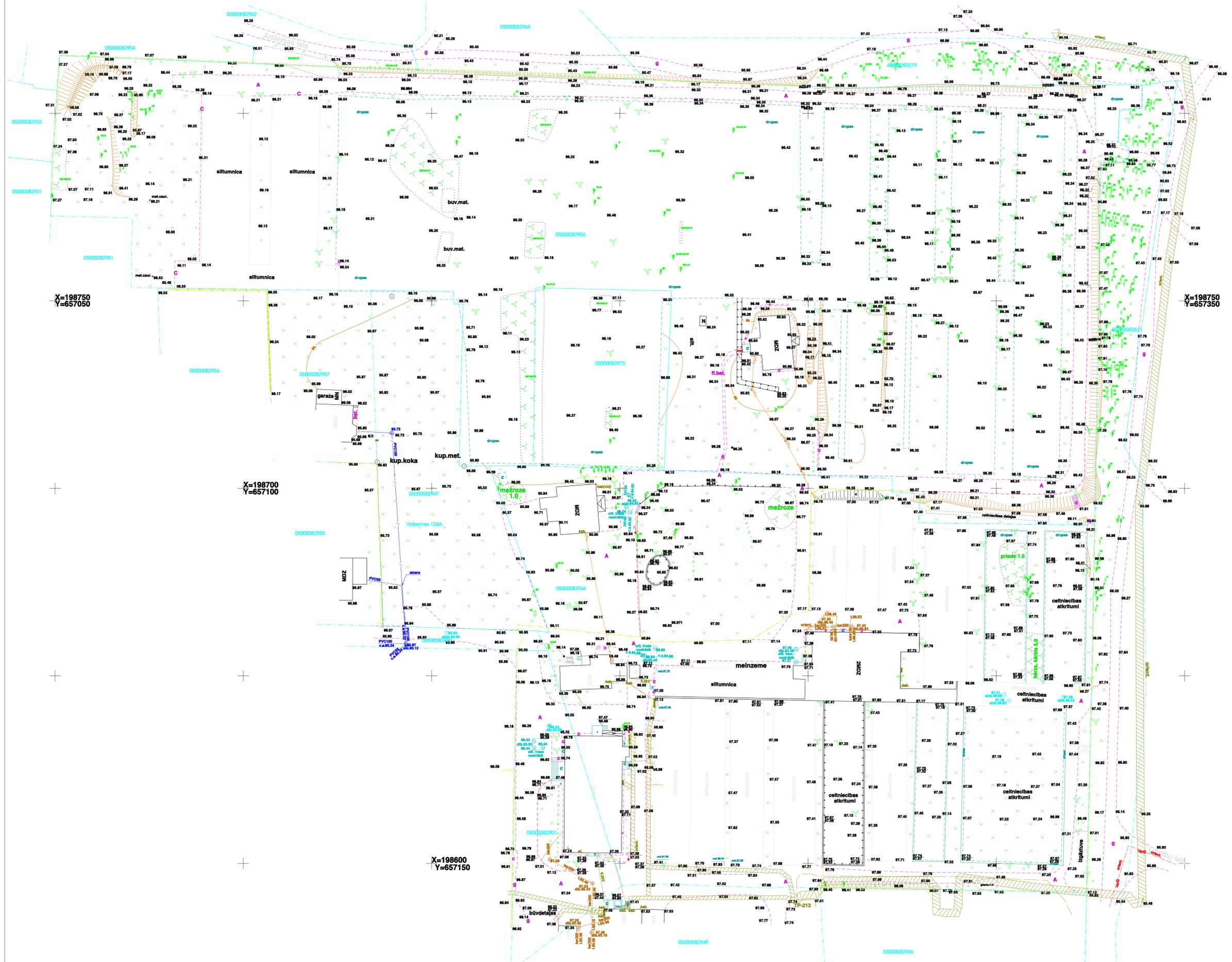
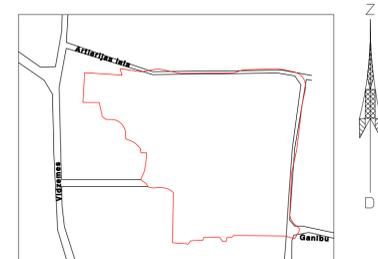

X=198800  
Y=657400

X=198750  
Y=657050

X=198750  
Y=657350

X=198700  
Y=657100

X=198600  
Y=657150

- PIEZĪMES**
- Koordinātu sistēma LKS-82. Mēroga koeficients: 0,99990292
  - Bašņķijas sugurumu sistēma.
  - Izmērīšanā veikta 2007. gada novembrī.
  - Indentermērijas komunikācijas daļiņi apzīmēti ar sarkaniem punktiem un līnijām.
  - Kadastra informācija atbilst VZD kadastra kartei.
  - Notiesātājam izvēlēts līnijas R pa 0,5m.
  - Izmērīšanā izmantoti atbalsta punkti: GPS Daugavpils

Topogrāfiskā uzņēmuma saņemšanas robeža	.....
Zemes vienības kadastra apzīmējums	13000072405
Uzdevuma robežlīnija	.....
Izmērīšanas robežlīnija (M 1:10 000 noteiktā)	.....
Pilnā, projektējamā robežlīnija	.....
Barotāji	sark. līn.
Atsargzeme	tauvas josla

SIA "Energomontāžprojekts"  
LV-5401, Daugavpils, Imantas iela 40-14  
Tālrunis: 64-25504, fakss 64-26004  
Reg. Nr. 41503023218  
LIC.Nr.183 (zemes ierīcība)  
LIC.Nr.184 (zemes kadastru zīmējuma)  
LIC.Nr.185 (geodēziskie un citi  
topogrāfiskie darbi)

Pasūtītājs	Janīna Stašāne p.k. 170860-10254
Pasūtītājums	Daugavpils, Vidzemes iela 134v
Rašņjums	26.01.09

Geod. Inženieris	O.Tarlavina
Topogrāfs	A. Mačanovskis
Komp. apstrādātājs	J. Mačanovskis
	2009.gada

Topogrāfiskais plāns	lapa	lapu sk.
	1	1
M 1:500	blns	

Sarkano līniju pagriezienu punktu koordinātas (LKS-92)

Nr.	x; y	Nr.	x; y
1	198813.43; 657182.46	40	198647.99; 657241.86
2	198804.42; 657128.06	41	198643.77; 657246.65
3	198796.24; 657133.85	42	198640.63; 657252.20
4	198752.77; 657133.85	43	198638.68; 657258.28
5	198706.68; 657135.51	44	198638.02; 657264.63
6	198669.18; 657136.85	45	198638.02; 657313.32
7	198656.89; 657172.49	46	198645.06; 657320.36
8	198656.70; 657180.78	47	198690.29; 657320.36
9	198656.85; 657196.25	48	198690.84; 657279.68
10	198655.69; 657205.36	49	198698.66; 657279.68
11	198652.97; 657214.12	50	198698.92; 657272.34
12	198648.78; 657222.28	51	198702.65; 657272.40
13	198643.27; 657229.57	52	198703.75; 657242.09
14	198639.22; 657233.66	53	198704.78; 657213.73
15	198633.95; 657239.65	54	198789.71; 657213.73
16	198629.57; 657247.36	55	198795.17; 657208.46
17	198626.87; 657255.81	56	198789.71; 657221.73
18	198626.02; 657264.01	57	198794.53; 657226.73
19	198626.02; 657313.32	58	198792.90; 657273.08
20	198618.98; 657320.36	59	198788.70; 657291.29
21	198592.28; 657320.36	60	198777.97; 657306.61
22	198611.97; 657340.46	61	198762.29; 657316.79
23	198702.92; 657338.66	62	198743.93; 657320.36
24	198711.11; 657334.02	63	198715.65; 657320.36
25	198752.35; 657339.94	64	198710.65; 657315.36
26	198787.88; 657316.87	65	198710.65; 657272.54
27	198807.14; 657289.37	66	198711.67; 657244.38
28	198806.90; 657273.54	67	198713.70; 657235.65
29	198811.33; 657152.83	68	198718.84; 657228.32
30	198797.12; 657153.01	69	198726.36; 657223.44
31	198790.20; 657145.85	70	198735.16; 657221.73
32	198752.99; 657145.85		
33	198675.84; 657148.62		
34	198668.89; 657155.81		
35	198668.89; 657196.69		
36	198667.46; 657207.91		
37	198664.12; 657218.67		
38	198658.98; 657228.69		
39	198652.36; 657237.45		

DETĀLPLĀNOJUMA TERITORIJAS PLĀNOTĀ IZMANTOŠANA

Parceles Nr.	Teritorijas izmantošanas veids	Parceles kopējā platība (m²)	Izmantojamā platība būvniecības robežās (m²)	Aprūtinājumi apbūvējamajam (m²)	Maksimālās apbūves blīvums (%)	Maksimālā apbūves intensitāte (%)	Minimālā brīvā teritorija (%)
Parcele Nr.1	MDz	260	71	260	30	-	60
Parcele Nr.2	J	4279	3190	4279	-	110	25
Parcele Nr.3	MDz	1389	805	1389	30	-	60
Parcele Nr.4	MDz	1203	665	1203	30	-	60
Parcele Nr.5	MDz	1367	784	1367	30	-	60
Parcele Nr.6	MDz	1212	647	1212	30	-	60
Parcele Nr.7	MDz	1214	634	1214	30	-	60
Parcele Nr.8	MDz	1212	672	1212	30	-	60
Parcele Nr.9	MDz	1206	702	1206	30	-	60
Parcele Nr.10	MDz	1203	705	1203	30	-	60
Parcele Nr.11	MDz	1663	1055	1659	30	-	60
Parcele Nr.12	MDz2	1300	787	1300	30	-	60
Parcele Nr.13	MDz2	1370	698	239	30	-	60
Parcele Nr.14	MDz	1204	703	233	30	-	60
Parcele Nr.15	MDz1	918	588	309	30	-	60
Parcele Nr.16	MDz1	810	519	362	30	-	60
Parcele Nr.17	MDz	1205	694	845	30	-	60
Parcele Nr.18	J	1386	736	912	-	110	25
Parcele Nr.19	J	1757	998	457	-	110	25
Parcele Nr.20	J	2639	1830	591	-	110	25
Parcele Nr.21	MDz1	1042	678	166	30	-	60
Parcele Nr.22	MDz1	801	516	154	30	-	60
Parcele Nr.23	MDz1	630	369	154	30	-	60
Parcele Nr.24	MDz1	608	360	150	30	-	60
Parcele Nr.25	MDz1	614	366	149	30	-	60
Parcele Nr.26	MDz1	610	314	298	30	-	60
Parcele Nr.27	T	1361	1361	1361	-	-	-
Parcele Nr.28	Sa	6521*	-	6521*	-	-	-
Parcele Nr.29	Sa	3497	-	3497	-	-	-
Parcele Nr.30	Sa	2124	-	2124	-	-	-
Kopā:		46605**	21447	36026**			

PIEZĪMES:

- \* - daļa no Artillerijas ielas zemes īpašuma
- \*\* - aprēķināts kopā ar daļu no Artillerijas ielas zemes īpašuma

APGRŪTINĀJUMU TABULA

Aprūtinājums	Aprūtinājuma kods	Aprūtinājuma platums (m)	Aprūtinājuma platība (m²)																														
			Nr. 1	Nr. 2	Nr. 3	Nr. 4	Nr. 5	Nr. 6	Nr. 7	Nr. 8	Nr. 9	Nr. 10	Nr. 11	Nr. 12	Nr. 13	Nr. 14	Nr. 15	Nr. 16	Nr. 17	Nr. 18	Nr. 19	Nr. 20	Nr. 21	Nr. 22	Nr. 23	Nr. 24	Nr. 25	Nr. 26	Nr. 27	Nr. 28	Nr. 29	Nr. 30	
Aizsargjoslas teritorija gar ielu - sarkanā līnija	020301		-	-	-	-	-	-	-	-	-	-	-	-	-	-	-	-	-	-	-	-	-	-	-	-	-	-	-	-	6521	3497	2124
Aizsargjoslas teritorija gar ielu - baltā līnija	020302		-	401	341	312	344	247	272	313	118	246	211	148	295	107	169	88	196	472	268	118	85	94	76	74	74	244	417	-	-	-	
Ķīmiskās aizsargjoslas teritorija ap pazemes ūdens ņemšanas vietu	010909		260	4279	1389	1203	1367	1212	1214	1212	1206	1203	1659	1300	242	48	211	362	845	699	146	-	-	-	-	-	-	-	-	-	5141	847	2124
Aizsargjoslas teritorija gar elektrisko tīku kabeļu līniju	020502	1 m	-	-	-	-	-	-	-	-	-	-	-	-	-	-	-	-	-	-	-	-	-	-	-	-	-	-	-	-	-	-	
Aizsargjoslas teritorija ap elektrisko tīku gaisvadu līnijām piešķirts un clemas	02050601	2.5 m	-	-	-	-	-	-	-	-	-	-	-	-	-	-	-	-	-	-	-	-	-	-	-	-	-	-	-	-	-	-	
Stingra režīma aizsargjoslas teritorija ap pazemes ūdens ņemšanas vietu	010907	10 m	-	-	-	-	-	-	-	-	-	-	-	-	-	-	-	-	-	-	-	-	-	-	-	-	-	-	-	-	-	-	

PIEZĪMES: Aprūtinājumu tabulā netiek iekļautas projektējamās un likvidējamās aizsargjoslas  
\* - aprēķināts kopā ar daļu no Artillerijas ielas zemes īpašuma

APZĪMĒJUMI:

- MAZSTĀVU DZĪVOJAMĀS APBŪVES TERITORIJAS APBŪVES IZVIETOJUMA ZONA
- MAZSTĀVU DZĪVOJAMĀS APBŪVES TERITORIJAS NEAPBŪVĒJAMĀ ZONA
- JAUKTAS APBŪVES TERITORIJAS APBŪVES IZVIETOJUMA ZONA
- JAUKTAS APBŪVES TERITORIJAS NEAPBŪVĒJAMĀ ZONA
- INŽENIERTEHNISKĀS APGĀDES OBJEKTU TERITORIJAS APBŪVES IZVIETOJUMA ZONA
- SATIKSMES INFRASTRUKTŪRAS TERITORIJAS
- DETĀLPLĀNOJUMA ROBEŽA
- LIKVIDĒJAMA ESOŠĀ ZEMES ĪPAŠUMA ROBEŽA
- PROJ. PARCELES ROBEŽLĪNIJA
- IESPĒJAMS SAGLABĀJAMO ĒKU ĀRĒJĀ KONTŪRA
- PROJ. BŪVLAIDES LĪNIJA
- PROJ. APBŪVES LĪNIJA
- PROJ. SARKANĀ LĪNIJA; PAGRIEZIENA PUNKTS
- LIKVIDĒJAMA AIZSARGJOSLA GAR SAKARU TĪKLIEM
- AIZSARGJOSLA GAR ESOŠU ELEKTROKABELI
- AIZSARGJOSLA GAR ESOŠU GAIŠVADU ELEKTROLĪNIJU
- ĶĪMISKĀ AIZSARGJOSLA AP PAZEMES ŪDENS ŅEMŠANAS VIETU
- ESOŠĀ GAIŠVADU ELEKTROKABEĻU LĪNIJA
- ESOŠS ELEKTROKABELIS
- ESOŠGAIŠVADU EKETROLĪNIJA
- PĀRNESAMA SAKARU KANALIZĀCIJA
- DEMONTĒJAMI KANALIZĀCIJAS VADI
- PROJ. ŪDENSAPGĀDES URBUMA AIZSARGJOSLA (10 M)
- PROJ. BRAUKTUVE
- PROJ. GĀJĒJU IETVE

22 MDz1 PROJĒKTĒJAMĀS PARCELES NR. PROJĒKTĒJAMĀS PARCELES IZMANTOŠANAS VEIDS  
DAUGAVPILS PILSĒTAS ROBEŽA

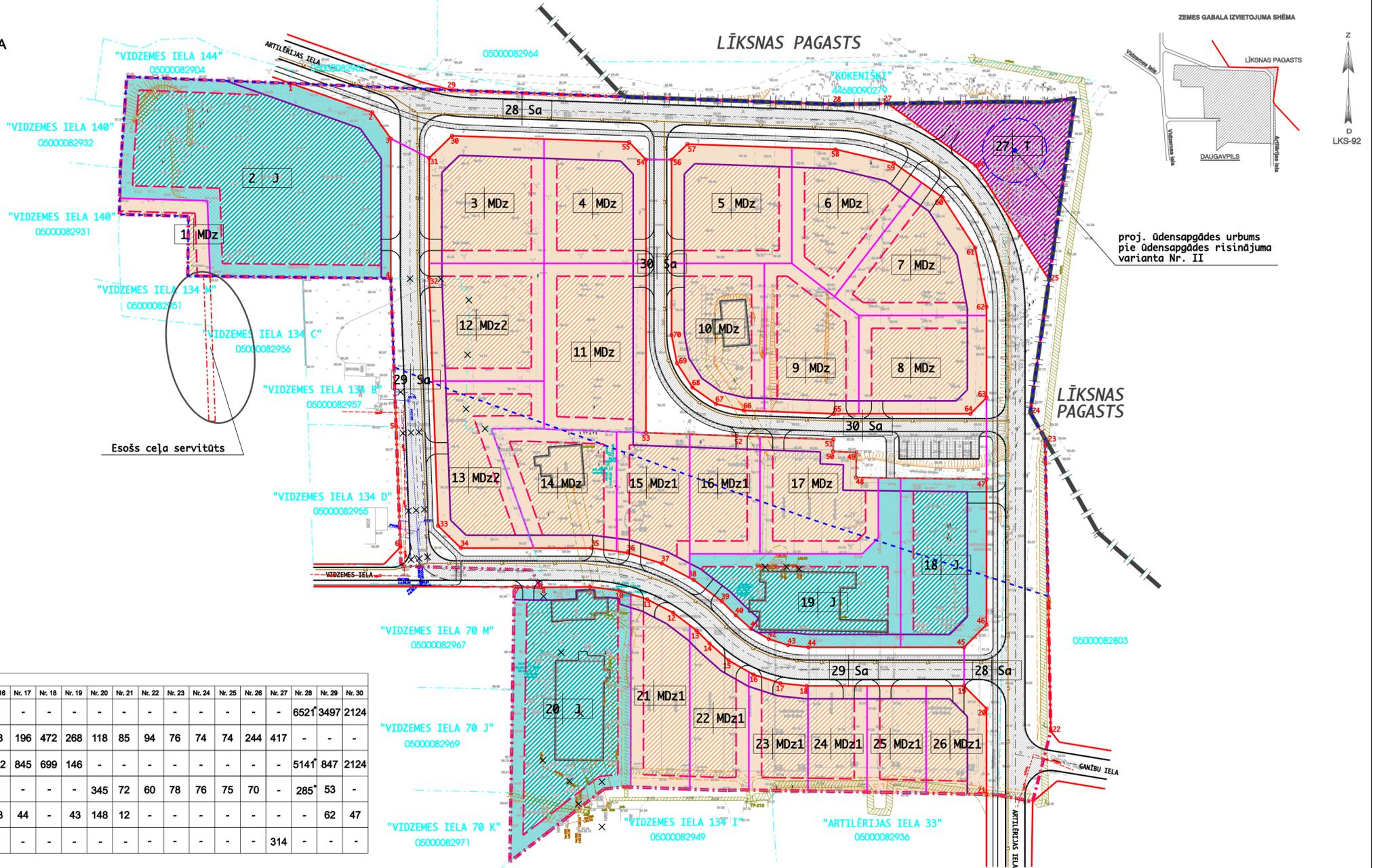

proj. ūdensapgādes urbums pie ūdensapgādes risinājuma varianta Nr. II

Dat.	Uzvārds	Paraksts	Pasūtītājs:
			<b>SIA "IMPLEKS" UN PRIVĀTPERSONAS</b>
Proj.vad	S. Pētersona		Objekts: DAUGAVPILS PILSĒTAS NEKUSTAMĀ ĪPAŠUMA "VIDZEMES IELA 134 A" UN TAI PIEGUĻOŠĀS TERITORIJAS DETĀLPLĀNOJUMS
Izstr.	I.Narbutis		
			Mērogs: 1:1000
			Stadija: DPL
			Lapa: 2
			Lapas: 3



**PLĀNOTĀ (ATĻAUTĀ) TERITORIJAS IZMANTOŠANA**

Sarkano līniju pagriezienju punktu koordinātas (LKS-92)

Nr.	X, Y	Nr.	X, Y
1	198813.43; 657182.46	40	198647.99; 657241.86
2	198804.42; 657128.06	41	198643.77; 657246.65
3	198796.24; 657133.85	42	198646.63; 657252.20
4	198752.77; 657133.85	43	198638.68; 657258.28
5	198706.68; 657135.51	44	198638.82; 657264.63
6	198669.18; 657136.85	45	198638.82; 657313.32
7	198656.89; 657172.49	46	198645.06; 657320.36
8	198656.70; 657180.78	47	198690.29; 657320.36
9	198656.85; 657196.25	48	198690.84; 657279.48
10	198659.69; 657285.57	49	198698.66; 657279.60
11	198652.97; 657214.12	50	198698.92; 657272.34
12	198648.78; 657222.28	51	198702.65; 657272.40
13	198643.27; 657229.57	52	198703.75; 657242.80
14	198639.22; 657233.66	53	198704.78; 657213.73
15	198633.95; 657239.65	54	198709.71; 657213.73
16	198629.57; 657247.36	55	198709.17; 657208.46
17	198626.87; 657255.81	56	198709.71; 657213.73
18	198626.82; 657264.01	57	198704.53; 657226.73
19	198626.82; 657313.32	58	198702.90; 657273.88
20	198618.98; 657320.36	59	198708.78; 657291.29
21	198592.28; 657320.36	60	198777.97; 657306.61
22	198611.97; 657340.46	61	198762.29; 657316.79
23	198702.92; 657338.66	62	198743.93; 657320.36
24	198711.11; 657338.66	63	198715.65; 657320.36
25	198752.35; 657339.94	64	198710.65; 657315.36
26	198787.88; 657338.67	65	198710.65; 657272.54
27	198807.14; 657289.37	66	198711.67; 657244.38
28	198806.90; 657273.54	67	198713.70; 657235.65
29	198811.33; 657152.83	68	198718.84; 657228.32
30	198797.12; 657153.81	69	198726.36; 657223.44
31	198790.28; 657145.85	70	198735.16; 657221.73
32	198752.99; 657145.85		
33	198675.84; 657148.62		
34	198668.89; 657155.81		
35	198668.89; 657196.69		
36	198667.46; 657207.91		
37	198664.12; 657218.67		
38	198658.98; 657228.69		
39	198652.36; 657237.45		

DETĀLPLĀNOJUMA TERITORIJAS PLĀNOTĀ IZMANTOŠANA

Parcelle Nr.	Teritorijas izmantošanas veids	Parcelle kopējā platība (m²)	Izmantojamā platība būvniecības robežās (m²)	Apgrūtinājumu apmērs (m²)	Maksimālās apbūves blīvums (%)	Maksimālā apbūvējamā platība (%)	Minimālā brīvā teritorija (%)
Parcelle Nr.1	MDz	260	71	260	30	-	60
Parcelle Nr.2	J	4279	3190	4279	-	110	25
Parcelle Nr.3	MDz	1389	805	1389	30	-	60
Parcelle Nr.4	MDz	1203	665	1203	30	-	60
Parcelle Nr.5	MDz	1367	784	1367	30	-	60
Parcelle Nr.6	MDz	1212	647	1212	30	-	60
Parcelle Nr.7	MDz	1214	634	1214	30	-	60
Parcelle Nr.8	MDz	1212	672	1212	30	-	60
Parcelle Nr.9	MDz	1206	702	1206	30	-	60
Parcelle Nr.10	MDz	1203	705	1203	30	-	60
Parcelle Nr.11	MDz	1663	1055	1659	30	-	60
Parcelle Nr.12	MDz2	1300	787	1300	30	-	60
Parcelle Nr.13	MDz2	1370	698	239	30	-	60
Parcelle Nr.14	MDz	1204	703	233	30	-	60
Parcelle Nr.15	MDz1	918	588	309	30	-	60
Parcelle Nr.16	MDz1	810	519	362	30	-	60
Parcelle Nr.17	MDz	1205	694	845	30	-	60
Parcelle Nr.18	J	1386	736	912	-	110	25
Parcelle Nr.19	J	1757	998	457	-	110	25
Parcelle Nr.20	J	2639	1830	591	-	110	25
Parcelle Nr.21	MDz1	1042	678	166	30	-	60
Parcelle Nr.22	MDz1	801	516	154	30	-	60
Parcelle Nr.23	MDz1	630	369	154	30	-	60
Parcelle Nr.24	MDz1	608	360	150	30	-	60
Parcelle Nr.25	MDz1	614	366	149	30	-	60
Parcelle Nr.26	MDz1	610	314	298	30	-	60
Parcelle Nr.27	T	1361	1361	1361	-	-	-
Parcelle Nr.28	Sa	6521*	-	6521*	-	-	-
Parcelle Nr.29	Sa	3497	-	3497	-	-	-
Parcelle Nr.30	Sa	2124	-	2124	-	-	-
Kopā:		46605**	21447	36026**			

PIEZĪMES:  
 \* - daļa no Artīlērijas ielas zemes īpašuma  
 \*\* - aprēķināts kopā ar daļu no Artīlērijas ielas zemes īpašuma

APGRŪTINĀJUMU TABULA

Apgrūtinājums	Apgrūtinājuma kods	Apgrūtinājuma platums (m)	Apgrūtinājuma platība (m²)																															
			Nr. 1	Nr. 2	Nr. 3	Nr. 4	Nr. 5	Nr. 6	Nr. 7	Nr. 8	Nr. 9	Nr. 10	Nr. 11	Nr. 12	Nr. 13	Nr. 14	Nr. 15	Nr. 16	Nr. 17	Nr. 18	Nr. 19	Nr. 20	Nr. 21	Nr. 22	Nr. 23	Nr. 24	Nr. 25	Nr. 26	Nr. 27	Nr. 28	Nr. 29	Nr. 30		
Aizsargjosla teritorijā gar ielu - sarkanā līnija	020301		-	-	-	-	-	-	-	-	-	-	-	-	-	-	-	-	-	-	-	-	-	-	-	-	-	-	-	-	6521	3497	2124	
Aizsargjosla teritorijā gar ielu - baltā līnija	020302		-	401	341	312	344	247	272	313	118	246	211	148	295	107	169	88	196	472	268	118	85	94	76	74	74	244	417	-	-	-		
Īpašās aizsargjoslas teritorijā ap pazemes ūdens ņemšanas vietu	010909		260	4279	1389	1203	1367	1212	1214	1212	1206	1203	1659	1300	242	48	211	362	845	699	146	-	-	-	-	-	-	-	-	5141	847	2124		
Aizsargjosla teritorijā gar elektroapgādes tīklu kabuļi līnija	020502	1 m	-	-	-	-	-	-	-	-	-	-	-	-	-	-	-	-	-	-	-	-	-	-	-	-	-	-	-	-	285	53	-	
Aizsargjosla teritorijā ap elektroapgādes tīklu gaisvadu līniju pārsēdzes un oļņus	02050601	2.5 m	-	-	-	-	-	-	-	-	-	-	-	-	-	-	-	-	-	-	-	-	-	-	-	-	-	-	-	-	-	62	47	
Stingra režīma aizsargjosla teritorijā ap pazemes ūdens ņemšanas vietu	010907	10 m	-	-	-	-	-	-	-	-	-	-	-	-	-	-	-	-	-	-	-	-	-	-	-	-	-	-	-	-	-	314	-	-

PIEZĪMES: Apgrūtinājumu tabulā netiek iekļautas projektējamās un likvidējamās aizsargjoslas  
 \* - aprēķināts kopā ar daļu no Artīlērijas ielas zemes īpašuma

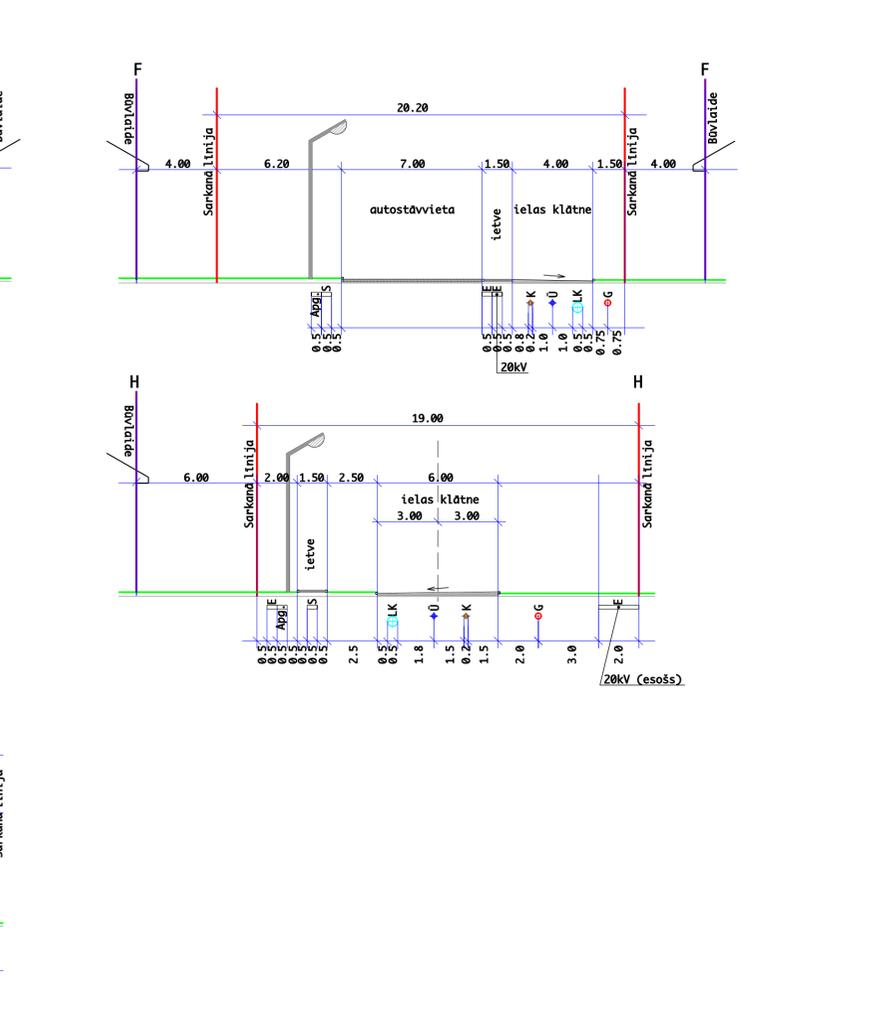
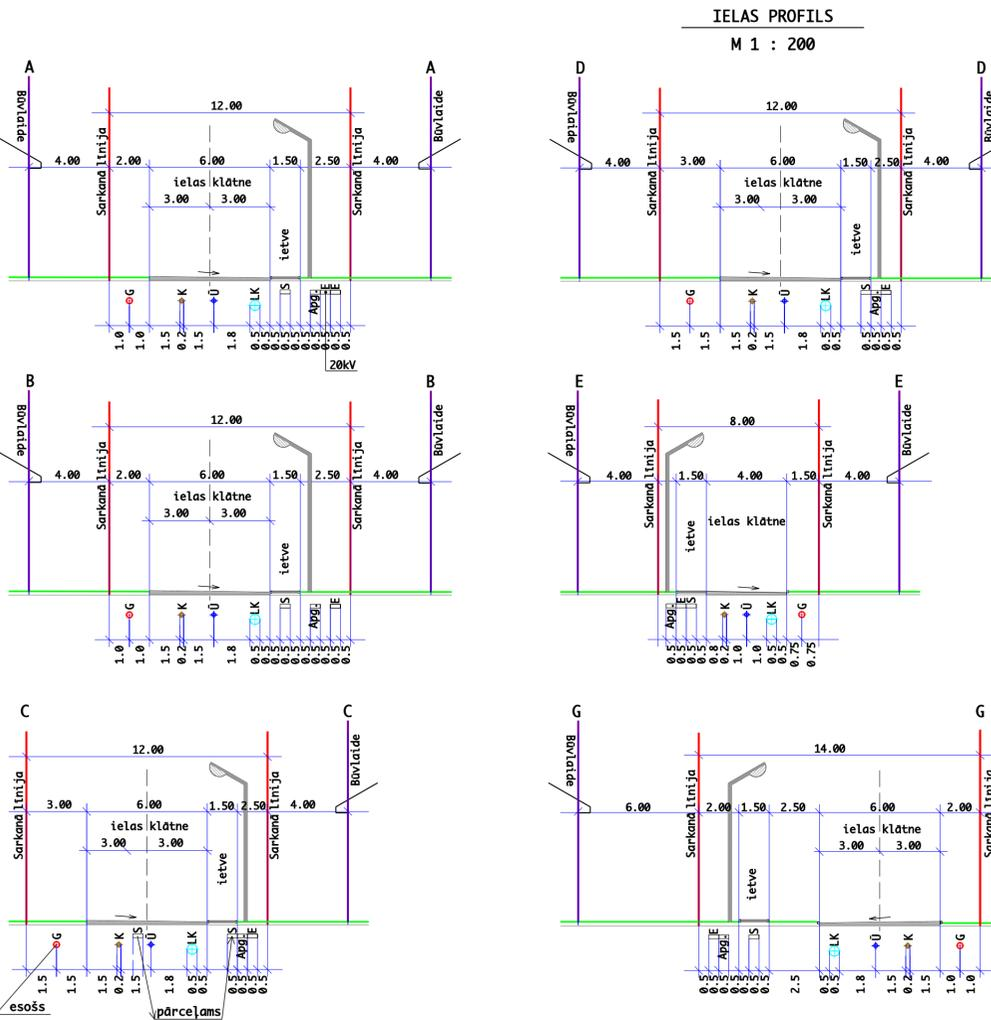

**APZĪMĒJUMI:**

- DETĀLPLĀNOJUMA ROBEŽA
- LIKVIDĒJAMA ESOŠA ZEMES ĪPAŠUMA ROBEŽA
- PROJ. PARCELES ROBEŽLĪNIJA
- IESPĒJAMS SAGLABĀJAMO ĒKĀ ĀRĒJĀ KONTŪRA
- PROJ. BŪVLĀIDES LĪNIJA
- PROJ. APBŪVES LĪNIJA
- PROJ. SARKANĀ LĪNIJA; PAGRIEZIENA PUNKTS
- LIKVIDĒJAMA AIZSARGJOSLA GAR SAKARU TĪKLIEM
- AIZSARGJOSLA GAR ESOŠU ELEKTROKABELI
- AIZSARGJOSLA GAR ESOŠU GAIŠVADU ELEKTROLĪNIJU
- ĪPAŠĀS AIZSARGJOSLA AP PAZEMES ŪDENS ŅEMŠANAS VIETU
- ESOŠA GAIŠVADU ELEKTROKABEĻU LĪNIJA
- ESOŠS ELEKTROKABELIS
- ESOŠGAIŠVADU EKETROLĪNIJA
- PĀRŅEMAMA SAKARU KANALIZĀCIJA
- DEMONTĒJAMI KANALIZĀCIJAS VADI
- PROJ. ŪDENSVADS (NOVIETNES VIETA PAREDZOT CENTRALIZĒTU ŪDENSAPGĀDI); HIDRANTS
- PROJ. NOTEKŪDĒNU KANALIZĀCIJA (NOVIETNES VIETA PAREDZOT CENTRALIZĒTU NOTEKŪDĒNU SAVĀKŠANU)
- PROJ. 0; 4 KV KABEĻLĪNIJA (SADALE)
- PROJ. APGAISMOJUMA KABEĻLĪNIJA
- PROJ. TELEFONIZĀCIJAS KANALIZĀCIJA (SADALES SKAPIS)
- PROJ. VIDĒJSPIEDIENA GĀZSVADS
- PROJ. LIETUSŪDENS KANALIZĀCIJA
- PROJ. ŪDENSAPGĀDES URBUMA AIZSARGJOSLA (10 M)
- PROJ. BRAUKTUVE
- PROJ. GĀJĒJU IETVE
- PROJEKTĒJAMĀS PARCELES NR.
- PROJEKTĒJAMĀS PARCELES IZMANTOŠANAS VEIDS
- DAUGAVPILS PĪLSĒTAS ROBEŽA

Dat.	Uzvārds	Paraksts	Pasūtītājs:
Proj.vad	S. Pētersone		SIA "IMPLEKS" UN PRIVĀTPERSONAS
Izstr.	I.Narbutis		Objekts: DAUGAVPILS PĪLSĒTAS NEKUSTAMĀ ĪPAŠUMA "VIDZEMES IELA 134 A" UN TAI PIEGULOŠĀS TERITORIJAS DETĀLPLĀNOJUMS
			Mērogs: 1:1000
			Stadija: DPL
			Lapa: 3
			Lapas: 3

INŽENIERKOMUNIKĀCIJU PLĀNS

## V PĀRSKATS PAR DETĀLPLĀNOJUMA IZSTRĀDI

### 1. DETĀLPLĀNOJUMA IZSTRĀDES UN SABIEDRISKĀS APSPIEŠANAS APRAKSTS

#### 1.1. Pasākumu saraksts

1. Lēmuma pieņemšana par detālplānojuma izstrādāšanu, darba vadītāja un darba uzdevuma detālplānojuma izstrādāšanai apstiprināšana (23.08.2007.).
2. Sludinājuma publicēšana LR oficiālajā laikrakstā „Latvijas Vēstnesis” (13.09.2007.) un Daugavpils rajona laikrakstā „Latgales Laiks” (14.09.2007. un 09.10.2007.) par detālplānojuma izstrādes uzsākšanu un sabiedriskās apspriešanas pirmo posmu.
3. Detālplānojuma sabiedriskās apspriešanas pirmais posms (no 20.09.2007. līdz 08.10.2007.).
4. Nosacījumu pieprasīšana no darba uzdevumā minētajām institūcijām.
5. Ar detālplānojuma risinājumu saistīto nekustamo īpašumu īpašnieku informēšana par detālplānojuma izstrādes uzsākšanu un sabiedriskās apspriešanas pirmo posmu (informējošu vēstuļu izsūtīšana - 14.09.2009.).
6. Nosacījumu detālplānojuma izstrādei saņemšana no institūcijām.
7. Saņemto priekšlikumu un nosacījumu apkopošana.
8. Detālplānojuma 1.redakcijas izstrāde.
9. Detālplānojuma 1.redakcijas iesniegšana Daugavpils pilsētas domē.
10. Lēmuma pieņemšana par grozījumiem Daugavpils pilsētas domes 23.08.2007. lēmumā (23.04.2009.).
11. Lēmuma pieņemšana par detālplānojuma 1.redakcijas nodošanu sabiedriskai apspriešanai un atzinumu saņemšanai (23.04.2009.).
12. Sludinājuma publicēšana LR oficiālajā laikrakstā „Latvijas Vēstnesis” (12.05.2009.) un Daugavpils rajona laikrakstā „Latgales Laiks” (28.04.2009.) par detālplānojuma 1.redakcijas sabiedrisko apspriešanu un nodošanu atzinumu saņemšanai.
13. Ar detālplānojuma risinājumu saistīto nekustamo īpašumu īpašnieku informēšana par detālplānojuma 1.redakcijas sabiedriskās apspriešanas posmu (informējošu vēstuļu izsūtīšana – 05.05.2009. un 20.05.2009.).
14. Detālplānojuma 1.redakcijas sabiedriskās apspriešanas posms (no 11.05.2009. līdz 01.06.2009.).
15. Sabiedriskās apspriešanas sanāksme (26.05.2009.).
16. Atzinumu saņemšana no darba uzdevumā minētajām institūcijām.

17. Sabiedriskās apspriešanas materiālu apkopošana un detālplānojuma redakcijas sagatavošana un iesniegšana Daugavpils pilsētas domē.
18. Detālplānojuma apstiprināšana un saistošo noteikumu izdošana (11.06.2009.).
19. Sludinājuma par detālplānojuma apstiprināšanu un saistošo noteikumu izdošanu publicēšana LR oficiālajā laikrakstā „Latvijas Vēstnesis” (27.06.2009.) un Daugavpils rajona laikrakstā „Latgales Laiks” (19.06.2009.).

## 1.2. Sabiedriskās apspriešanas pasākumu īss apraksts

Detālplānojuma izstrāde tika uzsākta saskaņā ar Daugavpils pilsētas domes 23.08.2007. sēdes lēmumu Nr.714 (sēdes protokola izraksts Nr.16, 32.§) „Par detālplānojuma izstrādes uzsākšanu, darba uzdevuma apstiprināšanu un sabiedriskās apspriešanas pirmā posma organizēšanu Daugavpilī Vidzemes ielā 134A un tai pieguļošajai teritorijai (*skatīt V Pārskats par detālplānojuma izstrādi 2.punktu*).

Uzsākot detālplānojuma izstrādi, tika publicēts paziņojums LR oficiālajā laikrakstā „Latvijas Vēstnesis” (2007.gada 13.septembrī) un Daugavpils rajona laikrakstā „Latgales Laiks” (2007.gada 14.septembrī), kurā tika norādīts lēmums, ar kuru uzsākta detālplānojuma izstrāde, projekta vadītāja, detālplānojuma mērķis, sabiedriskās apspriešanas pirmā posma termiņš, sabiedriskās apspriešanas sanāksmes norises vieta un laiks, apmeklētāju pieņemšanas un rakstisko priekšlikumu iesniegšanas kārtība un detālplānojuma izstrādātājs (*skatīt 8.punktu*). Daugavpils rajona laikrakstā „Latgales Laiks” (2007.gada 09.oktobrī) tika publicēta informācija par detālplānojuma izstrādes uzsākšanu Vidzemes ielā un tuvējā teritorijā (*skatīt 8.punktu*).

Saskaņā ar MK Nr. 883 „Vietējās pašvaldības teritorijas plānošanas noteikumi” 61.punktu, tika izsūtīti paziņojumi (informējošas vēstules) ar detālplānojuma risinājumu saistīto nekustamo īpašumu īpašniekiem (*skatīt 9.1. punktu*). Pirmās sabiedriskās apspriešanas posmā tika saņemts viens iesniegums (*skatīt 6.punktu*).

Detālplānojuma izstrādei tika saņemti nosacījumi no 23.08.2007. apstiprinātajā darba uzdevumā norādītajām institūcijām- Daugavpils reģionālās vides pārvaldes, Valsts zemes dienesta Dienvidlatgales reģionālās nodaļas, VA „Sabiedrības veselības aģentūra” Daugavpils filiāles, Daugavpils rajona padomes, Daugavpils pilsētas domes Komunālās saimniecības nodaļas, Valsts ugunsdzēsības un glābšanas dienesta Daugavpils brigādes, VAS „Latvijas Valsts ceļi” Latgales reģiona Daugavpils nodaļas, AS „Latvijas Gāze” Stratēģijas un attīstības daļas, SIA „Lattelecom”, AS „Sadales tīkls” Austrumu reģiona, Liksnas pagasta padomes, Pašvaldības akciju sabiedrības „Daugavpils siltumtīkli”, SIA „Latvijas propāna gāze” un SIA „Daugavpils ūdens”. Nosacījumi tika izvērtēti un apkopoti (*skatīt 4.1. un 4.2. punktu*).

Detālplānojuma pirmā redakcija tika iesniegta Daugavpils pilsētas domei, kura 23.04.2009. pieņēma lēmumu par grozījumiem Daugavpils pilsētas domes 23.08.2007. lēmumā un par detālplānojuma 1.redakcijas nodošanu sabiedriskajai apspriešanai un atzinumu saņemšanai (*skatīt 2.punktu*).

Tika izsūtīti paziņojumi (informējošas vēstules) ar detālplānojuma risinājumu saistīto nekustamo īpašumu īpašniekiem (*skatīt 9.1. punktu*).

Par detālplānojuma 1.redakcijas sabiedrisko apspriešanu laikrakstā „Latvijas Vēstnesis” (12.05.2009.) un Daugavpils rajona laikrakstā „Latgales Laiks” (28.04.2009.) tika publicēts paziņojums, norādot lēmumu, ar kuru detālplānojuma 1.redakcija nodota sabiedriskai apspriešanai un atzinumu saņemšanai, detālplānojuma 1.redakcijas sabiedriskās apspriešanas termiņu, sabiedriskās apspriešanas sapulces norises laiku un vietu, kā arī kārtību, kādā iespējams iepazīties ar detālplānojuma 1.redakciju un izteikt priekšlikumus (*skatīt 8.punktu*).

Detālplānojuma 1.redakcija tika iesniegta darba uzdevumā norādītajām institūcijām atzinumu saņemšanai. Atzinumi par detālplānojuma 1.redakciju tika saņemti no Daugavpils SIA “Reģionālie projekti”

reģionālās vides pārvaldes, Valsts zemes dienesta Dienvidlatgales reģionālās nodaļas, VA „Sabiedrības veselības aģentūra” Latgales reģionālās filiāles, Daugavpils rajona padomes, Daugavpils pilsētas domes Komunālās saimniecības nodaļas, Valsts ugunsdzēsības un glābšanas dienesta Daugavpils brigādes, VAS „Latvijas Valsts ceļi” Latgales reģiona Daugavpils nodaļas, AS „Latvijas Gāze” Gāzapgādes attīstības departamenta, SIA „Lattelecom”, AS „Sadales tīkls” Austrumu reģiona, Līksnas pagasta padomes un SIA „Daugavpils ūdens” (*skatīt 7.1. un 7.2. punktu*).

26.05.2009. plkst.16.00 Daugavpils pilsētas domes Pilsētplānošanas un būvniecības departamenta telpās notika sabiedriskās apspriešanas sanāksme (*sanāksmes protokolu skatīt 9.4.punktā*).

Tā kā detālplānojuma robežās ietilpstošajam nekustamajam īpašumam ar kad.nr. 05000082947 ir mainījušās īpašuma tiesības, detālplānojuma risinājumi tika saskaņoti ar pašreizējo nekustamā īpašuma ar kad.nr. 05000082947 īpašnieku Vladimiru Peskovu (*skatīt 9.2.punktu*).

Izstrādātā detālplānojuma redakcija, institūciju atzinumi un sabiedriskās apspriešanas materiāli tika iesniegti Daugavpils pilsētas domei, kura 11.06.2009. pieņēma lēmumu Nr.374 (sēdes protokola izraksts Nr.12, 20.§) „Par detālplānojuma Vidzemes ielā 134A, Daugavpilī apstiprināšanu” (*skatīt 11.punktu*).

LR oficiālajā laikrakstā „Latvijas Vēstnesis” (27.06.2009.) un Daugavpils rajona laikrakstā „Latgales Laiks” (19.06.2009.) tika publicēts paziņojums par detālplānojuma apstiprināšanu (*skatīt 11.punktu*).

## 2. DAUGAVPILS PILSĒTAS DOMES LĒMUMI, DARBA UZDEVUMS

- 2.1. Daugavpils pilsētas domes 23.08.2007. lēmums Nr.714 (sēdes protokola izraksts Nr.16, 32.§) „Par detālplānojuma izstrādes uzsākšanu, darba uzdevuma apstiprināšanu un sabiedriskās apspriešanas pirmā posma organizēšanu Daugavpilī Vidzemes ielā 134A un tai pieguļošajai teritorijai”.
- 2.2. Darba uzdevums detālplānojuma izstrādei Daugavpilī, Vidzemes iela 134A un tai pieguļošajai teritorijai (pielikums Daugavpils pilsētas domes 23.08.2007. lēmumam Nr.714).
- 2.3. Daugavpils pilsētas domes 23.04.2009. lēmums Nr.276 (sēdes protokola izraksts Nr.9, 30.§) „Par grozījumiem Daugavpils pilsētas domes 2007.gada 23.augusta lēmumā Nr.714 „Par detālplānojuma izstrādes uzsākšanu, darba uzdevuma apstiprināšanu un sabiedriskās apspriešanas pirmā posma organizēšanu Daugavpilī Vidzemes ielā 134A un tai pieguļošajai teritorijai”.
- 2.4. Daugavpils pilsētas domes 23.04.2009. lēmums Nr.278 (sēdes protokola izraksts Nr.9, 32.§) „Par Vidzemes ielā 134A Daugavpilī un tai pieguļošās teritorijas detālplānojuma pirmās redakcijas nodošanu sabiedriskai apspriešanai un atzinumu saņemšanai”.



LATVIJAS REPUBLIKA  
**DAUGAVPILS PILSĒTAS DOME**

Reģ. Nr. 90000077325, K. Valdemāra iela 1, Daugavpils, LV-5401, tālrunis 65404344, 65404346, fakss 65421941  
e-pasts admin@daugavpils.lv www.daugavpils.lv

**SĒDES PROTOKOLA IZRAKSTS**

Daugavpilī

2007.gada 23.augustā

**Nr.16 32.§**

Lēmums Nr. **714**

**Par detālplānojuma izstrādes uzsākšanu,  
darba uzdevuma apstiprināšanu un  
sabiedriskās apspriešanas pirmā posma organizēšanu  
Daugavpilī Vidzemes ielā 134 A un tai pieguļošajai teritorijai**

Pamatojoties uz Teritorijas plānošanas likuma 6. panta piekto daļu, 12.panta trešo daļu, LR MK 2004.gada 19.oktobra noteikumu Nr. 883 "Vietējās pašvaldības teritorijas plānošanas noteikumi" 58.p., 59.p., 60.p. un 61.p., LR MK 2005.gada 31.maija noteikumiem Nr. 367 "Noteikumi par detālplānojuma izstrādes līgumu un detālplānojuma izstrādes finansēšanas kārtību", Daugavpils pilsētas domes 2006.gada 8.jūnija saistošajiem noteikumiem Nr.8 " Par Daugavpils pilsētas teritorijas plānojuma 2006.-2018.gadam grafisko daļu un teritorijas izmantošanas un apbūves noteikumiem" un SIA " Impleks", reģ. Nr. LV 41503017758, jur. adrese Grodņas iela 34-1, 2007.gada 17.aprīļa iesniegumu un 4.jūlija vēstuli, I.Markovas-Gavrilovas, V.Petkeviča, K.Valteres, V.Avdejeva pilnvarotās personas K.Fedosejeva 2007.gada 17.augusta iesniegumu, **Daugavpils pilsētas dome**, atklāti balsojot ar 12 balsīm "par" – Viktors Butāns, Rišards Draba, Līvija Jankovska, Eleonora Kleščinska, Jānis Lāčplēsis, Juris Silovs, Ludmila Smikova, Rita Strode, Ivars Šķinčs, Jevgeņijs Vasiljevs, Jevgeņijs Vladimirovs, Aivars Zdanovskis, "pret" – nav, "atturas" – nav, **nolemj**:

1. Uzsākt detālplānojuma izstrādi Daugavpilī Vidzemes ielā 134A un tai pieguļošajai teritorijai.
2. Nozīmēt Daugavpils pilsētas domes Pilsētplānošanas un būvniecības departamenta Pilsētplānošanas nodaļas teritorijas plānotāju Intu Ruskuli par detālplānojuma izstrādes vadītāju.
3. Apstiprināt detālplānojuma darba uzdevumu (pielikumā).
4. Uzsākt detālplānojuma izstrādes sabiedriskās apspriešanas pirmo posmu no 2007.gada 20.septembra līdz 8.oktobrim.

5. Detālplānojuma ierosinātajiem SIA "Impleks" un I.Markovas-Gavrilovas, V.Petkeviča, K.Valteres. V.Avdejeva pilnvarotajai personai K.Fedosejevam līdz 2007.gada 15.septembrim ar Daugavpils pilsētas domi noslēgt līgumu par detālplānojuma izstrādi un finansēšanas kārtību.

6. Kontroli par lēmuma izpildi uzdot Pilsētplānošanas un būvniecības departamenta vadītājai, pilsētas galvenajai arhitektei Ingunai Kokinai.

7. Atzīt par spēku zaudējušu Daugavpils pilsētas domes 2007. gada 31. maija lēmumu Nr.472 "Par detālplānojuma izstrādes uzsākšanu, darba uzdevuma apstiprināšanu un sabiedriskās apspriešanas pirmā posma organizēšanu nekustamajam īpašumam ar kadastra Nr. 0500 008 2944 Daugavpilī, Vidzemes ielā 134 A."

8. Pilsētplānošanas un būvniecības departamentam līdz 2007.gada 6.septembrim nosūtīt lēmumu Reģionālās attīstības un pašvaldību lietu ministrijai.

Domes priekšsēdētāja

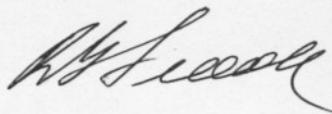

R. Strode

## **DARBA UZDEVUMS**

### **DETĀLPLĀNOJUMA IZSTRĀDEI**

Daugavpilī, Vidzemes iela 134 A un tai pieguļošajai teritorijai

1. Detālplānojuma izstrādes pamatojums :

1.1. Daugavpils pilsētas domes 2006.gada 8.jūnija saistošie noteikumi Nr.8 " Par Daugavpils pilsētas teritorijas plānojuma 2006.-2018.gadam grafisko daļu un teritorijas izmantošanas un apbūves noteikumiem".

1.2. SIA " IMPLEKS" ( reģ. Nr. LV 41503017758) 2006. gada 17. aprīļa iesniegums par detālplānojuma izstrādi.

1.3. I.Markovas-Gavrilovas, V.Petkeviča, K.Valteres, V.Avdejeva pilnvarotās personas K.Fedosejeva 2007. gada 17. augusta iesniegums.

### **2. Detālplānojuma izstrādes uzdevumi:**

2.1. Izstrādāt detālplānojuma teritorijas topogrāfisko plānu LKS 92 koordinātu sistēmā ar mēroga noteiktību 1:500 un veikt tās ģeoloģiskās izpētes iepriekšēju novērtējumu.

2.2. Detālplānojumā nepieciešams precizēt pašvaldības teritorijas plānojumā noteiktās atļautās izmantošanas – jauktas apbūves un mazstāvu dzīvojamo māju - realizācijas iespējas, saskaņā ar apstiprināto Daugavpils teritorijas plānojumu, institūciju nosacījumiem, likumdošanas un normatīvo aktu prasībām.

2.3. Izstrādāt iecerētai izmantošanai atbilstošu infrastruktūras risinājumu:

2.3.1. noteikt no jauna projektējamo ielu sarkanās līnijas un piebraucamos ceļus, kā arī plānot transporta kustības organizāciju detālplānojuma teritorijā. Izplānot jaunveidojamo un esošo ielu, celiņu un laukumu funkcionālo shēmu un to paredzamos šķērsprofilus;

2.3.2.paredzēt teritorijas veiksmīgai funkcionēšanai nepieciešamās inženiertehniskās apgādes tīklus un būves, paredzēt to iespējamo pieslēgšanos pie Daugavpils pilsētas inženierkomunikācijām;

2.3.3. ievērot un uzrādīt visas teritorijas plānojumā noteiktās aizsargjoslas un aprobežojumus tajās, kā arī noteikt jaunas aizsargjoslas un aprobežojumus, ja tas nepieciešams;

2.3.4. paredzēt zemesgabalu sadali un noteikt adresāciju;

2.3.5. paredzēt labiekārtošanas risinājumus, apstādījumu zonas;

2.3.6. paredzēt iespēju robežās ēku izvietojumu, uzrādīt apbūves līnijas;

2.4. Izstrādāt detālplānojumu atbilstoši MK noteikumu Nr. 883 "Vietējās pašvaldības teritorijas plānošanas noteikumi" izvirzītām prasībām un noteiktai procedūrai;

2.5. Detālplānojumu galīgo redakciju sagatavot atbilstoši LR MK 1996. gada 23. aprīļa noteikumu Nr. 154 " Dokumentu izstrādāšanas un noformēšanas noteikumi" ietvertajām normām un iesniegt Daugavpils pilsētas domes Pilsētplānošanas un būvniecības departamentā izdrukas veidā un digitālā veidā - piecos eksemplāros.

### **3. Detālplānojuma robežas:**

Zemesgabali ar kadastra Nr. 0500 008 2944, Nr. 0500 008 2901, Nr. 0500 008 2947, Nr. 0500 008 2906, Nr. 0500 008 2975 un tiem pieguļošās brauktuves un Artilērijas ielas teritorija.

#### 4. Detālpārplānojuma izejas materiāli un prasības:

- 4.1. Latvijas ģeodēziskajā koordinātu sistēmā LKS 92 izstrādāta zemes gabala topogrāfiskā karte ar mēroga noteiktību M 1:500.
- 4.2. Daugavpils pilsētas teritorijas plānojums 2006.- 2018.gadam.
- 4.3. Aizsargjoslu likums un MK 2004. gada 19. oktobra noteikumi Nr. 883 "Vietējās pašvaldības teritorijas plānošanas noteikumi" un citas likumdošanas un normatīvo aktu prasības.

#### 5. Detālpārplānojuma izstrādei pieprasīt nosacījumus un saņemt atzinumus no šādām institūcijām un iestādēm:

- 5.1. Daugavpils reģionālās vides pārvaldes;
- 5.2. Daugavpils rajona padomes;
- 5.3. Liksnas pagasta padomes;
- 5.2. Valsts akciju sabiedrības "Latvijas valsts ceļi" Latgales reģiona Daugavpils nodaļas;
- 5.3. Valsts aģentūras "Sabiedrības veselības aģentūra" Daugavpils filiāles;
- 5.4. Valsts zemes dienesta Dienvidlatgales reģionālās nodaļas;
- 5.5. Valsts akciju sabiedrības "Latvenergo" Sadales tīklu Austrumu reģiona;
- 5.6. Akciju sabiedrības "Latvijas gāze";
- 5.7. SIA "Latvijas propāna gāze";
- 5.8. Valsts ugunsdzēsības un glābšanas dienesta Daugavpils brigādes;
- 5.9. Daugavpils pilsētas domes komunālās saimniecības nodaļas;
- 5.10. SIA "Daugavpils ūdens";
- 5.11. SIA "Daugavpils siltums";
- 5.12. telekomunikāciju objektu turētājiem;
- 5.13. ja nepieciešams - no citām institūcijām.

7. Nosūtīt paziņojumu par detālpārplānojuma izstrādi, sabiedrisko apspriešanu un saskaņot projektu ar detālpārplānojuma teritorijā esošiem un ar detālpārplānojuma risinājumiem saistītiem nekustamo īpašumu īpašniekiem.

#### 8. Detālpārplānojuma izstrādes laika grafiks:

Nr.p.k.	Pasākumi	Izpildes termiņš
1.	Paziņojuma publikācijas laikrakstos „Latgales Laiks” un “Latvijas Vēstnesis”. Nekustamo īpašumu īpašnieku informēšana. Nosacījumu pieprasīšana.	Līdz 2007. gada 20. septembrim
2.	Sabiedriskās apspriešanas pirmais posms.	No 2007. gada 20. septembra līdz 8. oktobrim
3.	Pirmā posma sabiedriskās apspriešanas rezultātu un institūciju sniegto nosacījumu apkopošana, ja nepieciešams – darba uzdevuma precizēšana.	Līdz 2007. gada 28. oktobrim
4.	Detālpārplānojuma 1. redakcijas izstrādāšana un iesniegšana institūcijām atzinuma sniegšanai.	Līdz 2007. gada 20. decembrim
5.	Lēmums par detālpārplānojuma pirmās redakcijas nodošanu sabiedriskās apspriešanas otrajam posmam.	Līdz 2007. gada 30. decembrim
6.	Publikācija laikrakstos “Latvijas Vēstnesis” un “Latgales Laiks”.	Līdz 2008. gada 11. janvārim

7.	Sabiedriskās apspriešanas otrais posms.	No 2008.gada 14. janvāra līdz 2008.gada 31. janvārim
8.	Detālplānojuma galīgās redakcijas apstiprināšana domes sēdē(vai lēmums par pilnveidošanu,vai lēmums par noraidīšanu).	Līdz 2008.gada 4. aprīlim
9.	Publikācija laikrakstos "Latvijas Vēstnesis" un "Latgales Laiks".	Divu nedēļu laikā no apstiprināšanas

Domes priekšsēdētāja

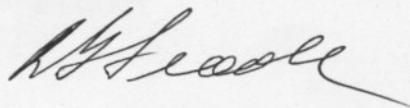

R.Strode



LATVIJAS REPUBLIKA  
**DAUGAVPILS PILSĒTAS DOME**

Reģ. Nr. 90000077325, K. Valdemāra iela 1, Daugavpils, LV-5401, tālrunis 65404344, 65404346, fakss 65421941  
 e-pasts: info@daugavpils.lv www.daugavpils.lv

**SĒDES PROTOKOLA IZRAKSTS**

Daugavpilī

2009.gada 23.aprīlī

**Nr.9 30.§**

**Lēmums Nr. 276**

**Par grozījumiem Daugavpils pilsētas domes 2007.gada 23.augusta lēmumā Nr. 714 "Par detālplānojuma izstrādes uzsākšanu, darba uzdevuma apstiprināšanu un sabiedriskās apspriešanas pirmā posma organizēšanu Daugavpilī Vidzemes ielā 134 A un tai pieguļošajai teritorijai"**

Pamatojoties uz likuma "Par pašvaldībām" 14. panta otrās daļas 1. punktu, LR MK 2004.gada 19.oktobra noteikumu Nr.883 "Vietējās pašvaldības teritorijas plānošanas noteikumi" 63.punktu un ņemot vērā Daugavpils pilsētas domes 2007.gada 23.augusta lēmumu Nr.714 "Par detālplānojuma izstrādes uzsākšanu, darba uzdevuma apstiprināšanu un sabiedriskās apspriešanas pirmā posma organizēšanu Daugavpilī Vidzemes ielā 134 A un tai pieguļošajai teritorijai" un SIA "Reģionālie projekti" 02.04.2009. vēstuli Nr. 09/01-66, **Daugavpils pilsētas dome**, atklāti balsojot ar 10 balsīm "par" – V.Butāns, R.Draba, I.Folkmane, E.Kleščinska, J.Lāčplēsis, J.Silovs, L.Smikova, R.Strode, O.Tolmačovs, J.Vasiljevs, "pret" – nav, "atturas" – nav, **nolemj:**

1. Grozīt Daugavpils pilsētas domes 2007.gada 23.augusta lēmuma Nr.714 "Par detālplānojuma izstrādes uzsākšanu, darba uzdevuma apstiprināšanu un sabiedriskās apspriešanas pirmā posma organizēšanu Daugavpilī Vidzemes ielā 134A un tai pieguļošajai teritorijai" pielikuma:

1.1. 3. punktu, izslēdzot kadastra Nr. 0500 008 2975

1.2. 8.punkta 4., 5., 6., 7., 8., 9. apakšpunktus izsakot šādā redakcijā:

**"8. Detālplānojuma izstrādes laika grafiks:**

Nr.p.k.	Pasākumi	Izpildes termiņš
4.	Detālplānojuma pirmās redakcijas iesniegšana domē izskatīšanai un lēmuma pieņemšana par tās nodošanu sabiedriskajai apspriešanai un atzinumu saņemšanai.	Līdz 2009. gada 23.aprīlim

5.	Uzsākt detālplānojuma pirmās redakcijas sabiedrisko apspriešanu (ilgst ne mazāk par trim nedēļām) un pieprasīšana no darba uzdevumā minētajām institūcijām atzinumus par to.	Četru nedēļu laikā pēc lēmuma pieņemšanas
6.	Paziņojuma par sabiedrisko apspriešanu publikācija laikrakstos "Latvijas Vēstnesis" un "Latgales Laiks".	Līdz sabiedriskās apspriešanas uzsākšanai
7.	Detālplānojuma galīgās redakcijas apstiprināšana domes sēdē (vai lēmums par pilnveidošanu, vai lēmums par noraidīšanu).	Pēc atzinuma sniegšanas par detālplānojuma galīgo redakciju
8.	Lēmuma, ar kuru apstiprināts detālplānojums, publikācija laikrakstos "Latvijas Vēstnesis" un "Latgales Laiks".	Ne vēlāk kā divas nedēļas pēc tā, kad apstiprināts detālplānojums un izdoti saistošie noteikumi

Domes priekšsēdētāja



*[Handwritten signature]*

R. Strode

KOPIJA

PAREIŽA  
 Daugavpils pilsētas domes  
 protokolu lietvedības parīne  
 Daugavpilī 24.04.09.

*[Handwritten mark]*

L. Geiba



LATVIJAS REPUBLIKA  
DAUGAVPILS PILSĒTAS DOME

Reģ. Nr. 90000077325, K. Valdemāra iela 1, Daugavpils, LV-5401, tālrunis 65404344, 65404346, fakss 65421941  
e-pasts: info@daugavpils.lv www.daugavpils.lv

SĒDES PROTOKOLA IZRAKSTS

Daugavpilī

2009.gada 23.aprīlī

Nr.9 32.§

Lēmums Nr. 278

**Par Vidzemes ielā 134 A Daugavpilī un tai pieguļošās teritorijas  
detālplānojuma pirmās redakcijas nodošanu sabiedriskai apspriešanai  
un atzinumu saņemšanai**

Pamatojoties uz likuma "Par pašvaldībām" 14. panta otrās daļas 1.punktu, LR MK 2004.gada 19.oktobra noteikumu Nr.883 "Vietējās pašvaldības teritorijas plānošanas noteikumi" 64. un 65. punktu un ņemot vērā Daugavpils pilsētas domes 2007.gada 23.augusta lēmumu Nr.714 "Par detālplānojuma izstrādes uzsākšanu, darba uzdevuma apstiprināšanu un sabiedriskās apspriešanas pirmā posma organizēšanu Daugavpilī Vidzemes ielā 134 A un tai pieguļošajai teritorijai" un SIA "Reģionālie projekti" 02.04.2009. vēstuli Nr. 09/01-66, **Daugavpils pilsētas dome**, atklāti balsojot ar 10 balsīm "par" – V.Butāns, R.Draba, I.Folkmane, E.Kleščinska, J.Lāčplēsis, J.Silovs, L.Smikova, R.Strode, O.Tolmačovs, J.Vasiljevs, "pret" – nav, "atturas" – nav, **nolemj:**

1. Nodot sabiedriskajai apspriešanai un atzinumu saņemšanai detālplānojuma "Vidzemes ielā 134 A, Daugavpilī un tai pieguļošajai teritorijai" pirmo redakciju.
2. Organizēt sabiedrisko apspriešanu no 2009.gada 11.maija līdz 1.jūnijam.

Domes priekšsēdētāja



KOPIJA PAREIZA  
Daugavpils pilsētas domes  
protokolu lietvedības parzīne  
Daugavpilī

R. Strode

L. Geiba

### **3. ZEMESGABALA ZEMES ROBEŽU PLĀNS, ZEMESGRĀMATU APLIECĪBA**

- 3.1. Daugavpils pilsētas zemesgabala „Vidzemes iela 134A” (kad.Nr.0500 008 2944) Zemes robežu plāns.
- 3.2. Daugavpils pilsētas zemesgabala „Vidzemes iela 134A” (kad.Nr.0500 008 2944) Nodalījuma noraksts.
- 3.3. Daugavpils pilsētas zemesgabala „Vidzemes iela 134A” (kad.Nr.0500 008 2947) Zemes robežu plāns.
- 3.4. Daugavpils pilsētas zemesgabala „Vidzemes iela 134A” (kad.Nr.0500 008 2947) Zemesgrāmatu apliecība.
- 3.5. Daugavpils pilsētas zemesgabala „Vidzemes iela 70D” (kad.Nr.0500 008 2901) Zemes robežu plāns.
- 3.6. Daugavpils pilsētas zemesgabala „Vidzemes iela 70D” (kad.Nr.0500 008 2901) Zemesgrāmatu apliecība.
- 3.7. Daugavpils pilsētas zemesgabala „Artilērijas iela 26” (kad.Nr.0500 008 2906) Zemes robežu, situācijas un apgrūtinājumu plāns.
- 3.8. Daugavpils pilsētas zemesgabala „Artilērijas iela 26” (kad.Nr.0500 008 2906) Zemesgrāmatu apliecība.



# LATVIJAS REPUBLIKA

Daugavpils pilsēta, Vidzemes ielā 134A

Zemes kadastra Nr.0500 008 2944

## ZEMES ROBEŽU PLĀNS

Robežas noteiktas atbilstoši Daugavpils pilsētas zemes komisijas

1996.gada 21.novembra lēmumam Nr.61

Robežu plāns sastādīts pēc 2006.gada uzmērīšanas materiāliem mērogā 1 : 1000.

Zemes kopplatība ir 1.5057ha (15057 kv.m.)

VALSTS ZEMES DIENESTS  
Dienvidlatgales reģionālā nodaļa



Nodaļas  
vadītājs

*K. Līva*

*L. Kirčenko*

*01.03.2006*

ROBEŽPUNKTU KOORDINĀTAS

Koordinātu sistēma: LKS-92  
Mēroga koeficients: 0.999899

Nr.	X	Y
2	198594.00	657200.64
43	198602.78	657197.86
44	198635.37	657187.54
45	198639.18	657186.33
46	198645.81	657184.20
1	198656.70	657180.78
121	198662.05	657177.90
136	198661.57	657181.25
135	198706.00	657165.30
200	198706.11	657176.98
201	198702.65	657272.40
202	198698.92	657272.34
104	198698.66	657279.60
105	198690.84	657279.48
27	198690.21	657326.15
106	198646.40	657325.32
28	198592.20	657323.94
112	198592.96	657288.36
32	198593.52	657253.33
113	198593.72	657243.50
118	198593.49	657239.37
143	198594.00	657225.09
119	198594.64	657206.98

Kopplatība 1.5057ha(15057 kv.m.)

ZEMES  
IZVIETOJUMA SHĒMA

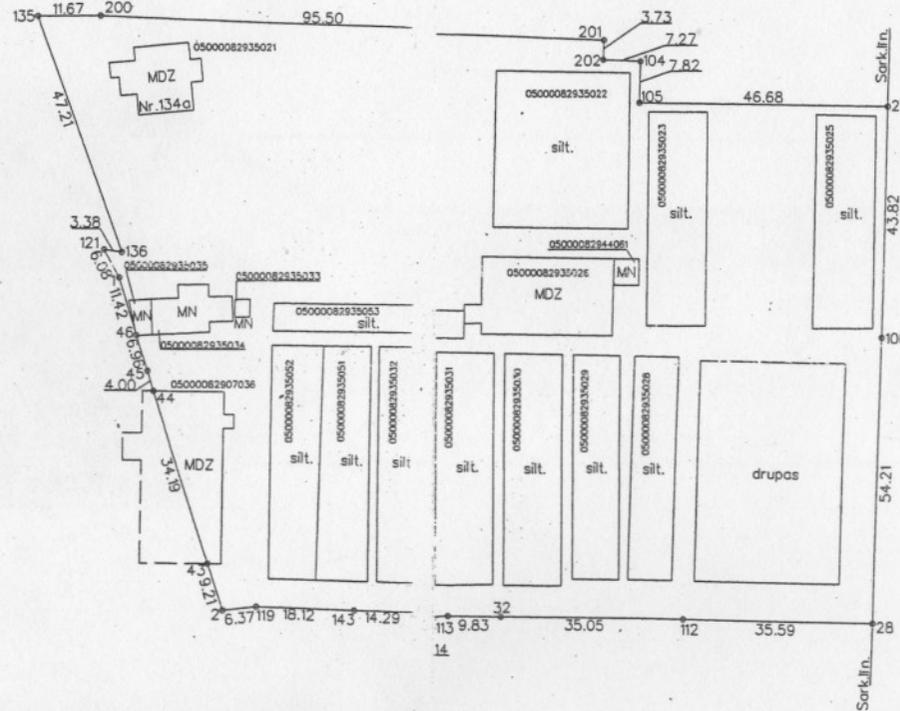

Ortofoto: 2443-52-43

Kompānija "PARNAS" Pro  
Daugavpils filiāle SIA  
LICENCE Nr. 630



Direktors	A. Krovcevičs	17.02.2006.
Topogrāfs	A. Timofejenko	15.01.2006.

*Kopija atbilst oriģinālam.*  
*«Mācītājs» SIA, Implex*  
*Ar p. p. un S. P. p. un*  
*07.05.2004 g.*

MĒROGS 1:1000

## Nodalījuma noraksts

**Daugavpils zemesgrāmatu nodaļa**

**Daugavpils pilsētas zemesgrāmatas nodalījums Nr. 1000 0021 2433**

**Kadastra numurs: 0500 008 2944**

**Vidzemes iela 134A, Daugavpils, LV-5421**

I.daļa 1.iedaļa			
Ieraksta Nr.	Nekustams īpašums, servitūti un reālnastas	Kopīpašuma dom.daja	Platība, lielums
1.1.	Zemes gabals ar kadastra apzīmējumu 0500 008 2944.		15057 kvm
Žurnāls Nr. 300001424802 (12.04.2006), lēmuma datums: 19.04.2006, tiesnesis Valda Strode			
II.daļa 1. iedaļa			
Ieraksta Nr.	Īpašnieks, personas/nodokļu maksātāja kods, tiesību pamats	Domājamā daļa	Summa, par kādu iegūts īpašums(Ls)
1.1.	Īpašnieks: ANDREJS LUCĀNS, personas kods 120130-11357.	1	
1.2.	Pamats: 2006. gada 21. marta Daugavpils pilsētas zemes komisijas lēmums Nr.42.		
Žurnāls Nr. 300001424802 (12.04.2006), lēmuma datums: 19.04.2006, tiesnesis Valda Strode			
2.1.	Īpašnieks: IMPLEKS sabiedrība ar ierobežotu atbildību, nodokļu maksātāja kods 41503017758.	1	
2.2.	Pamats: 2006. gada 21. jūlija pirkuma līgums.		43665,00
2.3.	Persona: ANDREJS LUCĀNS, personas kods 120130-11357. Īpašuma tiesība izbeigusies.	0	
Žurnāls Nr. 300001555668 (25.07.2006), lēmuma datums: 07.08.2006, tiesnesis Juris Taukuls			
II.daļa 2. iedaļa			
Ieraksta Nr.	Atzīmes par maksātnespēju, piedziņas vēršanu, aizliegumiem, pēcmantnieku iecelšanu un mantojuma līgumiem		
1.1.	Atzīme - noteikts aizliegums bez AS DnB NORD Banka, nodokļu maksātāja kods 40003024725 rakstiskas piekrišanas nekustamu īpašumu atsavināt, dāvināt, sadalīt un apgrūtināt ar lietu tiesībām. Pamats: 2006. gada 20. jūnija ķīlas līgums Nr.6537/6R24-1.		
Žurnāls Nr. 300001555685 (25.07.2006), lēmuma datums: 07.08.2006, tiesnesis Juris Taukuls			
III.daļa 1. iedaļa			
Ieraksta Nr.	Lietu tiesības, kas apgrūtina nekustamu īpašumu		Platība, lielums
1.1.	Atzīme - uz zemes gabala atrodas citām personām piederošas ēkas. Pamats: 2006. gada 21. marta Daugavpils pilsētas zemes komisijas lēmums Nr.42.		
Žurnāls Nr. 300001424802 (12.04.2006), lēmuma datums: 19.04.2006, tiesnesis Valda Strode			
IV.daļa 1.,2. iedaļa			
Ieraksta Nr.	Ķīlas tiesība un tās pamats		Summa (Ls)
1.1.	Nostiprināta kā pirmā hipotēka. Procentu likme: EUR 3 mēnešu EURIBOR + 2,6% gadā. Līgumsods: 1) 0,3% apmērā no nesamaksātās summas par katru kavēto dienu; 2) 10% apmērā no neatmaksātās kredīta summas. Samaksas termiņš - saskaņā ar 2006. gada 20. jūlijā Kredīta līgumu Nr. 6537/6R24. Kreditors: AS DnB NORD Banka, nodokļu maksātāja kods		35140,20

Ieraksta Nr.	Ķīlas tiesība un tās pamats	Summa (Ls)
40003024725.	Pamats: 2006. gada 20. jūlija kredīta līgums Nr.6537/6R24, 2006. gada 20. jūnija ķīlas līgums Nr.6537/6R24-1. Šī hipotēka pilnā apjomā ierakstīta arī nekustamam īpašumam Daugavpils pilsētas zemesgrāmatas nodaļumā Nr. 100000151843.	

Žurnāls Nr. 300001555685 (25.07.2006), lēmuma datums: 07.08.2006, tiesnesis Juris Taukulis

Citu ierakstu daļās un iedaļās nav.

Noraksts pareizs

Daugavpils zemesgrāmatu nodaļas priekšnieks. p.i.

09.05.2007



Tiesnesis  
Juris Taukulis



# LATVIJAS REPUBLIKA

Daugavpils pilsētā

Vidzemes ielā 134 A

Nekustamā īpašuma kadastra Nr.0500 008 2947

## ZEMES ROBEŽU PLĀNS

Robežas noteiktas atbilstoši 2006. gada 30. marta īpašnieka iesniegumu.

Robežu plāns sastādīts pēc 2006. gada uzmērīšanas materiāliem mērogā 1 : 1000  
ar mērogā 1:500 noteiktību

Zemes platība ir 0.2669 ha ( 2669 kv.m).



VALSTS ZEMES DIENESTS

Dienvidlatgales reģionālā nodaļa

Nodājas vadītāja  
vietnieks

*Kirčenko*

Kirčenko

12.06.06

ROBEŽPUNKTU KOORDINĀTAS

Nr.	X	Y
167	198752.77	657133.85
130	198752.66	657143.25
131	198752.46	657155.78
132	198749.20	657155.93
133	198749.14	657158.36
134	198705.98	657157.32
135	198706.00	657165.31
136	198661.57	657181.25
121	198662.05	657177.91
170	198663.29	657137.06
168	198706.63	657135.50

ZEMES  
IZVIETOJUMA SHĒMA

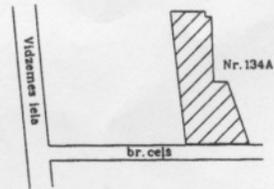

LKS92 TM  
Mēroga koeficients : 0.999903  
Kopplatība 2669 kv.m

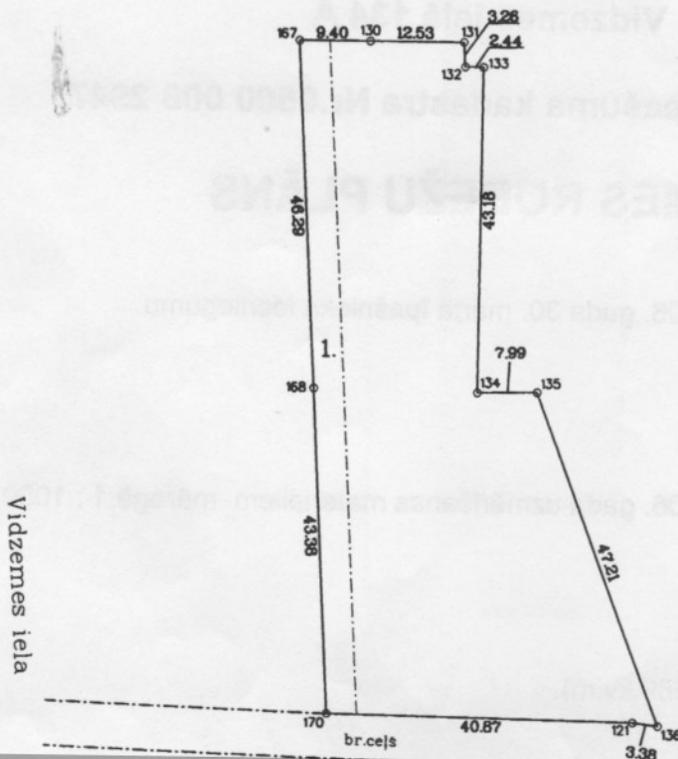

NEKUSTAMĀ ĪPAŠUMA LIETOŠANAS TIESĪBU APGRŪTINĀJUMI

1.050203 - servitūts - tiesība uz braucamo ceļu par labu nekustsmajam

īpašumam ar kadastra numuru (05000082955,05000082957) 358 kv.m



Mērogs 1 : 1000

**METRUM**

Licences Nr. 122

Saules iela 15a/Teātra iela 19  
Daugavpils 5401  
Tālr. 5427235  
e-mail: daugavpils@metrum54

Biroja vadītāja	<i>[Signature]</i>	O.Gudakovska	10.05.2006
Zemes ierīc. inženieris	<i>[Signature]</i>	I.Karčevskis	09.05.2006

kadastra	0500	008	2947
----------	------	-----	------



## Zemesgrāmatu apliecība

**Daugavpils zemesgrāmatu nodaļa**

**Daugavpils pilsētas zemesgrāmatas nodaļējums Nr. 1000 0011 1774**

**Kadastra numurs: 0500 008 2947**

**Vidzemes iela 134A, Daugavpils, LV-5421**

I.daļa 1.iedaļa			
Ieraksta Nr.	Nekustams īpašums, servitūti un reālnastas	Kopīpašuma dom.daļa	Platība, lielums
1.1.	Zemes gabals ar kadastra apzīmējumu 0500 008 2947. Atdalīts no nekustama īpašuma Vidzemes iela 134f, Daugavpils (Daugavpils pilsētas zemesgrāmatas nodaļējuma Nr. 5581).		2669 kvm
<i>Žurnāls Nr. 300000570344 (23.09.2003), lēmuma datums: 26.09.2003, tiesnesis Valda Strōde</i>			
II.daļa 1.iedaļa			
Ieraksta Nr.	Īpašnieks, personas/nodokļu maksātāja kods, tiesību pamats	Domājamā daļa	Summa, par kādu iegūts īpašums(Ls)
1.1.	Īpašnieks: DIMITRIJS MOKREŅUKS, personas kods 211074-10281.	1	
1.2.	Pamats: 2003. gada 5. marta pirkuma līgums Nr.638.		2936,00
<i>Žurnāls Nr. 300000570344 (23.09.2003), lēmuma datums: 26.09.2003, tiesnesis Valda Strōde</i>			
2.1.	Īpašnieks: INESE MARKOVA-GAVRILOVA, personas kods 161078-12110.	1/4	
2.2.	Pamats: 2006. gada 15. augusta pirkuma līgums.		900,00
2.3.	Īpašnieks: DIMITRIJS MOKREŅUKS, personas kods 211074-10281. Domājamā daļa īpašumā samazinājusies par 1/4.	3/4	
<i>Žurnāls Nr. 300001599647 (24.08.2006), lēmuma datums: 06.09.2006, tiesnesis Zeltīte Mačukāne</i>			
3.1.	Īpašnieks: VADIMS AVDEJEVS, personas kods 210380-12107.	1/4	
3.2.	Pamats: 2006. gada 15. augusta pirkuma līgums.		900,00
3.3.	Īpašnieks: DIMITRIJS MOKREŅUKS, personas kods 211074-10281. Domājamā daļa īpašumā samazinājusies par 1/4.	2/4	
<i>Žurnāls Nr. 300001601211 (28.08.2006), lēmuma datums: 06.09.2006, tiesnesis Zeltīte Mačukāne</i>			
4.1.	Īpašnieks: VLADISLAVS PETKEVIČS, personas kods 280380-10234.	1/4	
4.2.	Pamats: 2006. gada 16. augusta pirkuma līgums.		900,00
4.3.	Īpašnieks: DIMITRIJS MOKREŅUKS, personas kods 211074-10281. Domājamā daļa īpašumā samazinājusies par 1/4.	1/4	
<i>Žurnāls Nr. 300001601215 (28.08.2006), lēmuma datums: 06.09.2006, tiesnesis Zeltīte Mačukāne</i>			
5.1.	Īpašnieks: KRISTĪNA VALTERE, personas kods 200681-10213.	1/4	
5.2.	Pamats: 2006. gada 15. augusta pirkuma līgums.		900,00

II.daļa 1. iedaļa		
Īpašnieks, personas/nodokļu maksātāja kods, tiesību pamats	Domājamā daļa	Summa, par kādu iegūts īpašums(Ls)
5.3. Persona: DIMITRIJS MOKREŅUKS, personas kods 211074-10281. Īpašuma tiesība izbeigusies. Žurnāls Nr. 300001601218 (28.08.2006), lēmuma datums: 06.09.2006, tiesnesis Zeltīte Mačukāne	0	
II.daļa 2. iedaļa		
Ieraksta Nr.	Atzīmes par maksātnešpēju, piedziņas vēršanu, aizliegumiem, pēcmantnieku iecelšanu un mantojuma līgumiem	
2.1.	Atzīme Nr. 1.1 (žurnāla Nr. 300001356681, 10.02.2006) dzēsta. Pamats: 2006. gada 23. augusta Akciju sabiedrība "PAREX BANKA" lūgums par hipotēkas dzēšanu Nr.6287. Žurnāls Nr. 300001599216 (24.08.2006), lēmuma datums: 06.09.2006, tiesnesis Zeltīte Mačukāne	
III.daļa 1. iedaļa		
Ieraksta Nr.	Lietu tiesības, kas apgrūtina nekustamu īpašumu	Platība, lielums
1.1.	Ceļa servitūts.	358 kvm
1.3.	Pamats: 2003. gada 4. marta zemes robežu plāns. Žurnāls Nr. 300000570344 (23.09.2003), lēmuma datums: 26.09.2003, tiesnesis Valda Strode	
III.daļa 2. iedaļa		
Ieraksta Nr.	Pārgrozījumi 1.iedaļas ierakstos, ierakstu un pārgrozījumu dzēsumi	Platība, lielums
1.1.	Dzēsts 1. iedaļas ieraksts Nr. 1.2 (žurnāla Nr. 300000570344, 23.09.2003). Pamats: 2006. gada 2. februāra Kadastra izziņa Nr.10B-1D/434. Žurnāls Nr. 300001356671 (10.02.2006), lēmuma datums: 13.02.2006, tiesnesis Valda Strode	
IV.daļa 4.,5. iedaļa		
Ieraksta Nr.	1., 2. iedaļas dzēsumi pilnībā vai daļēji	Summa (Ls)
1.1.	Dzēsta hipotēka (1., 2. iedaļas ieraksts Nr. 1.1, žurnāla Nr. 300001356681, 10.02.2006): Pamats: 2006. gada 23. augusta Akciju sabiedrība "PAREX BANKA" lūgums par hipotēkas dzēšanu Nr.6287. Žurnāls Nr. 300001599216 (24.08.2006), lēmuma datums: 06.09.2006, tiesnesis Zeltīte Mačukāne	23100,00

Valsts nodeva Ls 18,00 samaksāta

Kancelejas nodeva Ls 9,00 samaksāta

Žurnāla Nr. 300001601218, datums 28.08.2006., lēmuma datums: 06.09.2006.

Zemesgrāmatu nodaļas tiesnesis:

Zemesgrāmatu apliecība satur nodalījumā spēkā esošos ierakstus un atzīmes



Zeltīte Mačukāne



# LATVIJAS REPUBLIKA

## DAUGAVPILS PILSĒTĀ

Vidzemes ielā Nr.70D

Nekustamā īpašuma kadastra Nr.0500-008-2901

## ZEMES ROBEŽU PLĀNS

Robežas noteiktas atbilstoši LR Latgales apgabaltiesas Daugavpils Zemesgrāmatu nodaļas 2003.gada 25.marta ierakstam (nodalījuma (folija) Nr.1000 0009 5648) un 2004.gada 07.jūnija pirkuma līgumam

Robežu plāns sastādīts pēc 2004. gada robežu uzmērīšanas materiāliem M 1 :500

Zemes kopplatība ir 0.1505ha (1505m<sup>2</sup>)

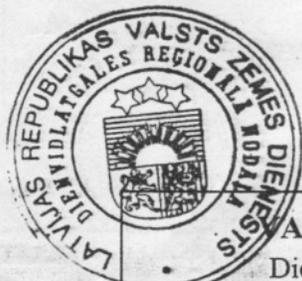

VALSTS ZEMES DIENESTS

Dienvidlatgales reģionālā nodaļa

Nodaļas vadītājs

V.Niedre

29. 07. 2004

NODAĻAS VADĪTĀJA VIETNIEKS

H. PUTINS

ROBEŽPUNKTU KOORDINĀTAS

Koordinātu sistēma: LKS-92  
Mēroga koeficients : 0,999902

Nr.	X	Y
35	198656.89	657172.49
1	198656.70	657180.78
46	198645.92	657184.18
45	198639.18	657186.33
44	198635.37	657187.54
43	198602.77	657197.87
2	198594.00	657200.84
42	198583.34	657186.74
41	198580.90	657183.55
34	198571.37	657171.12
33	198592.90	657171.48
32	198624.90	657171.97

ZEMES  
IZVIETOJUMA SHĒMA

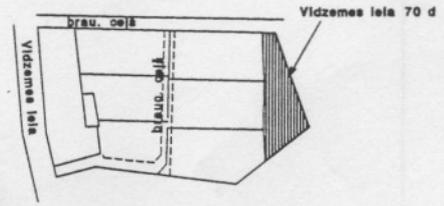

Platība 0.1505 ha ( 1505 kv.m).

NEKUSTAMĀ ĪPAŠUMA LIETOŠANAS TIESĪBU APGRŪTINĀJUMI

1. 060202-zemes īpašniekam nepiederošas būves 05000082907039,  
05000082907036 daļa

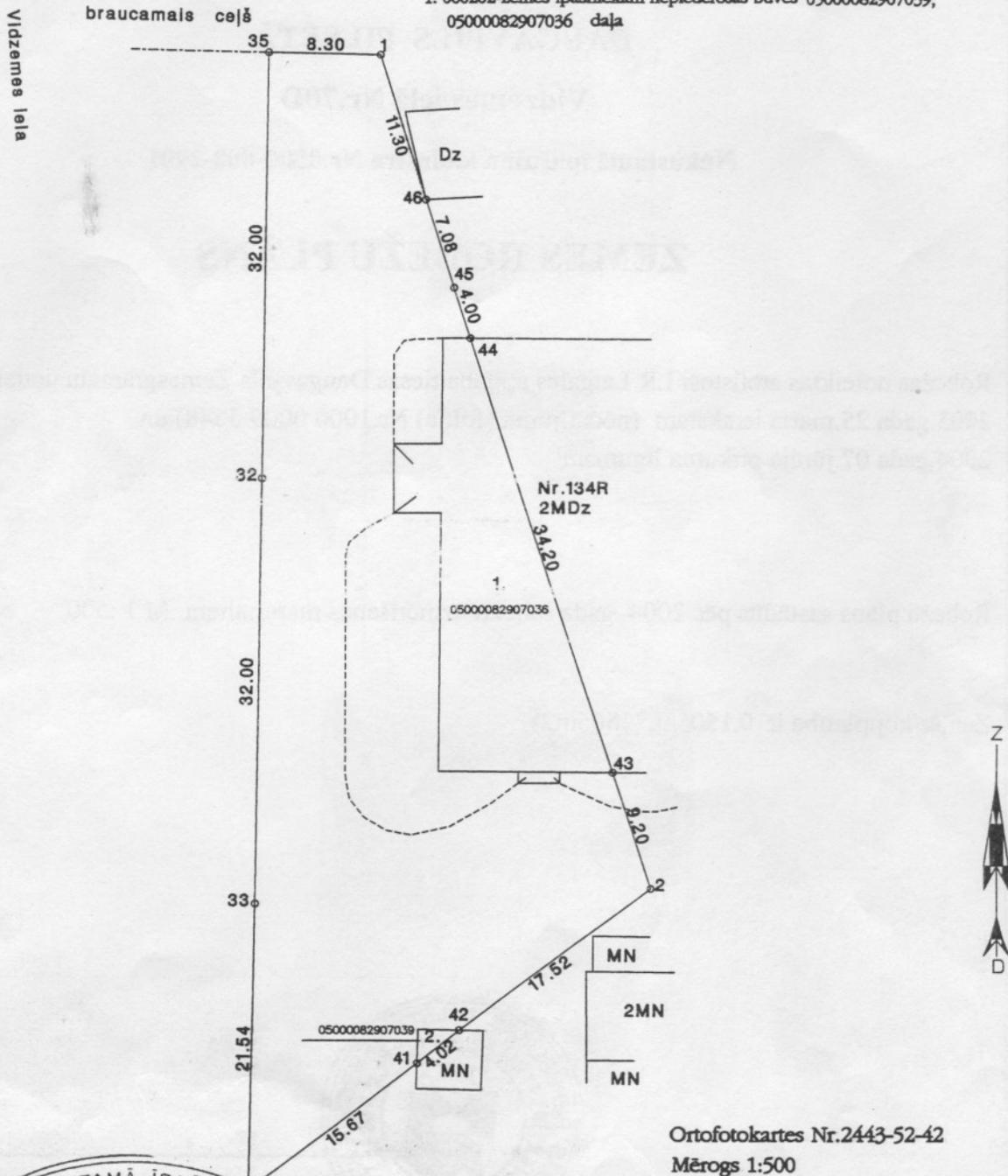

Ortofotokartes Nr.2443-52-42  
Mērogs 1:500



LR VZD Dienvidlatgales reģionālās nodaļas Pasūtījumu izpildes pārvaldes Mēmiņniecības un topogrāfijas daļa			
Daļas vadītājs	<i>[Signature]</i>	M.Osis	21.07.2004.
Zemes ierīcības inženieris	<i>[Signature]</i>	A.Akulovs	27.03.2004.
Plānu zīmēja	<i>[Signature]</i>	J.Savelļeva	19.07.2004.



## Zemesgrāmatu apliecība

**Daugavpils zemesgrāmatu nodaļa**

**Daugavpils pilsētas zemesgrāmatas nodaļējums Nr. 1000 0014 5342**

**Kadastra numurs: 0500 008 2901**

**Vidzemes iela 70d, Daugavpils**

### I. daļa 1. iedaļa

Ieraksta Nr.	Nekustams īpašums, servitūti un reālīstas	Kopīpašuma domājamā daļa	Platība, lielums
1.1.	Zemes gabals ar kadastra apzīmējumu 0500 008 2901. Atdalīts no nekustama īpašuma Vidzemes iela 70d, Daugavpils (Daugavpils pilsētas zemesgrāmatas nodaļējuma Nr. 100000095648).		1505 kvm

### II. daļa 1. iedaļa

Ieraksta Nr.	Īpašnieks, personas/nodokļu maksātāja kods, tiesību pamats	Domājamā daļa	Summa, par kādu iegūts īpašums (Ls)
1.1.	Īpašnieks: ĻUBOVA DERUKA, personas kods 301147-10252.	1	
1.2.	Pamats: 2004. gada 7. jūnija pirkuma līgums.		5268,00

### III. daļa 1. iedaļa

Ieraksta Nr.	Lietu tiesības, kas apgrūtina nekustamu īpašumu	Platība, lielums
1.1.	Uz zemes gabala atrodas citām personām piederošas ēkas. Pamats: 2004. gada 29. jūlija zemes robežu plāns.	

Žurnāla Nr. 300000828725, datums 03.08.2004

Lēmuma datums: 11.08.2004

Valsts nodeva Ls 105,36 samaksāta

Kancelejas nodeva par jauna nodaļējuma atklāšanu Ls 18,00 samaksāta

Kancelejas nodeva par tiesību pārgrozījumu un dzēsumu nostiprinājumiem Ls 5,00 samaksāta

Zemesgrāmatu nodaļas tiesnesis

Valda Strode

Zemesgrāmatu apliecība satur tiesneša lēmumu un informāciju par īpašuma sastāvu



LATVIJAS REPUBLIKA

**ZEMES ROBEŽU, SITUĀCIJAS UN  
APGRŪTINĀJUMU PLĀNS**

Zemes vienības kadastra apzīmējums: 0500 008 2906

**Adrese:** Daugavpils, Artilērijas iela 26

Zemes kadastrālā uzmērīšana veikta, pamatojoties uz Daugavpils pilsētas domes privatizācijas komisijas 2007.gada 30.jūlija pasūtījumu Nr.05-03/1173 „Par zemes robežu plāna izstrādāšanu zemes gabalam Artilērijas ielā 26, Daugavpilī”.

Robežas un apvidus objekti uzmērīti 2007.gada 17.septembrī

Apgrūtinājumu saraksts:

1.	031201 – mežu aizsargjoslas ap pilsētu, teritorija - 2.2059ha (Daugavpils pilsētas domes 2006.gada 8.jūnija lēmums Nr.461 „Par Daugavpils pilsētas teritorijas plānojumu 2006.- 2018.gadiem” )
2.	060201 Zemes īpašniekam nepiederošas būves (2007.gada 9.augusta informācija no nekustamā īpašuma valsts kadastra informācijas sistēmas Nr.9B-2.D/10097)
3.	
4.	
5.	
6.	
7.	
8.	
9.	

Apgrūtinājumu plāns sastādīts 2007.gada 17.septembrī

Plāna mērogs 1:1000

Zemes vienības platība 2.4315 ha

Zemes kadastrālās uzmērīšanas darbus veica VSIA “Latvijas Valsts mērnieks”, licence Nr.145, izsniegta 16.11.2006, reģ.Nr. 40003783960, Dzirnau iela 31 – 12, Rīga, LV – 1010 Daugavpils birojs, Rīgas ielā 18 – 25, Daugavpils, LV – 5401

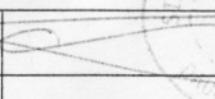
VSIA „Latvijas Valsts mērnieks” Daugavpils biroja vadītājs		Vladislavs Simonovs	03.10.2007
Mērnieki apliecina, ka zemes kadastrālā uzmērīšana veikta atbilstoši LR Ministru kabineta 2007.gada 20.marta noteikumiem Nr.182 “Noteikumi par nekustamā īpašuma objekta noteikšanu.”		Rihards Raubiško	17.09.2007
Ierosinātājs ir informēts par Zemes kadastrālās uzmērīšanas laikā veiktajām darbībām, to rezultātiem.		Daugavpils pilsētas pašvaldības pārstāve Inguna Kokina	60 02.10.2007

ZEMES LIETOŠANAS VEIDU EKSPLIKĀCIJA

zemes vienības platība ha	TAJĀ SKAITĀ													
	Lauksaimniecībā izmantojamā zeme	Arauzeme	Augļu dārzī	Pļavas	Ganības	Meži	Krūmāji	Purvi	Zem ūdeņiem	t.sk. Zem zivju dīķiem	Zem ēkām un pagalmiem	Zem ceļiem	Pārējās zemes	Meliorētās lauksaimniecībā izmantojamā zeme
2.4315														2.4315

Zemes vienības izvietojuma shēma

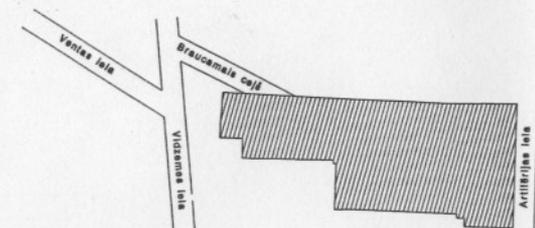

ZEMES VIENĪBAS ROBEŽPUNKTU KOORDINĀTAS  
Koordinātu sistēma: LKS92 TM  
Mēroga koeficients 0.999895

Nr.	X	Y
9	198815.48	657051.14
8	198813.32	657105.37
501*	198811.58	657146.59
502	198809.22	657207.38
61	198806.90	657273.54
62	198807.70	657326.45
27	198690.21	657326.15
105	198690.84	657279.48
104	198698.66	657279.60
202	198698.92	657272.34
201	198702.65	657272.40
200	198706.11	657176.98
135	198706.00	657165.30
134	198705.98	657157.32
133	198749.14	657158.36
132	198749.20	657155.93
131	198752.46	657155.77
130	198752.66	657143.25
167	198752.77	657133.85
166	198753.10	657106.32
1*	198753.44	657077.27
153	198753.47	657075.27
129	198753.53	657070.27
140	198772.08	657070.49
139	198772.67	657048.85
58	198787.04	657049.19
146	198803.87	657050.40
500*	198806.07	657050.55
145	198806.64	657050.58

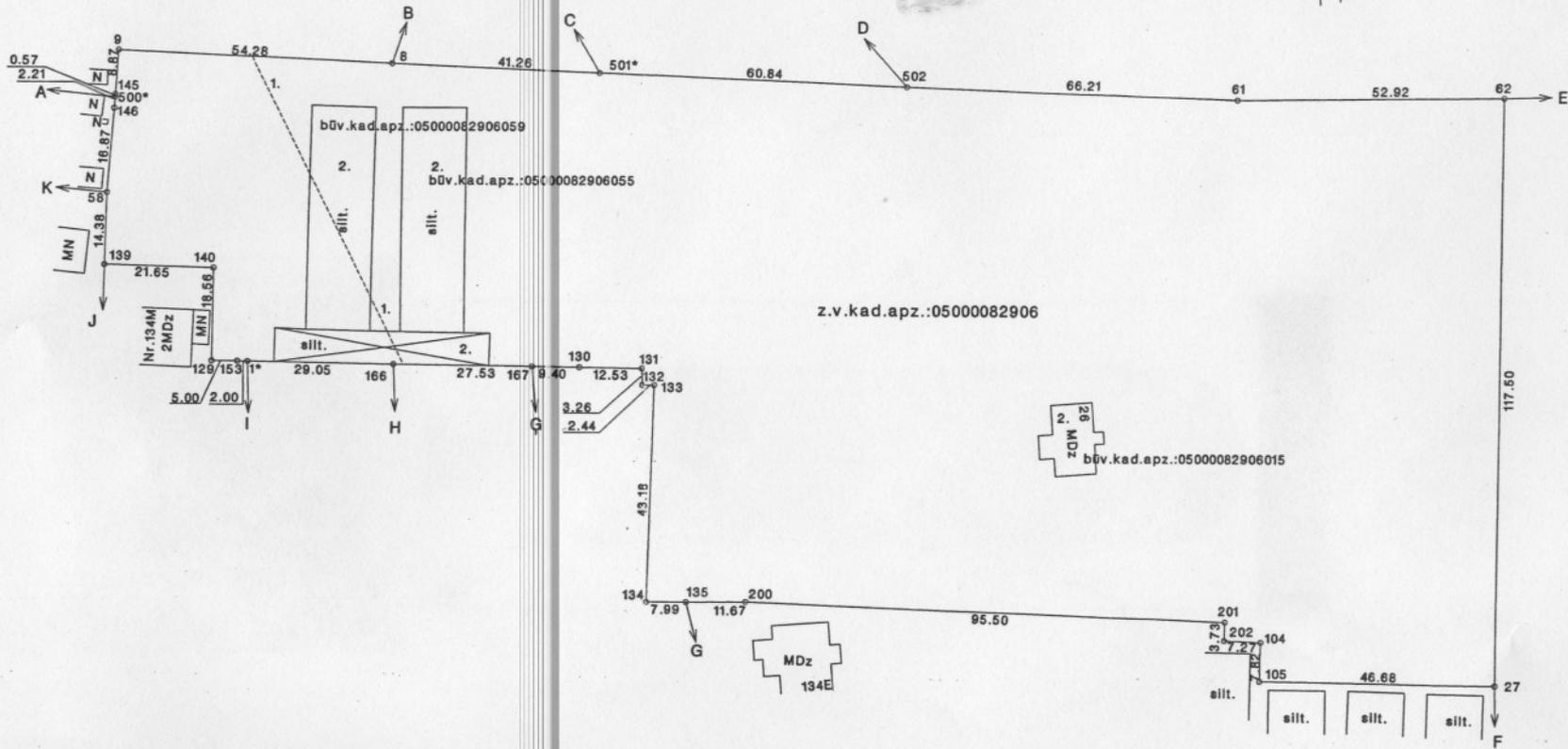

\* apvidū nenostiprināts robežpunkts

Robežojošo zemes vienību saraksts

No	Īdz	z.v.kad.apz.
No A	Īdz B	z.v.kad.apz. 05000082904
No B	Īdz C	z.v.kad.apz. 05000082962
No C	Īdz D	z.v.kad.apz. 05000082964
No D	Īdz E	z.v.kad.apz. 44680090279
No E	Īdz F	z.v.kad.apz. 05000082631
No F	Īdz G	z.v.kad.apz. 05000082944
No G	Īdz Ģ	z.v.kad.apz. 05000082947
No Ģ	Īdz H	z.v.kad.apz. 05000082957
No H	Īdz I	z.v.kad.apz. 05000082956
No I	Īdz J	z.v.kad.apz. 05000082951
No J	Īdz K	z.v.kad.apz. 05000082931
No K	Īdz A	z.v.kad.apz. 05000082932

- Saīsinājumi:  
 z.v.kad.apz. zemes vienības kadastra apzīmējums  
 būv.kad.apz. - būves kadastra apzīmējums  
 būve bez kadastra apzīmējuma

18.10.2007  
 Daugavpils biroja  
 kvalitātes inspekcija - kontroliere  
 (Kadastru puiņģumos)

L.Rimša

Plāna mērogs 1:1000

Zemes vienības platība 2.4315 ha		
Saskaņoja: Daugavpils pilsētas pašvaldības pārstāve	Inguna Kokina	02.10.2007.
Plānu sagatavoja mērnieks	Rihards Raub	17.09.2007.



## Zemesgrāmatu apliecība

**Daugavpils zemesgrāmatu nodaļa**

**Daugavpils pilsētas zemesgrāmatas nodaļijums Nr. 1000 0042 2771**

**Kadastra numurs: 0500 008 2906**

**Artilērijas iela 26, Daugavpils, LV-5421**

I.daļa 1.iedaļa			
Ieraksta Nr.	Nekustams īpašums, servitūti un reālnastas	Kopīpašuma domājamā daļa	Platība, lielums
1.1.	Zemes gabals ar kadastra apzīmējumu 0500 008 2906.		24315 kvm

II.daļa 1.iedaļa			
Ieraksta Nr.	Īpašnieks, personas/nodokļu maksātāja kods, tiesību pamats	Domājamā daļa	Summa, par kādu iegūts īpašums(Ls)
1.1.	Īpašnieks: Daugavpils pilsētas pašvaldība, nodokļu maksātāja kods 90000077325.	1	
1.2.	Pamats: 2008.gada 4. janvāra uzziņa par pašvaldībai piekrietošo zemes gabalu Nr.02.01-08/36.		

III.daļa 1.iedaļa		
Ieraksta Nr.	Lietu tiesības, kas apgrūrina nekustamu īpašumu	Platība, lielums
1.1.	Atzīme - mežu aizsargjoslas ap pilsētu teritorijām.	22059 kvm
1.2.	Atzīme - uz zemes gabala atrodas citām personām piederošas ēkas ar kadastra apzīmējumiem 0500 008 2906 015; 055; 059.	
1.3.	Pamats: 2008.gada 4. janvāra uzziņa par pašvaldībai piekrietošo zemes gabalu Nr.02.01-08/36.	

**Žurnāla Nr. 300002347774 , datums 08.01.2008**

**Lēmuma datums: 14.01.2008**

**Kancelejas nodeva Ls 18,00 samaksāta**

**Zemesgrāmatu nodaļas tiesnesis**

**Tatjana Ivanova**

Zemesgrāmatu apliecība satur tiesneša lēmumu un informāciju par īpašuma sastāvu.



## 4. INSTITŪCIJU NOSACĪJUMI UN ZIŅOJUMS PAR TO IEVĒROŠANU

### 4.1. Institūciju nosacījumi

- 4.1.1. Daugavpils reģionālā vides pārvalde (27.09.2007., Nr.2.5.-21./2982)
- 4.1.2. Valsts zemes dienesta Dienvidlatgales reģionālā nodaļa (01.10.2007., Nr.2A-6.1/1870)
- 4.1.3. VA „Sabiedrības veselības aģentūra” Daugavpils filiāle (02.10.2007., Nr.20.1-13/608)
- 4.1.4. Daugavpils rajona padome (06.12.2007., Nr.03.1-08/749)
- 4.1.5. Daugavpils pilsētas dome Komunālās saimniecības nodaļa (06.12.2007., Nr.08-03/735)
- 4.1.6. Valsts ugunsdzēsības un glābšanas dienests Daugavpils brigāde (12.10.2007., Nr.22/9-459)
- 4.1.7. VAS „Latvijas Valsts ceļi” Latgales reģiona Daugavpils nodaļa (28.11.2007., Nr.4.6.6/208)
- 4.1.8. AS „Latvijas Gāze” Stratēģijas un attīstības daļa (26.09.2007., Nr.14-2/2751)
- 4.1.9. SIA „Lattelecom” (09.10.2007., Nr.19526-1)
- 4.1.10. AS „Sadales tīkls” Austrumu reģions (27.09.2007., Nr.30R1A1-01.01/511)
- 4.1.11. Līksnas pagasta padome (21.10.2007., Nr.03-12/234)
- 4.1.12. Pašvaldības akciju sabiedrība „Daugavpils siltumtīkli” (11.10.2007., Nr.1-11.1/1740)
- 4.1.13. SIA „Latvijas propāna gāze” (12.12.2007., Nr.277)
- 4.1.14. SIA „Daugavpils ūdens” (12.11.2007., Nr.13-4/151)



LATVIJAS REPUBLIKA  
VALSTS VIDES DIENESTS

**DAUGAVPILS REĢIONĀLĀ VIDES PĀRVALDE**

Adrese: Raiņa iela 28, Daugavpils, LV-5403, tālr.: 5423219, fakss: 54-26545, E-pasts: [drvp@drvp.gov.lv](mailto:drvp@drvp.gov.lv)  
Reģ. Nr. 90000017078

27.09. 2007. Nr. 2.5.-21. 2982  
Uz 21.09.2007. Nr. 07/02-104

**SIA „Reģionālie projekti”**  
Kr. Valdemāra iela 28  
Daugavpils  
LV-5403

**Nosacījumi detālplānojuma izstrādei Vidzemes ielai 134A ( zemes ar kadastra Nr. 05000082944, 05000082901, 05000082947, 05000082906, 05000082975) un tiem pieguļošajām brauktuvēm un Artilērijas ielas teritorijai, Daugavpilī.**

Valsts vides dienesta Daugavpils reģionālā vides pārvalde (turpmāk tekstā –VVD Daugavpils RVP) ir izskatījusi SIA „Reģionālie projekti” iesniegumu no 21.09.2007. Nr. 07/02-104 un atbilstoši LR MK 19.10.2004. noteikumu Nr.883 „Vietējās pašvaldības teritorijas plānošanas noteikumi” 60.2.p. prasībām izvirza sekojošus nosacījumus detālplānojuma, Vidzemes ielai 134A ( zemes ar kadastra Nr. 05000082944, 05000082901, 05000082947, 05000082906, 05000082975) un tiem pieguļošajām brauktuvēm un Artilērijas ielas teritorijai, Daugavpilī, izstrādei:

1. Detālplānojumam jābūt izstrādātam saskaņā ar LR 22.05.2002. likuma „Teritorijas plānošanas likums” un LR MK 19.10.2004. noteikumu Nr.883 „Vietējās pašvaldības teritorijas plānošanas noteikumi” prasībām.
2. Plānā atzīmēt vides un dabas resursu aizsargjoslas, sanitārās un drošības aizsargjoslas, saskaņā ar LR 05.02.1997. likuma „Aizsargjoslu likums” prasībām. Noteikt saimnieciskās darbības aprobežojumus aizsargjoslās, atbilstoši augstāk minētā likuma prasībām.
3. Plānojot inženierkomunikāciju izvietojumu, jāievēro LR MK 28.12.2004. noteikumu Nr.1069 „Noteikumi par ārējo inženierkomunikāciju izvietojumu pilsētās, ciemos un lauku teritorijās” prasības.
4. Detālplānojumā risināt sadzīves un lietus notekūdeņu savākšanas un utilizācijas jautājumu, ņemot vērā to, ka saskaņā ar LR MK 22.01.2002. noteikumu Nr.34 „Noteikumi par piesārņojošo vielu emisiju ūdenī” 42.p. un LR MK 15.06.1999. noteikumiem Nr.214 apstiprinātā Latvijas būvnormatīva

LBN 223 – 99 „Kanalizācijas ārējie tīkli un būves” prasībām neattīrītu notekūdeņu novadīšana vidē nav pieļaujama.

5. Detālplānojumā atrunāt ūdens apgādes un apkures jautājumus.

Atgādinām, ka izstrādātā detālplānojuma pirmo redakciju nepieciešams iesniegt VVD Daugavpils RVP izskatīšanai saskaņā ar LR MK 19.10.2004. noteikumu Nr.883 „Vietējās pašvaldības teritorijas plānošanas noteikumi” 65.2.p. prasībām .

Direktors

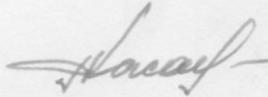

P. Kacars

V.Vingris 5425731



LATVIJAS REPUBLIKAS VALSTS ZEMES DIENESTS

## DIENVIDLATGALES REĢIONĀLĀ NODAĻA

Rīgas ielā 18, Daugavpilī, LV-5401, Latvija  
Tāl. 54 07140, fakss 54 23405, e-pasts: [dienvidlatgale@vzd.gov.lv](mailto:dienvidlatgale@vzd.gov.lv)

01.10.2007. Nr. 2A-6.1/1870 Daugavpilī

Uz 12.09.2007. Nr. 07/02-99

SIA „Reģionālie projekti”  
Kr.Valdemāra ielā 28,  
Daugavpilī  
LV-5403

### Par detālplānojuma nosacījumiem Vidzemes ielā 134A un tai pieguļošajai teritorijai

Pamatojoties uz Ministru kabineta 2004. gada 19. oktobra noteikumu Nr. 883 “Vietējās pašvaldības teritorijas plānošanas noteikumi” 18., 50., 57., 65., 70., 73. punktu, Ministru kabineta 2006. gada 12. decembra noteikumu Nr. 1002 “Aizsargjoslu datu bāzes izveides, uzturēšanas un informācijas aprites kārtība” 6. un 7. punktu un Ministru kabineta 2006. gada 28.marta noteikumiem Nr. 241 „Noteikumi par nekustamā īpašuma objekta aprūtinājumu klasifikāciju” Valsts zemes dienesta (turpmāk – VZD) Dienvidlatgales reģionālā nodaļa izsniedz nosacījumus detālplānojuma vai to grozījumu (turpmāk – detālplānojums) izstrādei:

1. Detālplānojuma grafisko daļu izstrādā digitālā veidā vektordatu formā Latvijas ģeodēzisko koordinātu sistēmā LKS-92 (turpmāk – koordinātu sistēma LKS- 92) uz topogrāfiskajiem plāniem (ne vecākiem par vienu gadu) ar mēroga noteiktību no M 1:500 līdz M 1:2000. Topogrāfisko uzmērīšanu veic digitālā veidā koordinātu sistēmā LKS – 92 un 1977. gada Baltijas augstumu sistēmā. Detālplānojuma grafisko materiālu izdrukas var kārtot mērogā M 1:1000.
2. Detālplānojuma izstrādāšanā izmanto aktuālu Valsts zemes dienesta (turpmāk – VZD) reģionālās nodaļas no Nekustamā īpašuma valsts kadastra informācijas sistēmas izsniegtu grafisko un teksta informāciju.
3. Ja detālplānojums paredz zemes vienību sadali, apvienošanu vai zemes vienību robežu pārkārtošanu un zemes vienības robežas ir noteiktas ar ierādīšanas metodi, pirms topogrāfiskās informācijas iesniegšanas saskaņošanai VZD reģionālajā nodaļā, veikt plānojuma teritorijā esošo zemes vienību robežu instrumentālo uzmērīšanu un reģistrāciju Nekustamā īpašuma valsts kadastra informācijas sistēmā.
4. Ar VZD saskaņotu topogrāfisko plānu ar savietotu kadastra kartes informāciju ievieto detālplānojuma lietā.
5. Lai nodrošinātu aizsargjoslu robežu līniju savietojamību, detālplānojuma grafisko daļu izstrādājot ievēro blakus esošās teritorijas detālplānojuma, ja tāds ir izstrādāts, grafiskajā daļā noteiktās aizsargjoslu robežas.
6. Detālplānojuma teritorijā izvērtēt spēkā esošos lietošanas tiesību aprobežojumus zemes vienībai un noteiktās aizsargjoslas, kā arī noteikt visas esošās vides, objektu un komunikāciju aizsargjoslas un grafiski iezīmēt plānojuma materiālos, t.sk., objektu aizsargjoslas, kuri izvietoti ārpus detālplānojuma teritorijas, bet aizsargjoslas zona atrodas detālplānojuma teritorijas

robežās. Ja detālplānojuma teritorijā ir un tiek projektētas ielas, ceļi, un ir vai tiks no jauna projektētas "sarkanās līnijas", tad to pagriezienu punktu koordinātes koordinātu sistēmā LKS-92 ierakstāmas grafiskajā materiālā vai to saraksts pievienojams plānojuma lietai.

7. Aizsargjoslu robežas grafiski attēlo kā daudzstūrus, kuri saistīti ar aizsargjoslas kodu, kas ir atbilstošs Nekustamā īpašuma objekta apgrūtinājumu klasifikācijas apakšgrupai, ja tādas nav – grupai, un aizsargjoslu robežas daudzstūri sasaistīt ar objekta, kuram noteikta aizsargjosla, pilnu nosaukumu un adresi, ja tāda ir.

Detālplānojuma grafiskā materiāla aizsargjoslu sadaļas izstrādē jāievēro sekojošais:

7.1 Ja detālplānojuma grafiskā daļa tiek gatavota *MicroStation* vidē vai *AutoCad* vidē, tad aizsargjoslas nepieciešams attēlot tā, lai katrs detālplānojumā attēlotais aizsargjoslu veids būtu izvietots *unikālā līmenī*.

7.2 Ja detālplānojuma grafiskā daļa tiek gatavota *ArcView* vidē, tad aizsargjoslas nepieciešams attēlot tā, lai katram detālplānojumā attēlotajam aizsargjoslu veidam būtu piešķirts *unikāls kods*. Aizsargjoslu kods ir atbilstošs nekustamā īpašuma objekta apgrūtinājuma kodam.

8. Izstrādāto detālplānojumu iesniedz VZD reģionālajā nodaļā atzinuma sniegšanai, manuālā veidā iesietu dokumentu un uz elektronisko datu nesēja (CD). Grafiskos materiālus iesniedz digitāli vektordatu (vēlams \*.dgn (*MicroStation*)) formā koordinātu sistēmā LKS-92. Detālplānojuma grafiskai daļai elektroniskajā datu nesējā pievieno aizsargjoslu sadaļā izmantotos apzīmējumus ar paskaidrojumiem.

9. Apstiprinātā detālplānojuma eksemplāru, kurā ietverti grafiskie materiāli, pašvaldība VZD reģionālajā nodaļā iesniedz divu nedēļu laikā pēc detālplānojuma spēkā stāšanās uz elektroniskā datu nesēja un manuālā veidā iesietu dokumentu, pievienojot: pašvaldības lēmuma par detālplānojuma apstiprināšanu kopiju, informāciju par pašvaldības lēmuma publicēšanu laikrakstā "Latvija Vēstnesis", informāciju par teritorijas plānojuma izstrādātāju un aizsargjoslu grafisko datu sagatavošanas mēroga noteiktību.

Dokumentu izrakstus un noraktus (kopijas) noformē atbilstoši 1996.gada 23.aprīļa Ministru kabineta noteikumiem Nr.154 "Dokumentu izstrādāšanas un noformēšanas noteikumi".

10. Apstiprinātā detālplānojuma grafiskos materiālus (datus) iesniedz digitālā veidā vektordatu (vēlams \*.dgn (*MicroStation*)) formā koordinātu sistēmā LKS-92. Iekļaušanai aizsargjoslu datu bāzē iesniedz aizsargjoslu robežas, kuras grafiski attēlotas kā daudzstūri, kuri saistīti ar aizsargjoslas kodu, kas ir atbilstošs Nekustamā īpašuma objekta apgrūtinājumu klasifikācijas apakšgrupai, ja tādas nav – grupai, un aizsargjoslu robežas daudzstūri sasaistīti ar objekta, kuram noteikta aizsargjosla, pilnu nosaukumu un adresi, ja tāda ir. Detālplānojuma grafiskai daļai elektroniskajā datu nesējā pievieno aizsargjoslu sadaļā izmantotos apzīmējumus ar paskaidrojumiem.

\* Saskaņā ar Administratīvā procesa likuma 70. pantu administratīvais akts stājas spēkā ar brīdi, kad tas izsniegts adresātam, bet sūtot pa pastu – septītajā dienā pēc tā nodošanas pastā.

\* Administratīvo aktu var apstrīdēt viena mēneša laikā no tā spēkā stāšanās dienas Valsts zemes dienesta ģenerāldirektoram, iesniedzot iesniegumu Valsts zemes dienesta Dienvidlatgales reģionālajā nodaļā.

Ar cieņu,  
nodaļas vadītājs

Krapivina 54 07152

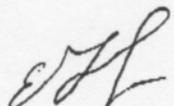

O. Kursītis



Valsts aģentūras  
„Sabiedrības veselības aģentūra”  
**DAUGAVPILS FILIĀLE**

Reģ. Nr. 900 000 529 76  
Varšavas iela 24, Daugavpils, LV-5400  
Tālrunis: 54 514 89  
Fakss: 54 519 92

Daugavpilī, 2007. Nr. 20.1-13/608

Uz 12.09.07 Nr. 07/02-98

SIA „Reģionālie projekti”  
Daugavpils birojs

Par nosacījumiem detālplānojumam  
Vidzemes ielā 134a, Daugavpilī  
un tai piegulošajai teritorijai

V/a „SVA” Daugavpils filiāle ierosina teritorijas detālplānojuma izstrādē  
ieslēgt sekojošus jautājumus:

- Detālplānojuma projektu izstrādāt saskaņā ar Daugavpils pilsētas teritoriālplānojuma un apbūves noteikumu prasībām.
- Projektā paredzēt dotās teritorijas zonēšanu, ņemot vērā, ka dotās teritorijas atrodas praktiski ūdens ņemšanas vietu ķīmiskās aizsargjoslas robežās.
- Saskaņā ar augstāk minēto, dzīvojamo māju ūdensapgāde, kanalizācija, apkure iespējamas tikai centralizēti, nepieciešams paredzēt arī centralizētu atkritumu savākšanu.
- Paredzēt pasākumus, lai nodrošinātu ūdens resursu saglabāšanos un atjaunošanos, kā arī samazinātu piesārņojuma negatīvo ietekmi uz iegūstamo ūdens resursu kvalitāti.
- Celtniecībai plānotajā teritorijā paredzēt lietus notekūdeņu kanalizācijas ierīkošanu, teritorijas labiekārtošanu, ērtu pievedceļu ierīkošanu.
- Īpašu uzmanību pievērst augsnes pretpiesārņošanas pasākumiem ar ķīmiskām vielām, kuras varētu tikt izmantotas puķu audzēšanas darbā.

Vadītāja

Krasņakova 5451489

L.Lapinska

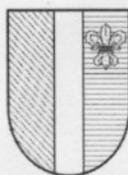

LATVIJAS REPUBLIKA  
DAUGAVPILS RAJONA PADOME

Reģ. Nr. 90000030663, Rīgas iela 2, Daugavpils, LV-5403, tālr. 54 22238, fakss. 54 76810, e-pasts: [ddmc@drp.lv](mailto:ddmc@drp.lv)

2007. gada 6. decembrī Nr. 03.1-08/749  
Uz 21.09.2007. Nr. 03.1-08/624

SIA "Reģionālie projekti"

(Kr. Valdemāra ielā 28, Daugavpils, LV-5403)

Daugavpilī

Par nosacījumu sniegšanu  
detālplānojuma izstrādei

Daugavpils rajona teritorijas plānojumā nav aprobežojumu, kuri izvirzītu īpašus nosacījumus detālplānojuma izstrādei Vidzemes ielā 134A un tai piegulošajā teritorijā.

Izstrādājot augstāk minēto detālplānojumu, jāņem vērā Līksnas pagasta teritorijas plānojuma apgrūtinājumi, kuri attiecas uz piegulošo Daugavpils pilsētas teritoriju.

Informējam, ka saskaņā ar „Aizsargjoslu likumu” un apstiprināto Līksnas pagasta teritorijas plānojumu, izstrādājot detālplānojumu jāņem vērā ūdens ņemšanas vietas “Vingri” aizsargjoslas, kuras noteiktas, lai nodrošinātu ūdens resursu saglabāšanos un atjaunošanos, kā arī samazinātu piesārņojuma negatīvo ietekmi uz iegūstamo ūdens resursu kvalitāti.

Daugavpils rajona padomes  
izpilddirektore

V.Kezika

S.Balode, 5476831



L ATVIJAS REPUBLIKA  
DAUGAVPILS PILSĒTAS DOME  
KOMUNĀLĀS SAIMNIECĪBAS NODAĻA

Reģ. Nr. 90000077325, Imantas ielā 35A, Daugavpilī, LV-5403, tālrunis 5476315, sekretāre – lietvede 5476314  
e-pasts [ksn@daugavpils.lv](mailto:ksn@daugavpils.lv), fakss 5476318

Daugavpilī

2007.gada 06. decembris Nr. 08-03/ 735

SIA "Reģionālie projekti"  
Biroja projektu vadītājam  
E.Pusle kundzei  
Kr.Valdemāra ielā 28,  
Daugavpilī, LV-5403

**Tehniskie noteikumi**  
**detālplānojuma projekta izstrādāšanai Vidzemes ielā 134A rajonā**

1. Pirms projektēšanas darbu uzsākšanas, izgatavot topogrāfisko uzmērījumu ar vertikālajām atzīmēm, inženiertīkliem, Artilērijas ielas sarkanām līnijām kā arī zemes iecirkņu robežām.
2. Pirms projektēšanas darbu uzsākšanas, atrisināt jautājumu ar "Latvenergo" par pieslēgumu pie elektriskiem tīkliem.
3. Mājas, saimniecisko ēku piesaisti un žoga veidolu izpildīt saskaņā ar pilsētas galvenās arhitektes izsniegto arhitektūras – plānošanas uzdevumu, LBN prasībām, pilsēt būvniecības noteikumiem.
4. Inženiertīklu projektēšanu un būvniecību izpildi saskaņā ar attiecīgo dienestu izsniegtajiem tehniskajiem noteikumiem, LBN prasībām, 28.12.2004. MK noteikumiem Nr.1069 (prot. Nr.75), 28.11.2002. Daugavpils pilsētas domes Saistošajiem noteikumiem Nr.9 "Kārtība koku un krūmu ciršanai ārpus meža zemes Daugavpils pilsētā", pilsēt būvniecības noteikumiem, ņemto vērā, ka perspektīvi varētu būt izbūvēti arī citi inženiertīkli.
5. Izlīdzinot zemes iecirkņu vertikālās atzīmes, paredzēt pasākumu, kas neļautu applūdināt kaimiņu privātīpašumus.
6. Ja tiks būvēta parastā vai artēziskā aka un septiķis, jāsaņem atļauja no Sabiedrības veselības aģentūras un Reģionālās vides pārvaldes.
7. Piebrauktuvi pie mājām projektēt saskaņā ar izstrādāto apbūves ģenerālplānu, stingri ievērojot Artilērijas ielas un šķērsielas sarkanās līnijas.
8. Izstrādāt teritorijas labiekārtošanas projektu. Pēc iespējas maksimāli saglabāt esošo kokus.
9. Projekta skici iepriekš saskaņot ar KS nodaļu.

10. Bojāto segumu un zālienu atjaunot pilnā apjomā.
11. Projekta dokumentāciju saskaņot ar visiem ieinteresētiem dienestiem.
12. Projekta dokumentācijas vienu eksemplāru iesniegt Daugavpils pilsētas domes KS nodaļai.
13. Celtniecības būvgružus novākt saskaņā ar Daugavpils pilsētas Domes 12.09.2002.g. pieņemtajiem Saistošajiem noteikumiem Nr.7, noslēdzot līgumu ar uzņēmumu, kuram ir attiecīga licence uz atkritumu izvešanu.

Daugavpils pilsētas domes  
Komunālās saimniecības nodaļas  
vadītāja vietnieks



V.Kuzmins

Pankeviča 5476405



**VALSTS UGUNSDZĒSĪBAS UN GLĀBŠANAS DIENESTS  
DAUGAVPILS BRIGĀDE**

Rīgas iela 1/3, Daugavpils, LV-5403, fakss 5427750, e-pasts [daugavpils@vugd.gov.lv](mailto:daugavpils@vugd.gov.lv), tālrunis 5407103

2007.g. 12. oktobrī Nr. 22/9-459

Uz 2007.g. 12. septembra Nr. 07/01-101

SIA "Reģionālie projekti"

Kr.Valdemāra iela 28, Daugavpils,  
LV-5403

Daugavpilī

[Par detālplānojuma izstrādes  
uzsākšanu Daugavpilī Vidzemes  
ielā 134<sup>A</sup> un tai pieguļošajai  
teritorijai

Valsts ugunsdzēsības un glābšanas dienests nosūta Jums prasības ugunsdrošības nodrošināšanas jomā, kuras jāņem vērā teritorijas plānojuma dokumentu projektu izstrādāšanai.

1. Pielietoto terminu un to definīciju, kā arī jēdzienu skaidrojumiem jāatbilst spēkā esošajiem normatīvajiem aktiem.
2. Jāņem vērā Aizsargjoslu likumu, kā arī ekspluatācijas un drošības aizsargjoslu noteikšanas metodiku.
3. Jāņem vērā LBN 201-96 "Ugunsdrošības normas", kā arī citu spēkā esošo normatīvo aktu prasības par piebrauktuvēm un caurbrauktuvēm ugunsdzēsības un glābšanas tehnikai, veidojot perspektīvo ceļu vai ielu shēmas.
4. Jāņem vērā spēkā esošo normatīvo aktu prasības par ugunsdrošības atstarpēm starp dažādu ugunsdrošības pakāpju un funkcionālās nozīmes ēkām un būvēm.
5. Jāņem vērā pilsētu teritorijā ārējās ugunsdzēsības ūdensapgādes nodrošinājums saskaņā ar LBN 222-99 "Ūdensapgādes ārējie tīkli un būves" prasībām.

6. Izstrādājot pilsēta teritorijas ģenerālo plānu jāparedz perspektīvais ugunsdzēsības depo izvietojums, lai nodrošinātu ugunsdzēsības un glābšanas dienesta savlaicīgu ierašanos ugunsgrēku, avāriju un glābšanas darbu vietā atbilstoši LBN 201-96 un citu spēkā esošo normatīvo aktu prasībām.
7. Noteikumos jāparedz jaunizveidoto un esošo ugunsdzēsības depo funkcionēšanas materiāli tehniskās bāzes nodrošināšanu saskaņā ar likumiem "Ugunsdzēsības un ugunsdrošības likums" un "Civilās aizsardzības likumu" un citiem spēkā esošajiem normatīvajiem aktiem.
8. Jāparedz pilsēta teritorijā strādājošo un paaugstinātās bīstamības zonās dzīvojošo cilvēku apziņošanas sistēmu izveidi avārijas un ārkārtējo situāciju gadījumā.
9. Jāparedz rūpniecisko avārijas novērtējumu ar rūpniecisko avārijas novēršanas programmu paaugstinātās bīstamības objektos, kā arī objektu avārijas gatavības un civilās aizsardzības pasākumu plānu izstrādē. Riska analīzes secinājumi jāņem vērā veicot ģenerālo plānu izstrādi un pagasta apbūves attīstību.

Komandieris  
pulkvežleitnants

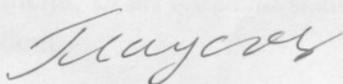

R. Margevičs

Bambāns  
5407117



Valsts akciju sabiedrība **LATVIJAS VALSTS CEĻI**

**Latgales reģiona Daugavpils nodaļa**

Reģistrācijas Nr. 40003344207

18. Novembra iela 333, Daugavpils, LV-5402 Tālr.: 54 29100 Fakss: 54 31861 www.lad.lv

Daugavpils 28.11.2007.g. Nr. 4.6.6/208

**SIA „Reģionālie projekti”.**

**Daugavpils**

**Tehniskie noteikumi .  
Detalplānojuma izstrādāšanai .**

Izstrādājot detalplānojumu zemes gabalam, Daugavpilī Vidzemes ielā 134a un tai pieguļošai teritorijai, kā arī brauktuvēm un Artilērijas ielas teritorijai, kas tiks izmantots kā individuālo dzīvojamo ēku rajons, ir jāievēro sekojoši tehniskie noteikumi :

1. Piebraucamos ceļus veidot ar esošo brauktuvi, Vidzemes un Artilērijas ielām, izmantojot esošos pieslēgumus ;
2. Piebraucamo ceļu brauktuves platums min. 7 m ;
3. Pa vienu pusi ceļam ierīkot gājēju ietvi 1,5 m. platu ;
4. Piebraucamajam ceļam jābūt apgaismotam , tumšā diennakts laikā ;
5. Nav pieļaujami strupceļi ind. māju ciematā ;
6. Pēc vajadzības ierīkot stāvlaukumus ;
7. Satiksmes organizāciju un zīmju uzstādīšanu saskaņot atsevišķi .

**Daugavpils nodaļas vadītājs**

**G. Hmelņickis**

Rīgā  
26.09.2007. Nr. 07/02-100  
Uz 12.09.2007. Nr. 07/02-100

SIA "Reģionālie Projekti"  
Valdemāra iela 28,  
Daugavpils, LV-5403

Par nosacījumiem detālplānojuma izstrādei  
zemesgabaliem kad.Nr. 0500-008-2944;  
kad.nr. 0500-008-2901; kad.nr. 0500-008-2947  
kad.nr.;0500-008-2906;kad.nr. 0500-008-2975  
un tiem piegulošajām brauktuvēm un Artilērijas ielas teritorijai  
Daugavpils pilsētā.

Atbildot uz Jūsu 12.09.2007. iesniegumu Nr.07/02-100 par nosacījumiem  
detālplānojuma izstrādei zemesgabaliem kad.Nr. 0500-008-2944; kad.nr. 0500-008-2901;  
kad.nr. 0500-008-2947;kad.nr.;0500-008-2906; kad.nr. 0500-008-2975, tiem piegulošajām  
brauktuvēm un Artilērijas ielas teritorijai, Daugavpils pilsētā, akciju sabiedrības "Latvijas  
Gāze" Stratēģijas un attīstības daļa informē, ka Artilērijas ielā atrodas esošs vidējā spiediena  
sadales gāzesvads DN 300 mm.

Informāciju par esošā vidējā spiediena gāzesvada novietni var saņemt akciju  
sabiedrības "Latvijas Gāze" Daugavpils iecirknī Kr.Valdemāra ielā 24, Daugavpilī, tālr. 54-  
04003.

Izstrādājot detālplānojumu nepieciešams:

- 1) uzrādīt esošā vidējā spiediena sadales gāzesvada novietni un tā aizsargjoslu;
- 2) paredzēt perspektīvā vidējā spiediena sadales gāzesvada novietni projektējamo ielu vai  
piebrauktuvju sarkanajās līnijās atbilstoši **MK noteikumiem Nr.1069 "Noteikumi par  
ārējo inženierkomunikāciju izvietojumu pilsētās, ciemos un lauku teritorijās."**;
- 3) paredzēt iespējas vidējā spiediena gāzes pievadu izbūvei katram patērētājam atsevišķi;
- 4) izstrādāto detālplānojumu saskaņot ar akciju sabiedrības "Latvijas Gāze" **Daugavpils  
iecirkni**;
- 5) izstrādāto detālplānojumu saskaņot ar akciju sabiedrības "Latvijas Gāze" **Stratēģijas un  
attīstības daļu**;
- 6) detālā plānojuma grafisko daļu (zemesgabalu sadalījums, inženiertehnisko komunikāciju  
izvietojuma shēma, ielu šķērsprofili) **digitālā veidā (\*.dwg formātā) un izdrukas veidā**  
iesniegt akciju sabiedrības "Latvijas Gāze" Stratēģijas un attīstības daļā;

- 7) tehniskos noteikumus konkrētā objekta gāzes apgādei patērētājam pieprasīt akciju sabiedrības "Latvijas Gāze" Pārdošanas daļā, pēc detālpārdošanas saskaņošanas pašvaldībā.

Akciju sabiedrības "Latvijas Gāze"  
Komercepilvarniece  
Stratēģijas un attīstības daļas vadītāja

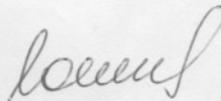

I. Laube

E.Zaltāne 7041699, 7041724

Rīgā  
09.10.2007. Nr. 19526-1

**Cien. E. Pusles k-dzei**  
SIA „Reģionālie projekti”  
Daugavpils biroja projektu vadītājai

Kr. Valdemāra iela 28,  
Daugavpils, LV - 5403

### **Par detālplānojuma izstrādi Vidzemes ielā 134 A un tai pieguļošajā teritorijā esošajiem zemesgabaliem, Daugavpilī**

Atbildot uz Jūsu 12.09.2007. vēstuli, Nr. 07/02-102, informēju, ka izstrādājot teritorijas detālplānojumu un veicot būvniecības darbus, jāievēro šādi vispārīgi nosacījumi:

- visi būvniecības darbi jāveic atbilstoši spēkā esošajiem būvnormatīviem, ievērojot arī Aizsargjoslu likumā un Eksploatācijas aizsargjoslu gar sakaru līnijām noteikšanas metodikā (MK noteikumi Nr. 465) ietvertās normas;
- teritorijas aizsargjoslu plānā jābūt atzīmētām arī elektronisko sakaru līniju un objektu aizsargjoslām;
- privātie un publiskie elektronisko sakaru tīkli jāierīko un jāizbūvē atbilstoši Ministru kabineta apstiprinātajiem «Elektronisko sakaru tīklu ierīkošanas un būvniecības kārtība» (MK noteikumi Nr. 256); Latvijas būvnormatīvs LBN 262-05 «Elektronisko sakaru tīkli» (MK noteikumi Nr. 257);
- lai veiktu elektronisko sakaru tīkla infrastruktūras attīstības plānošanu un pakalpojumu savlaicīgu nodrošināšanu, vēlams laicīgi informēt SIA *Lattelecom* par pilsētas attīstības plānā iekļauto jauno dzīvojamo māju un uzņēmējdarbības objektu celtniecību;
- tuvākais pieslēguma punkts *Lattelecom* sakaru komunikācijām sadales skapis 542XXH133 Artilērijas ielā, Daugavpilī.

Nepieciešamā informācija par sakaru infrastruktūru, to iezīmēšanai karšu materiālos, saņemama Daugavpilī, Valkas ielā 3, tālr. 65431102.

Izstrādātā plānojuma sastāvdaļu iesniegšanas formas, formāti:

- teksta daļai – plānojuma sējumi un/vai elektroniskā veidā uz elektronisko datu nesējiem (CD-R):
- grafiskai daļai – elektroniskā veidā uz elektronisko datu nesējiem (CD-R) \*.pdf (\*.jpg) formātā un vektordatu formā \*.dgn (MicroStation) formātā uz elektronisko datu nesējiem, pievienojot:
  - 1) plānojumā pielietoto fontus (fontu failus);
  - 2) plānojumā pielietotos līniju stilus (līniju stilu failus);
  - 3) karšu slāņu specifikāciju ar paskaidrojumiem.

Lai saskaņā ar Ministru kabineta apstiprināto noteikumu Nr. 883 («Vietējās pašvaldības teritorijas plānojuma noteikumi») 37.2. punktu Jūs saņemt atzinumu no SIA Lattelecom par izstrādāto teritoriālo plānojumu, materiālus, lūdzu, iesniegt SIA Lattelecom Komerccienesta Tīkla attīstības daļas direktoram **Mārim Petrovskim** Rīgā, Pērses ielā 8, LV -1011.

Ar cieņu,

**Māris Petrovskis**

SIA Lattelecom  
Komerccienesta  
Tīkla attīstības daļas direktors

Sagatavoja:  
J.Leidums  
64634500

Daugavpilī  
27.09.2007. Nr. 30R1A1-01.01/511SIA " Reģionālie projekti "  
Daugavpils biroja vadītājam  
Pusles k-dzei,  
fakss5425334

Par nosacījumiem detālplānojuma izstrādei zemes gabalam Vidzemes ielā 134A un tam pieguļošajai teritorijai

Izskatot Jūsu 12.09.2007. vēstuli Nr.07/02-103 par detālplānojuma izstrādes uzsākšanu zemes gabalam Vidzemes ielā 134A un Vidzemes ielā 70D Daugavpilī, paziņojam sekojošo :

1. Teritorijas plānojumā jāattēlo plānotās 10 kV (~100 metri ) un 0,4 kV ( KL ~900 metri ) elektropārvades līnijas un plānotās transformatoru apakšstacijas (kompakta tipa ) aizsardzībai un ekspluatācijai paredzētās un noteiktās aizsargjoslas. Minēto aizsargjoslu attēlošanai izmantot attiecīgo mērogu.
2. Veicot teritorijas plānojuma izstrādi ievērot īpašuma lietošanas tiesību ierobežojumus elektropārvades līniju (EPL) aizsargjoslās, kas noteikti ar Aizsargjoslu likuma (pieņemts 1997.gada 5.februārī) 35. un 45.pantu, nodrošinot iespēju brīvai piekļuvei esošo inženierkomunikāciju apkalpei un rekonstrukcijai.
3. Izstrādājot detālplānojumu, nepieciešams parādīt iespējamo elektrisko komercuzskaites sadalņu, spēka sadalņu un ēku pievadu atrašanās vietas, inženierkomunikāciju koridorus ar ēkas funkcionēšanai nepieciešamajām inženierkomunikācijām.
4. Inženierkomunikāciju izvietojumu teritorijā plānot tādu, lai tas atbilstu Ministru kabineta 2004.gada 28.decembra noteikumiem Nr. 1069 "Noteikumi par ārējo inženierkomunikāciju izvietojumu pilsētās, ciemos un lauku teritorijās". Plānojot jaunu objektu būvniecību, paredzēt vietu inženierkomunikāciju koridoriem to pieslēgšanai pie esošajiem vai jaunizveidojamajiem inženiertīkliem. Plānojot elektroapgādes objektu un elektroietaišu izvietojumu jāparedz to netraucēta apkalpošana (ārpus iežogotām teritorijām) un transporta piekļūšanas iespējas. Nav pieļaujama apbūve energoapgādes objektu aizsargjoslās. Elektroietaišu projektēšana un būvniecība jāveic atbilstoši 08.11.2005. MK noteikumiem Nr. 841 "Elektroapgādes būvju būvniecības kārtība".

Teritorijas plānojuma paskaidrojošā daļā ierosinām ietvert informāciju par aprobežojumiem, kas noteikti saskaņā ar pastāvošo likumdošanu un cilvēku drošību darbojoties elektroapgādes objektu tuvumā. Par vispārīgajiem aprobežojumiem, kas noteikti Aizsargjoslu likuma (pieņemts 1997.gada 5.februārī) 35.pantā un aprobežojumiem aizsargjoslās gar elektriskajiem tīkliem, kas noteikti 45.pantā.

Papildus norādīt:

- ka neatkarīgi no noteiktā aizsargjoslu platuma darbs ar celšanas mehānismiem 30 m joslā no gaisvadu elektrolīnijas malējā vada pirms darba sākšanas jāaskāņo ar attiecīgo elektrisko tīklu valdītāju (MK 1998.g. noteikumu NR. 415 10.punkts). Veicot darbus aizsargjoslās, kuru dēļ nepieciešams objektus aizsargāt, tie jāveic pēc saskaņošanas ar attiecīgā objekta īpašnieku. Darbu veikšana vidsprieguma (10kV) un zemsprieguma (0,4kV) EPL aizsargjoslā rakstiski jāaskāņo ar AS "Latvenergo" ST Austrumu reģiona tehnisko vadītāju, Klusā ielā 2, Daugavpilī, LV-5417, E.Vitkovska k-gu.
- Ka jaunu elektroietaišu pieslēgšana un atļautās slodzes palielināšana AS "Latvenergo" tīklam notiek saskaņā ar Sabiedrisko pakalpojumu regulēšanas komisijas padomes 2005.gada 14.decembra lēmumā Nr. 302 apstiprinātiem "Sistēmas pieslēguma noteikumiem elektroenerģijas sistēmas dalībniekiem".
- Informāciju, ka, saskaņā ar Enerģētikas likuma 19.panta (1) Jaunu energoapgādes komersanta objektu ierīkošanai energoapgādes komersantam ir tiesības izmantot jebkuru zemi par vienreizēju samaksu tās īpašniekam saskaņā ar šā likuma 24.pantu.
- Energoapgādes komersantam ir pienākums saskaņot ar zemes īpašnieku jaunu energoapgādes objektu ierīkošanas nosacījumus, kā arī tiesības saskaņošanas procedūru aizstāt ar zemes īpašnieka informēšanu gadījumos, ja zeme tiek izmantota jaunu energoapgādes komersantu objektu – iekārtu, ierīču, ietaišu, tīklu, līniju un to piederumu ierīkošanai, ja ir iestājies vismaz viens no šādiem nosacījumiem:
  - 1) energoapgādes komersanta objekta ierīkošana paredzēta vietējās pašvaldības teritorijas plānojumā vai detālplānojumā;
  - 2) energoapgādes komersanta objekts tiek ierīkots sarkanās līnijas robežās;
  - 3) vietējā pašvaldība ir atzinusi, ka sabiedrības interesēs jauna energoapgādes komersanta objekta ierīkošana vai esošā objekta vai tā daļas izmantošana nav iespējama bez šīs zemes izmantošanas;
  - 4) citos likumos noteiktajos gadījumos.
- Energoapgādes komersantam ir tiesības veikt jebkura sava objekta rekonstrukciju vai modernizāciju, savlaicīgi par to informējot zemes īpašnieku. Zemes īpašniekam pienākas vienreizēja samaksa saskaņā ar šā likuma 24.pantu, ja rekonstrukcijas rezultātā palielinās energoapgādes komersanta objekta vai aizsargjoslas ap vai gar šo objektu aizņemtā zemes platība.
- Energoapgādes komersants par jauna objekta ierīkošanu vai esošā objekta paplašināšanu brīdina nekustamā īpašuma īpašnieku vismaz 30 dienas pirms darbu uzsākšanas.
- 19.1 pants (1) Energoapgādes komersantam ir nekustamā īpašuma servitūta tiesības ierīkot, attīstīt un ekspluatēt energoapgādes uzņēmuma objektus.
- Servitūta tiesības realizē, savstarpēji vienojoties ar nekustamā īpašuma īpašnieku. Ja puses nevar vienoties, servitūtu nodibina ar tiesas spriedumu normatīvajos aktos noteiktajā kārtībā.
- Informāciju par nekustamā īpašuma īpašnieka tiesībām lūgt pārvietot esošo energoapgādes uzņēmumu objektu, kura pārvietošanas izmaksas atbilstoši Enerģētikas likuma 23.panta 2.daļai, "Esošo energoapgādes uzņēmumu objektu pārvietošanu pēc pamatotas nekustamā īpašnieka prasības veic par viņa līdzekļiem", jāsedz pārvietošanas ierosinātajam.

Teritorijas plānojuma izstrādes gaitā, radušos neskaidrību precizēšanai un nepieciešamās informācijas saņemšanai, lūdzu vērsties pie AS "Latvenergo" Austrumu

reģiona Attīstības Daļas vadītāja.

Sagatavoto teritorijas plānojuma projektu, pirms atzinuma pieprasīšanas, lūdzu saskaņot ar AS "Latvenergo" Austrumu reģiona tehnisko vadītāju, Klusā ielā 2, Daugavpilī, LV-5417, tālr. 5480350.

Pieslēgumu nodaļas vadītājs

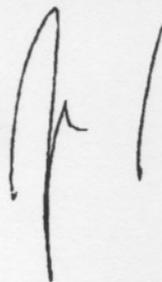

Ēriks Prekels

Ēriks Prekels 65480312



LATVIJAS REPUBLIKA  
DAUGAVPILS RAJONA  
LĪKSNAS PAGASTA PADOME

Daugavas ielā- 8, Līksna, Līksnas pagasts, Daugavpils rajons, LV-5456 Tālrunis 5494242, fakss 5494246  
[padome@likсна.lv](mailto:padome@likсна.lv) Reģ.Nr. 90000078763

2007.gada 21.oktobrī Nr. 03-12/234

Uz 12.09.2007 Nr. 07/02-106

SIA Reģionālie projekti”

Kr.Valdemāra ielā 28

Daugavpilī,

LV-5403

Daugavpils raj.Līksnas pagastā

Par nosacījumiem detālplānojuma  
izstrādei

Līksnas pagasta padome ir izvērtējusi Jūsu iesniegto informāciju par detālplānojuma izstrādi teritorijai, kura robežojas ar Līksnas pagasta administratīvo teritoriju.

Detālplānojuma izstrādē ierosinām iekļaut šādus nosacījumus:

1. Ievērot Aizsargjoslu likuma prasības, kas skar aizsargjoslas gar elektriskajiem tīkliem
2. Ievērot ”Latvijas Valsts meži” noteiktās prasības

Līksnas pagasta padomes priekšsēdētāja

J.Jalinska

B.Ozoliņa, 654-94242

# DAUGAVPILS SILTUMTĪKLI

Pašvaldības akciju sabiedrība  
"Daugavpils siltumtīkli"  
Vienotais reģistrācijas numurs: 41503002945

18. novembra ielā 4,  
Daugavpilī, LV-5401,  
Tālrunis +371 54-07533  
Fakss +371 54-07555  
e-pasts: [dsiltumtikli@apollo.lv](mailto:dsiltumtikli@apollo.lv)

A/s "Hansabanka"  
Daugavpils filiālē,  
Norēķinu konts  
LV25 HABA 000 140 204 1169  
Bankas kods HABA LV 22

Daugavpilī

2007. gada "11". oktobrī

Nr. 1-11.1/134A

Uz 2007. gada 12. septembrī

Nr. 07/02-105

SIA „Reģionālie projekti“  
Daugavpils biroja projektu  
vadītājam  
E. Pusle kundzei  
Kr. Valdemāra ielā 28,  
Daugavpilī, LV-5403

## Par tehnisko noteikumu izsniegšanu

Izskatot Jūsu pieprasījumu darām Jums zināmu, ka piederošos PAS “Daugavpils siltumtīkli” tīklus Vidzemes ielā 134A rajonā nav.

Sakarā ar augstāk minēto PAS “Daugavpils siltumtīkli” objektam “Par detaļplānojuma izstrādes uzsākšanu, darba uzdevuma apstiprināšanu un sabiedriskās apspriešanas pirmā posma organizēšanu Daugavpilī, Vidzemes ielā 134A un tai piegulošajai teritorijai” tehniskos noteikumus neizvirza.

Tehniskais direktors



V. Mjagkihs

Borovskis 5407560

SIA "Latvijas propāna gāze"  
Kurzemes prospekts 19, Rīga LV1067, Latvija  
Tālr.: +371 7815025, Fakss: +371 7413712  
Vienotais reģ. Nr. 40003493561

A/S "Pareks-banka", kods PARXLV22  
konts (IBAN):LV49 PARX 0006 4421 6002 1

12.12. 2007. Nr. 244

SIA "Reģionālie projekti"  
Daugavpils biroja projektu vadītājam  
Elīnai Puslei

Par nosacījumu izsniegšanu detālplānojuma izstrādei

Atbildot uz Jūsu 2007.gada 12.septembra vēstuli Nr.07/02-108 "Par nosacījumu sniegšanu detālplānojuma izstrādei Daugavpilī, Vidzemes ielā 134A un tai piegulošajai teritorijai" paziņojam sekojošo: nosauktajā teritorijā sabiedrībai "Latvijas propāna gāze" nav gāzesvada tīklu un stacionāru sašķidrīnātās gāzes tvertņu un nav arī piedāvājumu dotās teritorijas detālplānojuma izstrādei.

Turpmāk, projektējot atsevišķus objektus augstāk minētajā teritorijā, lūdzam komunikāciju darbu veikšanas jautājumus saskaņot SIA "Latvijas propāna gāze" tehniskajā dienestā.

Ar cieņu,

Latgales reģiona direktors

A.Sverčkauskas

Sverčkauskas 29496150



Vienotais reģistrācijas Nr.41503002432  
PVN reģistrācijas Nr.LV41503002432  
Ūdensvada iela 3, Daugavpilī  
LV - 5403

Tālrunis + 371 54-44565  
Fakss + 371 54-25547  
e-pasts: kontakti@daugavpils.udens.lv

A/S "Latvijas Unibanka"  
Daugavpils filiālē,  
konta Nr.  
LV26UNLA0005000609327

2007.g.12.11. Nr. 13-4/151

SIA "Reģionālie projekti"

Uz \_\_\_\_\_ Nr. \_\_\_\_\_  
TN detālplanojuma izstrādei  
Vidzemes ielā 134A, Daugavpilī.

## Tehniskie noteikumi.

Darām Jums zināmi, ka bijušais uzņēmums "Daugavpils zieds" atrodas ūdens gūtnes "Vingri", kuras ražotspēja 13000 m<sup>3</sup> dzeramā ūdens diennaktī, ķīmiskajā aizsargjoslā.

### ŪDENSAPGADĒ

- 1 variants: , tā kā SIA „Daugavpils ūdens” ūdensvada tīkli atrodas tālu no zemes gabalas Vidzemes ielā 134A (kadastra Nr. 0500 008 2944), tad risināt lokalo ūdensapgādes sistēm, griezties Reģionālajā vides pārvaldē.
- 2 variants: pārskatīt pieslēgšanas iespējas pie pilsētas ūdensvada tīkliem Jaunsforštatde rajonā.

### KANALIZĀCIJĀ

- 1 variants: , tā kā SIA „Daugavpils ūdens” kanalizācijas tīkli atrodas tālu no zemes gabalas Vidzemes ielā 134A (kadastra Nr. 0500 008 2944), risināt lokalo kanalizācijas sistēmu, saskaņot ar SVA (Daugavpils filiāle Sabiedrības Veselības Aģentura) un Reģionālajā vides pārvaldē.
- 2 variants: pārskatīt pieslēgšanas iespējas pie pilsētas kanalizācijas tīkliem Jaunsforštatde rajonā.

Projektu saskaņot ar SIA "Daugavpils ūdens", AS „Latvijas Gāze” (Kr.Valdedemāra ielā Nr. 26), Lattelekom SIA, TED Līniju ekspluatācijas centru (Valkas ielā 3, tālr. 54 32606), A/S "Daugavpils siltumtīkli" (18.novembra ielā 4, tālr. 54 07560), Valsts uzņēmuma Latvenergo austrumu elektriskiem tīkliem (A.Pumpura ielā 5, tālr. 54 71444) un būvvaldi (Raiņa ielā 28, tālr 54 21281), iesniedzot 1 rasējuma eksemplāru.Atļauju ielas rakšanai saņemt DzKSU (Liepājas ielā 23, tālr. 54 34979).

Valdes loceklis

S.Selickis

V.Čiževska 54 22552 Fax 54 24544

**4.2. Ziņojums par institūciju nosacījumu ievērošanu**

<i>Nr. p.k.</i>	<i>Institūcija/ datums; Nr.</i>	<i>Nosacījums</i>	<i>Nosacījuma ievērošana</i>
1.	Daugavpils reģionālā vides pārvalde (27.09.2007., Nr.2.5.-21./2982)	<p>1. Detālplānojumam jābūt izstrādātam saskaņā ar LR 22.05.2002. likuma „Teritorijas plānošanas likums” un LR MK 19.10.2004. noteikumu Nr.883 „ Vietējās pašvaldības teritorijas plānošanas noteikumi” prasībām.</p> <p>2. Plānā atzīmēt vides un dabas resursu aizsargjoslas, sanitārās un drošības aizsargjoslas, saskaņā ar LR 05.02.1997. likuma „Aizsargjoslu likums” prasībām. Noteikt saimnieciskās darbības aprobežojumus aizsargjoslās, atbilstoši augstāk minētā likuma prasībām.</p> <p>3. Plānojot inženierkomunikāciju izvietošanu, jāievēro LR MK 28.12.2004. noteikumu Nr.1069 „Noteikumi par ārējo inženierkomunikāciju izvietošanu pilsētās, ciemos un lauku teritorijās” prasības.</p> <p>4. Detālplānojumā risināt sadzīves un lietus notekūdeņu savākšanas un utilizācijas jautājumu, ņemot vērā to, ka saskaņā ar LR MK 22.01.2002. noteikumu Nr.34 „Noteikumi par piesārņojošo vielu emisiju ūdenī” 42.p. un LR MK 15.06.1999. noteikumiem Nr.214 apstiprinātā Latvijas Būvnormatīva LBN 223-99 „Kanalizācijas ārējie tīkli un būves” prasībām neattīrītu notekūdeņu novadīšana vidē nav pieļaujama .</p> <p>5. Detālplānojumā atrunāt ūdens apgādes un apkures jautājumus.</p> <p>6. Izstrādātā detālplānojuma pirmo redakciju nepieciešams iesniegt VVD Daugavpils RVP izskatīšanai.</p>	<p>1. Tika ņemts vērā.</p> <p>2. Tika ņemts vērā.</p> <p>3. Tika ņemts vērā.</p> <p>4. Tika ņemts vērā.</p> <p>5. Detālplānojumā iekļauti ūdensapgādes risinājumi. Siltumapgādes risinājumi jāparedz tehniskajos projektos un būvprojektos atbilstoši normatīviem un saskaņojot atbildīgajās valsts un pašvaldības institūcijās.</p> <p>6. Tiks iesniegta.</p>
2.	Valsts zemes dienests Dienvidlatgales reģionālā nodaļa (01.10.2007., Nr.2A-6.1/1870)	1. Detālplānojuma grafisko daļu izstrādā digitālā veidā vektordatu formā Latvijas ģeodēzisko koordinātu sistēmā LKS-92 (turpmāk – koordinātu sistēma LKS-92) uz topogrāfiskajiem plāniem (ne vecākiem par vienu gadu) ar mēroga noteiktību no M1:500	1. Tika ņemts vērā.

	<p>līdz M1:2000. Topogrāfisko uzmērīšanu veic digitālā veidā koordinātu sistēmā LKS - 92 un 1977.gada Baltijas augstumu sistēmā. Detālplānojuma grafisko materiālu izdrukas var kārtot mērogā 1:1000.</p> <p>2. Detālplānojuma izstrādāšanā izmanto aktuālu Valsts zemes dienesta (turpmāk-VZD) reģionālās nodaļas no Nekustamā īpašuma valsts kadastra informācijas sistēmas izsniegtu grafisko un teksta informāciju.</p> <p>3. Ja detālplānojums paredz zemes vienību sadali, apvienošanu vai zemes vienību robežu pārkārtošanu un zemes vienības robežas ir noteiktas ar ierādīšanas metodi, pirms topogrāfiskās informācijas iesniegšanas saskaņošanai VZD reģionālajā nodaļā, veikt plānojuma teritorijā esošo zemes vienību robežu instrumentālo uzmērīšanu un reģistrāciju Nekustamā īpašuma valsts kadastra informācijas sistēmā.</p> <p>4. Ar VZD saskaņotu topogrāfisko plānu ar savienotu kadastra kartes informāciju ievieto detālplānojuma lietā.</p> <p>5. Lai nodrošinātu aizsargjoslu robežu līniju savietojamību, detālplānojuma grafisko daļu izstrādājot ievēro blakus esošās teritorijas detālplānojuma, ja tāds ir izstrādāts, grafiskajā daļā noteiktās aizsargjoslu robežas</p> <p>6. Detālplānojuma teritorijā izvērtēt spēkā esošos lietošanas tiesību aprobežojumus zemes vienībai un noteiktās aizsargjoslas, kā arī noteikt visas esošās vides, objektu un komunikāciju aizsargjoslas un grafiski iezīmēt plānojuma materiālos, t.sk., objektu aizsargjoslas, kuri izvietoti ārpus detālplānojuma teritorijas, bet aizsargjoslas zona atrodas detālplānojuma teritorijas robežās. Ja detālplānojuma teritorijā ir un tiek projektētas ielas, ceļi un ir vai tiks no jauna projektētas „sarkanās līnijas” , tad to pagriezīenu punktu koordinātes koordinātu sistēmā LKS – 92 ierakstāmas grafiskajā materiālā vai to saraksts pievienojams plānojuma lietai.</p> <p>7. Aizsargjoslu robežas grafiski attēlo kā daudzstūrus, kuri saistīti ar aizsargjoslas kodu, kas ir atbilstošs Nekustamā īpašuma objekta apgrūtinājumu klasifikācijas apakšgrupai, ja tādas nav – grupai un aizsargjoslu robežas</p>	<p>2. Tika ņemts vērā.</p> <p>3. Tika ņemts vērā.</p> <p>4. Tika ņemts vērā.</p> <p>5. Tika ņemts vērā.</p> <p>6. Tika ņemts vērā.</p> <p>7. Tika ņemts vērā.</p>
--	---	---

	<p>daudzstūri sasaistīt ar objekta, kuram noteikta aizsargjosla, pilnu nosaukumu un adresi, ja tāda ir.</p> <p>Detālplānojuma grafiskā materiāla aizsargjoslu sadaļas izstrādē jāievēro sekojošais:</p> <p>7.1. Ja detālplānojuma grafiskā daļa tiek gatavota <i>MicroStation</i> vidē vai <i>AutCad</i> vidē, tad aizsargjoslas nepieciešams attēlot tā, lai katrs detālplānojumā attēlotais aizsargjoslu veids būtu izvietots unikālā līmenī.</p> <p>7.2. Ja detālplānojuma grafiskā daļa tiek gatavota <i>ArcWiev</i> vidē, tad aizsargjoslas nepieciešams attēlot tā, lai katram detālplānojumā attēlotajam aizsargjoslu veidam būtu piešķirts unikāls kods. Aizsargjoslu kods ir atbilstošs nekustamā īpašuma objekta apgrūtinājuma kodam.</p> <p>8. Izstrādāto detālplānojumu iesniedz VZD reģionālajā nodaļā <u>atzinuma sniegšanai</u>, manuālā veidā iesietu dokumentu un uz elektroniskā datu nesēja (CD). Grafiskos materiālus iesniedz digitāli vektordatu (vēlams *.dgn (<i>MicroStation</i>) formā koordinātu sistēmā LKS – 92. Detālplānojuma grafiskai daļai elektroniskajā datu nesējā pievieno aizsargjoslu sadaļā izmantotos apzīmējumus ar paskaidrojumiem.</p> <p>9. Apstiprinātā detālplānojuma eksemplāru, kurā ietverti grafiskie materiāli, pašvaldība VZD reģionālajā nodaļā iesniedz divu nedēļu laikā pēc detālplānojuma spēkā stāšanās uz elektroniskā datu nesēja un manuālā veidā iesietu dokumentu, pievienojot: pašvaldības lēmuma par detālplānojuma apstiprināšanu kopiju, informāciju par pašvaldības lēmuma publicēšanu laikrakstā "Latvijas Vēstnesis", informāciju par teritorijas plānojuma izstrādātāju un aizsargjoslu grafisko datu sagatavošanas mēroga noteiktību. Dokumentu izrakstus un norakstus (kopijas) noformē atbilstoši 1996.gada 23.aprīļa Ministru kabineta noteikumiem Nr.154 "Dokumentu izstrādāšanas un noformēšanas noteikumi".</p> <p>10. Apstiprinātā detālplānojuma grafiskos materiālus (datus) iesniedz digitālā veidā vektordatu (vēlams *.dgn. (<i>MicroStation</i>)) formā koordinātu sistēmā LKS-92. Iekļaušanai aizsargjoslu datu bāzē iesniedz aizsargjoslu robežas, kuras grafiski attēlotas kā daudzstūri, kuri saistīti ar aizsargjoslas</p>	<p>8. Tiks iesniegts.</p> <p>9. Nosacījums izpildāms pēc detālplānojuma apstiprināšanas pašvaldībā.</p> <p>10. Nosacījums izpildāms pēc detālplānojuma apstiprināšanas pašvaldībā.</p>
--	--	--

		<p> kodu, kas ir atbilstošs Nekustamā īpašuma objekta apgrūtinājumu klasifikācijas apakšgrupai, ja tādas nav – grupai, un aizsargjoslu robežas daudzstūri sasaistīti ar objekta, kuram noteikta aizsargjosla, pilnu nosaukumu un adresi, ja tāda ir. Detālplānojuma grafiskai daļai elektroniskajā datu nesējā pievieno aizsargjoslu sadaļā izmantotos apzīmējumus ar paskaidrojumiem.</p>	
3.	<p>VA „Sabiedrības veselības aģentūra” Daugavpils filiāle (02.10.2007., Nr.20.1-13/608)</p>	<p>1. Detālplānojuma projektu izstrādāt saskaņā ar Daugavpils pilsētas teritoriālplānojuma un apbūves noteikumu prasībām.</p> <p>2. Projektā paredzēt dotās teritorijas zonēšanu, ņemot vērā, ka dotās teritorijas atrodas praktiski ūdens ņemšanas vietu ķīmiskās aizsargjoslas robežās.</p> <p>3. Saskaņā ar augstāk minēto, dzīvojamo māju ūdensapgāde, kanalizācija, apkure iespējamas tikai centralizēti, nepieciešams paredzēt arī centralizētu atkritumu savākšanu.</p> <p>4. Paredzēt pasākumus, lai nodrošinātu ūdens resursu saglabāšanos un atjaunošanos, kā arī samazinātu piesārņojuma negatīvo ietekmi uz iegūstamo ūdens resursu kvalitāti.</p> <p>5. Celtniecībai plānotajā teritorijā paredzēt lietus notekūdeņu kanalizācijas ierīkošanu, teritorijas labiekārtošanu, ērtu pievadceļu ierīkošanu.</p> <p>6. Īpašu uzmanību pievērst augsnes pretpiesārņošanas pasākumiem ar ķīmiskām vielām, kuras varētu tikt izmantotas puķu audzēšanas darbā.</p>	<p>1. Tika ņemts vērā.</p> <p>2. AN noteikts, Ķīmiskās aizsargjoslas teritorijā pirms objektu būvniecības jāveic ietekmes uz vidi sākotnējais izvērtējums.</p> <p>3. Daļēji ņemts vērā. <i>(atbilstoši AN noteiktajam)</i></p> <p>4. Tika ņemts vērā.</p> <p>5. Tika ņemts vērā.</p> <p>6. Tika ņemts vērā. AN noteikts, ka pirms būvniecības jāveic teritorijas vides sanācija vai rekultivācija.</p>
4.	<p>Daugavpils rajona padome (06.12.2007., Nr.03.1-08/749)</p>	<p>Daugavpils rajona teritorijas plānojumā nav aprobežojumu, kuri izvirzītu īpašus nosacījumus detālplānojuma izstrādei Vidzemes ielā 134A un tai piegulošajā teritorijā.</p> <p>Izstrādājot augstāk minēto detālplānojumu, jāņem vērā Līksnas pagasta teritorijas plānojuma apgrūtinājumi, kuri attiecas uz piegulošo Daugavpils pilsētas teritoriju.</p> <p>Informējam, ka saskaņā ar „Aizsargjoslu likumu” un apstiprināto Līksnas pagasta teritorijas plānojumu, izstrādājot detālplānojumu jāņem vērā ūdens ņemšanas vietas „Vingri” aizsargjoslas, kuras noteiktas, lai nodrošinātu ūdens resursu saglabāšanos un atjaunošanos, kā arī samazinātu piesārņojuma</p>	<p>Tika ņemts vērā.</p>

		negatīvo ietekmi uz iegūstamo ūdens resursu kvalitāti.	
5.	Daugavpils pilsētas dome Komunālās saimniecības daļa (06.12.2007., Nr.08-03/735)	<p>1. Pirms projektēšanas darbu uzsākšanas, izgatavot topogrāfisko uzmērījumu ar vertikālajām atzīmēm, inženiertīkliem, Artilērijas ielas sarkanām līnijām, kā arī zemes iecirkņu robežām.</p> <p>2. Pirms projektēšanas darbu uzsākšanas, atrisināt jautājumu ar „Latvenergo” par pieslēgumu pie elektriskiem tīkliem.</p> <p>3. Mājas, saimniecisko ēku piesaisti un žoga veidolu izpildīt saskaņā ar pilsētas galvenās arhitektes izsniegto arhitektūras - plānošanas uzdevumu, LBN prasībām, pilsēt būvniecības noteikumiem .</p> <p>4. Inženiertīklu projektēšanu un būvniecību izpildi saskaņā ar attiecīgo dienestu izsniegtajiem tehniskajiem noteikumiem, LBN prasībām, 28.12.2004. MK noteikumiem Nr.1069 (prot. Nr.75), 28.11.2002. Daugavpils pilsētas domes Saistošajiem noteikumiem Nr.9 „Kārtība koku un krūmu ciršanai ārpus meža zemes Daugavpils pilsētā”, pilsēt būvniecības noteikumiem, ņemto vērā, ka perspektīvi varētu būt izbūvēti arī citi inženiertīkli.</p> <p>5. Izlīdzinot zemes iecirkņu vertikālās atzīmes, paredzēt pasākumu, kas neļautu applūdināt kaimiņu privātīpašumus.</p> <p>6. Ja tiks būvēta parastā vai artēziskā aka un septiķis, jāsaņem atļauja no Sabiedrības veselības aģentūras un Reģionālās vides pārvaldes.</p> <p>7. Piebrauktuvi pie mājām projektēt saskaņā ar izstrādāto apbūves ģenerālplānu, stingri ievērojot Artilērijas ielas un šķērsielas sarkanās līnijas.</p> <p>8. Izstrādāt teritorijas labiekārtošanas projektu. Pēc iespējas maksimāli saglabāt esošo kokus.</p> <p>9. Projekta skici iepriekš saskaņot ar KS nodaļu.</p> <p>10. Bojāto segumu un zālienu atjaunot pilna</p>	<p>1. Tika ņemts vērā.</p> <p>2. Tika ņemts vērā.</p> <p>3. Nosacījums jāņem vērā pie būvprojektu izstrādes.</p> <p>4. Nosacījums jāņem vērā pie tehnisko projektu un būvprojektu izstrādes.</p> <p>5. Tika ņemts vērā.</p> <p>6. Tika ņemts vērā. Iekļauts AN.</p> <p>7. Tika ņemts vērā.</p> <p>8. Daļēji tika ņemts vērā. Labiekārtošanas projekta izstrāde nav detālplānojuma darba uzdevums.</p> <p>9. Tiks saskaņota.</p> <p>10. Tika ņemts vērā. Pasākums</p>

		<p>apjoma.</p> <p>11. Projekta dokumentāciju saskaņot ar visiem ieinteresētiem dienestiem.</p> <p>12. Projekta dokumentācijas vienu eksemplāru iesniegt Daugavpils pilsētas domes KS nodaļai.</p> <p>13. Celniecības būvgružus novākt saskaņā ar Daugavpils pilsētas Domes 12.09.2002.g. pieņemtajiem Saistošajiem noteikumiem Nr.7, noslēdzot līgumu ar uzņēmumu, kuram ir attiecīga licence uz atkritumu izvešanu.</p>	<p>iekļauts detālplānojuma realizācijas kārtībā.</p> <p>11. Tiks saskaņota.</p> <p>12. Nosacījums izpildāms pēc detālplānojuma apstiprināšanas pašvaldībā.</p> <p>13. Tika ņemts vērā. Pasākums iekļauts detālplānojuma īstenošanas kārtībā.</p>
6.	<p>Valsts ugunsdzēsības un glābšanas dienesta Daugavpils brigāde (12.10.2007., Nr. 22/9-459)</p>	<p>1. Pielietoto terminu un to definīciju, kā arī jēdzienu skaidrojumiem jāatbilst spēkā esošajiem normatīvajiem aktiem.</p> <p>2. Jāņem vērā Aizsargjoslu likumu, kā arī ekspluatācijas un drošības aizsargjoslu noteikšanas metodika.</p> <p>3. Jāņem vērā LBN 201-96 „Ugunsdrošības normas”, kā arī citu spēkā esošo normatīvo aktu prasības par piebrauktuvēm un caurbrauktuvēm ugunsdzēsības un glābšanas tehnikai, veidojot perspektīvo ceļu vai ielu shēmas.</p> <p>4. Jāņem vērā spēkā esošo normatīvo aktu prasības par ugunsdrošības atstarpēm starp dažādu ugunsdrošības pakāpju un funkcionālās nozīmes ēkām un būvēm.</p> <p>5. Jāņem vērā pilsētu teritorijā ārējās ugunsdzēsības ūdensapgādes nodrošinājums saskaņā ar LBN 229-99 „Ūdensapgādes ārējie tīkli un būves” prasībām.</p> <p>6. Izstrādājot pilsētas teritorijas ģenerālo plānu jāparedz perspektīvais ugunsdzēsības depo izvietojums, lai nodrošināto ugunsdzēsības un glābšanas dienesta savlaicīgu ierašanos ugunsgrēku, avāriju un glābšanas darbu vietā atbilstoši LBN 201-96 un citu spēkā esošo normatīvo aktu prasībām.</p> <p>7. Noteikumos jāparedz jaunizveidoto un esošo ugunsdzēsības depo funkcionēšanas materiāli tehniskās bāzes nodrošināšanu saskaņā ar likumiem „Ugunsdzēsības un ugunsdrošības likums” un „Civilās aizsardzības likumu” un citiem spēkā</p>	<p>1. Tika ņemts vērā.</p> <p>2. Tika ņemts vērā.</p> <p>3. Tika ņemts vērā.</p> <p>4. Jāņem vērā pie būvprojektu izstrādes.</p> <p>5. Tika ņemts vērā.</p> <p>6. Nosacījums neattiecas uz detālplānojuma izstrādi.</p> <p>7. Nosacījums neattiecas uz detālplānojuma izstrādi.</p>

		<p>esošajiem normatīvajiem aktiem.</p> <p>8. Jāparedz pilsētas teritorijā strādājošo un paaugstinātās bīstamības zonās dzīvojošo cilvēku apziņošanas sistēmu izveidi avārijas un ārkārtējo situāciju gadījumā.</p> <p>9. Jāparedz rūpniecisko avārijas novērtējumu ar rūpniecisko avārijas novēršanas programmu paaugstinātās bīstamības objektos, kā arī objektu avārijas gatavības un civilās aizsardzības pasākumu plānu izstrādē. Riska analīzes secinājumi jāņem vērā veicot ģenerālo plānu izstrādi un pagasta apbūves attīstību.</p>	<p>8. Nosacījums neattiecas uz detālplānojuma izstrādi.</p> <p>9. Nosacījums neattiecas uz detālplānojuma izstrādi.</p>
7.	VAS „Latvijas Valsts ceļi” Latgales reģiona Daugavpils nodaļa (28.11.2007., Nr.4.6.6/208)	<p>Izstrādājot detālplānojumu zemes gabalam, Daugavpilī Vidzemes ielā 134a un tai piegulošai teritorijai, kā arī brauktuvēm un Artilērijas ielas teritorijai, kas tiks izmantots kā individuālo dzīvojamo ēku rajons, ir jāievēro sekojoši tehniskie noteikumi :</p> <p>1. Piebraucamos ceļus veidot ar esošo brauktuvi, Vidzemes un Artilērijas ielām, izmantojot esošos pieslēgumus.</p> <p>2. Piebraucamo ceļu brauktuves platums min. 7 m.</p> <p>3. Pa vienu pusi ceļam ierīkot gājēju ietvi 1,5 m platu.</p> <p>4. Piebraucamajam ceļam jābūt apgaismotam, tumšā diennakts laikā.</p> <p>5. Nav pieļaujami strupceļi ind. māju ciematā.</p> <p>6. Pēc vajadzības ierīkot stāvlaukumus.</p> <p>7. Satiksmes organizāciju un zīmju uzstādīšanu saskaņot atsevišķi.</p>	<p>1. Tika ņemts vērā.</p> <p>2. Netika ņemts vērā. Paredzēts mazāks brauktuves platums, kas atbilst normatīvo aktu prasībām.</p> <p>3. Tika ņemts vērā.</p> <p>4. Detālplānojuma risinājumos iekļauts ielu apgaismojums.</p> <p>5. Tika ņemts vērā.</p> <p>6. Tika ņemts vērā.</p> <p>7. Nosacījums jāņem vērā pēc detālplānojuma izstrādes.</p>
8.	A/S „Latvijas Gāze” Stratēģijas un attīstības daļa (26.09.2007., Nr.14-2/2751)	<p>Izstrādājot detālplānojumu nepieciešams:</p> <p>1. uzrādīt esošā vidējā spiediena sadales gāzesvada novietni un tā aizsargjoslu;</p> <p>2. paredzēt perspektīvā vidējā spiediena sadales gāzesvada novietni projektējamo ielu vai piebrauktuvju sarkanajās līnijās atbilstoši MK noteikumiem Nr.1069 „<i>Noteikumi par ārējo inženierkomunikāciju izvietojumu pilsētās, ciemos un lauku teritorijās</i>” ;</p> <p>3. paredzēt iespējas vidējā spiediena gāzes</p>	<p>1. Tika ņemts vērā.</p> <p>2. Tika ņemts vērā.</p> <p>3. Tika ņemts vērā.</p>

		<p>pievadu izbūvei katram patērētājam atsevišķi;</p> <p>4. izstrādāto detālplānojumu saskaņot ar akciju sabiedrības „Latvijas Gāze” <u>Daugavpils iecirkni</u>;</p> <p>5. izstrādāto detālplānojumu saskaņot ar akciju sabiedrības „Latvijas Gāze” <u>Stratēģijas un attīstības daļu</u>;</p> <p>6. detālplānojuma grafisko daļu (zemesgabalu sadalījums, inženiertehnisko komunikāciju izvietojuma shēma, ielu šķērsprofili) digitālā veidā ( *.dwg formātā) un izdrukas veidā iesniegt akciju sabiedrības „Latvijas Gāze” Stratēģijas un attīstības daļā.</p> <p>7. tehniskos noteikumus konkrētā objekta gāzes apgādei patērētājam pieprasīt akciju sabiedrības „Latvijas Gāze” Pārdošanas daļā, pēc detālplānojuma saskaņošanas pašvaldībā.</p>	<p>4. Tiks saskaņots.</p> <p>5. Tiks saskaņots.</p> <p>6. Nosacījums jāņem vērā pēc detālplānojuma izstrādes.</p> <p>7. Nosacījums jāņem vērā pēc detālplānojuma izstrādes.</p>
9.	SIA „Lattelecom” (09.10.2007., Nr.19526-1)	<p>Izstrādājot teritorijas detālplānojumu un veicot būvniecības darbus, jāievēro šādi vispārīgi nosacījumi:</p> <p>1. visi būvniecības darbi jāveic atbilstoši spēkā esošajiem būvnormatīviem, ievērojot arī Aizsargjoslu likumā un Eksploatācijas aizsargjoslu gar sakaru līnijām noteikšanas metodikā (MK noteikumi Nr. 465) ietvertās normas;</p> <p>2. teritorijas aizsargjoslu plānā jābūt atzīmētām arī elektronisko sakaru līniju un objektu aizsargjoslām;</p> <p>3. privātie un publiskie elektronisko sakaru tīkli jāierīko un jāizbūvē atbilstoši Ministru kabineta apstiprinātajiem „Elektronisko sakaru tīklu ierīkošanas un būvniecības kārtība” (MK noteikumi Nr.256); Latvijas būvnormatīvs LBN 262-05 „Elektronisko sakaru tīkli” (MK noteikumi Nr. 257);</p> <p>4. lai veiktu elektronisko sakaru tīkla infrastruktūras attīstības plānošanu un pakalpojumu savlaicīgu nodrošināšanu, vēlams laicīgi informēt SIA <i>Lattelecom</i> par pilsētas attīstības plānā iekļauto jauno dzīvojamo māju un uzņēmējdarbības objektu celtniecību;</p> <p>5. tuvākais pieslēguma punkts <i>Lattelecom</i> sakaru komunikācijām sadales skapis 542XXH133 Artilērijas ielā, Daugavpilī.</p>	<p>1. Nosacījums jāņem vērā pēc detālplānojuma izstrādes.</p> <p>2. Tika ņemts vērā.</p> <p>3. Nosacījums jāņem vērā pēc detālplānojuma izstrādes.</p> <p>4. Informatīva norāde.</p> <p>5. Informatīva norāde.</p>

		<p>Nepieciešamā informācija par sakaru infrastruktūru, to iezīmēšanai karšu materiālos, saņemama Daugavpilī, Valkas ielā 3, tālr. 65431102.</p> <p>6. Izstrādātā plānojuma sastāvdaļu iesniegšanas formas, formāti:          - teksta daļai - plānojuma sējumi un/vai elektroniskā veidā uz elektronisko datu nesējiem (CD-R);          - grafiskai daļai - elektroniskā veidā uz elektronisko datu nesējiem (CD-R) *.pdf (*.jpg) formātā un vektordatu formā *.dgn (MicroStation) formātā uz elektronisko datu nesējiem, pievienojot:          1) plānojumā pielietoto fontus (fontu failus);          2) plānojumā pielietotos līniju stilus (līniju stilu failus);          3) karšu slāņu specifiku ar paskaidrojumiem.</p> <p>7. Lai saskaņā ar Ministru kabineta apstiprināto noteikumu Nr. 883 („Vietējās pašvaldības teritorijas plānojuma noteikumi”) 37.2. punktu saņemtu atzinumu no SIA <i>Lattelecom</i> par izstrādāto teritoriālo plānojumu, materiālus iesniegt SIA <i>Lattelecom</i> Komercedienesta Tīkla attīstības daļas direktoram Mārim Petrovskim Rīgā, Pērses ielā 8, LV -1011.</p>	<p>6. Tika ņemts vērā.</p> <p>7. Tiks iesniegts.</p>
<p>10.</p>	<p>AS „Sadales tīkls” Austrumu reģions (27.09.2007., Nr.30R1A1-01.01/511)</p>	<p>1) Teritorijas plānojumā jāattēlo plānotās 10 kV (~100 metri) un 0,4 kV (KL~900 metri) elektropārvades līnijas un plānotās transformatoru apakšstacijas (kompakta tipa) aizsardzībai un ekspluatācijai paredzētās un noteiktās aizsargjoslas. Minēto aizsargjoslu attēlošanai izmantot attiecīgo mērogu.</p> <p>2) Veicot teritorijas plānojuma izstrādi ievērot īpašuma lietošanas tiesību ierobežojumus elektropārvades līniju (EPL) aizsargjoslās, kas noteikti ar Aizsargjoslu likuma (pieņemts 1997.gada 5. februārī) 35. un 45. pantu, nodrošinot iespēju brīvai piekļuvei esošo inženierkomunikāciju apkalpei un rekonstrukcijai.</p> <p>3) Izstrādājot detālplānojumu, nepieciešams parādīt iespējamo elektrisko komercuzskaites sadaļņu, spēka sadaļņu un ēku pievadu atrašanās vietas, inženierkomunikāciju koridorus ar ēkas funkcionēšanai nepieciešamajām inženierkomunikācijām.</p>	<p>1. Tika ņemts vērā.</p> <p>2. Tika ņemts vērā.</p> <p>3. Tika ņemts vērā.</p>

	<p>4) Inženierkomunikāciju izvietojumu teritorijā plānot tādu, lai tas atbilstu Ministru kabineta 2004.gada 28.decembra noteikumiem Nr. 1069 „Noteikumi par ārējo inženierkomunikāciju izvietojumu pilsētās, ciemos un lauku teritorijās”. Plānojot jaunu objektu būvniecību, paredzēt vietu inženierkomunikāciju koridoriem to pieslēgšanai pie esošajiem vai jaunizveidojamajiem inženiertīkliem. Plānojot elektroapgādes objektu un elektroietaišu izvietojumu jāparedz to netraucēta apkalpošana (ārpus iežogotām teritorijām) un transporta piekļūšanas iespējas. Nav pieļaujama apbūve energoapgādes objektu aizsargjoslās. Elektroietaišu projektēšana un būvniecība jāveic atbilstoši 08.11.2005. MK noteikumiem Nr. 841 „Elektroapgādes būvju būvniecības kārtība”.</p> <p>Teritorijas plānojuma paskaidrojošā daļā ierosinām ietvert informāciju par aprobežojumiem, kas noteikti saskaņā ar pastāvošo likumdošanu un cilvēku drošību darbojoties elektroapgādes objektu tuvumā. Par vispārīgajiem aprobežojumiem, kas noteikti Aizsargjoslu likuma (pieņemts 1997.gada 5.februārī) 35.pantā un aprobežojumiem aizsargjoslās gar elektriskajiem tīkliem, kas noteikti 45.pantā.</p> <p>Papildus norādīt:</p> <ul style="list-style-type: none"> <li>* Ka neatkarīgi no noteiktā aizsargjoslu platuma darbs ar celšanas mehānismiem 30 m joslā no gaisvadu elektrolīnijas malējā vada pirms darba sākšanas jāaskaņo ar attiecīgo elektrisko tīklu vadītāju (MK 1998.g. noteikumu NR. 415 10.punkts). Veicot darbus aizsargjoslās, kuru dēļ nepieciešams objektus aizsargāt, tie jāveic pēc saskaņošanas ar attiecīgā objekta īpašnieku. Darbu veikšana vīdsprieguma (10kV) un zemsprieguma (0,4kV) EPL aizsargjoslā rakstiski jāaskaņo ar AS „Latvenergo” ST Austrumu reģiona tehnisko vadītāju, Klusā ielā 2, Daugavpilī, LV- 5417, E.Vitkovska k-gu.</li> <li>* Ka jaunu elektroietaišu pieslēgšana un atļautās slodzes palielināšana AS ”Latvenergo” tīklam notiek saskaņā ar Sabiedrisko pakalpojumu regulēšanas komisijas padomes 2005.gada 14.decembra lēmumā Nr.302 apstiprinātiem „Sistēmas pieslēguma noteikumiem elektroenerģijas sistēmas dalībniekiem”.</li> <li>* Informāciju, ka, saskaņā ar Enerģētikas likuma 19.panta (1) Jaunu energoapgādes</li> </ul>	<p>4.Tika ņemts vērā atbilstoši detālplānojuma kompetencei.</p>
--	--	---

	<p>komersanta objektu ierīkošanai energoapgādes komersantam ir tiesības izmantot jebkuru zemi par vienreizēju samaksu tās īpašniekam saskaņā ar šā likuma 24.pantu.</p> <p>* Energoapgādes komersantam ir pienākums saskaņot ar zemes īpašnieku jaunu energoapgādes objektu ierīkošanas nosacījumus, kā arī tiesības saskaņošanas procedūru aizstāt ar zemes īpašnieka informēšanu gadījumos, ja zeme tiek izmantota jaunu energoapgādes komersantu objektu- iekārtu, ietaišu, tīklu, līniju un to piederumu ierīkošanai, ja ir iestājies vismaz viens no šādiem nosacījumiem:</p> <ol style="list-style-type: none"> <li>1) energoapgādes komersanta objekta ierīkošana paredzēta vietējās pašvaldības teritorijas plānojumā vai detālplānojumā;</li> <li>2) energoapgādes komersanta objekts tiek ierīkots sarkanās līnijas robežās;</li> <li>3) vietējā pašvaldība ir atzinusi, ka sabiedrības interesēs jauna energoapgādes komersanta objekta ierīkošana vai esošā objekta vai tās daļas izmantošana nav iespējama bez šīs zemes izmantošanas;</li> <li>4) citos likumos noteiktajos gadījumos.</li> </ol> <p>* Energoapgādes komersantam ir tiesības veikt jebkura sava objekta rekonstrukciju vai modernizāciju, savlaicīgi par to informējot zemes īpašnieku. Zemes īpašniekam pienākas vienreizēja samaksa saskaņā ar šā likuma 24.pantu, ja rekonstrukcijas rezultātā palielinās energoapgādes komersanta objekta vai aizsargjoslas ap vai gar šo objektu aizņemtā zemes platība.</p> <p>* Energoapgādes komersants par jauna objekta ierīkošanu vai esošā objekta paplašināšanu brīdina nekustamā īpašuma īpašnieku vismaz 30 dienas pirms darbu uzsākšanas.</p> <p>* 19.1 pants (1) Energoapgādes komersantam ir nekustamā īpašuma servitūta tiesības ierīkot, attīstīt un ekspluatēt energoapgādes uzņēmuma objektus.</p> <p>* Servitūta tiesības realizē, savstarpēji vienojoties ar nekustamā īpašuma īpašnieku. Ja puses nevar vienoties, servitūtu nodibina ar tiesas spriedumu normatīvajos aktos noteiktajā kārtībā.</p> <p>* Informāciju par nekustamā īpašuma īpašnieka tiesībām lūgt pārvietot esošo energoapgādes uzņēmumu objektu, kura pārvietošanas izmaksas atbilstoši Enerģētikas likuma 23.panta 2. daļai, ”Esošo energoapgādes uzņēmumu objektu</p>	
--	---	--

		<p>pārvietošanu pēc pamatotas nekustamā īpašnieka prasības veic par viņa līdzekļiem”, jāsedz pārvietošanas ierosinātājam.</p> <p>5. Teritorijas plānojuma izstrādes gaitā, radušos neskaidrību precizēšanai un nepieciešamās informācijas saņemšanai, lūdzu vērsties pie AS” Latvenergo” Austrumu reģiona Attīstības Daļas vadītāja.</p>	<p>5. Informācija pieņemta zināšanai.</p>
11.	Līksnas pagasta padome (21.10.2007., Nr.03-12/234)	<p>1. Ievērot Aizsargjoslu likuma prasības, kas skar aizsargjoslas gar elektriskajiem tīkliem.</p> <p>2. Ievērot „Latvijas Valsts meži” noteiktās prasības.</p>	<p>1. Tika ņemts vērā.</p> <p>2. Detālplānojuma darba uzdevumā nav iekļauta prasība saņemt nosacījumus no „Latvijas Valsts mežiem”. Teritorijā nav meža zemju.</p>
12.	PAS „Daugavpils siltumtīkli” (11.10.2007., Nr.1-11.1/1740)	<p>Darām zināmu, ka piederošo PAS „Daugavpils siltumtīkli” tīklu Vidzemes ielā 134A rajonā nav.</p> <p>Sakarā ar augstāk minēto PAS „Daugavpils siltumtīkli” objektam „Par detālplānojuma izstrādes uzsākšanu, darba uzdevuma apstiprināšanu un sabiedriskās apspriešanas pirmā posma organizēšanu Daugavpilī, Vidzemes ielā 134A un tai piegulošajai teritorijai” tehniskos noteikumus neizvirza.</p>	<p>Tehniskos noteikumus neizvirza.</p>
13.	SIA „Latvijas propāna gāze” (12.12.2007., Nr.277)	<p>Atbildot uz vēstuli „Par nosacījumu sniegšanu detālplānojuma izstrādei Daugavpilī, Vidzemes ielā 134A un tai piegulošajai teritorijai” paziņojam sekojošo: nosauktajā teritorijā sabiedrībai „Latvijas propāna gāze” nav gāzesvada tīklu un stacionāru sašķidrinātās gāzes tvertņu un nav arī piedāvājumu dotās teritorijas detālplānojuma izstrādei.</p> <p>Turpmāk, projektējot atsevišķus objektus augstāk minētajā teritorijā, komunikāciju darbu veikšanas jautājumus saskaņot SIA „Latvijas propāna gāze” tehniskajā dienestā.</p>	<p>Tika ņemts vērā.</p>
14.	SIA „Daugavpils ūdens” (12.11.2007., Nr.13-4/151)	<p>1. Darām zināmu, ka bijušais uzņēmums „Daugavpils zieds” atrodas ūdens gūtnes „Vingri”, kuras ražotspēja 13000 m3 dzeramā ūdens diennaktī, ķīmiskajā aizsargjoslā.</p> <p>2. ŪDENSAPGĀDĒ: - 1 variants: tā kā SIA „Daugavpils ūdens” ūdensvada tīkli atrodas tālu no zemes gabala Vidzemes ielā 134A (kad. Nr. 0500 008 2944), tad risināt lokālo ūdensapgādes sistēmu, griezties Reģionālajā vides pārvaldē;</p>	<p>1. Informācija pieņemta zināšanai.</p> <p>2. Paredzēta trīs ūdensapgādes varianti (<i>skatīt AN</i>).</p>

		<p>- 2 variants: pārskatīt pieslēgšanas iespējas pie pilsētas ūdensvada tīkliem Jaunsforštate rajonā.</p> <p>3. KANALIZĀCIJĀ:          - 1 variants: tā kā SIA „Daugavpils ūdens” kanalizācijas tīkli atrodas tālu no zemes gabala Vidzemes ielā 134A (kad. Nr. 0500 008 2944), risināt lokālo kanalizācijas sistēmu, saskaņot ar SVA (Daugavpils filiāle Sabiedrības Veselības Aģentūra) un Reģionālajā vides pārvaldē;          - 2 variants: pārskatīt pieslēgšanas iespējas pie pilsētas kanalizācijas tīkliem Jaunsforštate rajonā.</p> <p>Projektu saskaņot ar SIA „Daugavpils ūdens”, AS „Latvijas Gāze” (Kr.Valdemāra ielā Nr. 26), SIA „Lattelecom” TED Līniju ekspluatācijas centru (Valkas ielā 3, tālr. 5432606), A/S „Daugavpils siltumtīkli” (18.novembra ielā 4, tālr. 5407560), Valsts uzņēmuma Latvenergo austrumu elektriskiem tīkliem (A.Pumpura ielā 5, tālr. 5471444) un būvvaldi (Raiņa ielā 28, tālr. 5421281), iesniedzot 1 rasējuma eksemplāru. Atļauju ielas rakšanai saņemt DzKSU (Liepājas ielā 23, tālr.5434979).</p>	<p>3. Paredzēta centralizēta kanalizācija ar pagaidu risinājumu – vietējo kanalizāciju (<i>skatīt AN</i>).</p> <p>Tiks saskaņots.</p>
--	--	--	---

## **5. EKSPERTA SLĒDZIENS**

5.1. Augu sugu un biotopu eksperta slēdziens par nekustamajiem īpašumiem Daugavpils pilsētā, Vidzemes ielā 134A un tai pieguļošajai teritorijai (zemesgabali ar kadastra Nr. 0500 008 2944; 0500 008 2901; 0500 008 2947; 0500 008 2906; 0500 008 2975).

**Augu sugu un biotopu eksperta slēdziens par nekustamajiem īpašumiem  
Daugavpils pilsētā, Vidzemes ielā 134A un tai pieguļošajai teritorijai**  
(zemesgabali ar kadastra nr. 0500 008 2944; 0500 008 2901;  
0500 008 2947; 0500 008 2906; 0500 008 2975)

**Lauka apsekošana** - 2007. gada 14. septembris. Laika apstākļi - daļēji mākoņains laiks.

**Apsekotā teritorija** - zemesgabali ar kadastra nr. 0500 008 2944; 0500 008 2901; 0500 008 2947; 0500 008 2906; 0500 008 2975 (4,3546 ha) ar kadastra Nr. 80700082692 Daugavpils pilsētā.

**Apsekošanas mērķis** - inventarizēt un kartēt biotopus un aizsargājamās augu sugas. Aprakstīt reto un aizsargājamo augu sugu un biotopu labvēlīgas aizsardzības nodrošināšanas prasības.

**Biotopi un augu sugas**

Biotopi aprakstīti, izmantojot Latvijas biotopu klasifikatoru (Kabucis, 2001), norādot biotopa kodu. Eiropas Savienības nozīmes biotopi pielīdzināti, izmantojot Biotopu rokasgrāmatu (Kabucis, 2000).

Augu sugu latviskie nosaukumi rakstīti pēc enciklopēdijas "Latvijas Daba" (Kavacs, 1998), latīniskie nosaukumi rakstīti pēc "Latvijas vaskulāro augu flora", taksonu saraksta (Gavrilova, Šulcs, 1999).

**Teritorijas raksturojums**

Bijušā uzņēmuma „Daugavpils Zieds” teritorijai raksturīgi pilnīgi antropogēni pārveidoti un degradēti biotopi. Zemsedzi veido neviendabīga, safragmentēta atmatu un nezāļaugu veģetācija - pārsvarā dažādas graudzāles, kā arī nezāļu sugas (parastā smilga *Agrostis tenuis*, parastā ciņusmilga *Deschampsia caespitosa*, parastā kamolzāle *Dactylis glomerata*, pļavas timotiņš *Phleum pratense*, tūruma usne *Cirsium arvense* u.c.), vietām teritorija sāk aizaugt ar krūmiem (*Salix sp.*). Lielas zemsedzes laukumu daļas ir pārklātas ar celtniecības atkritumiem un daļēji demontēto siltumnīcu atliekām - stikliem, metāla daļām.

**Slēdziens**

Inventarizējot teritoriju, konstatēts, ka zemesgabalā izveidojušās vienkāršotas augu sabiedrības un to bioloģiskā daudzveidība ir zema.

Pētāmajā teritorijā nav atrastas īpaši aizsargājamās augu sugas, kas ietvertas MK "Noteikumos par īpaši aizsargājamo sugu un ierobežoti izmantojamo īpaši aizsargājamo sugu sarakstu" (MK noteikumi Nr. 396, 14.11.2000., grozījumi 27.07.2004.). Zemes gabalos nav atrastas retas augu sugas, kā arī sugas ar izplatības īpatnībām.

Pētāmajā teritorijā nav konstatēti biotopi, kas iekļauti MK „Noteikumos par īpaši aizsargājamo biotopu veidu sarakstu" (Nr. 421, 05.12.2000., grozījumi 25.01.2005.) un MK "Noteikumi par Latvijā sastopamo Eiropas Savienības prioritāro sugu un biotopu sarakstu" (Nr. 153, 21.02.2006.).

### **Izmantotie informācijas avoti:**

Eiropas Savienības Direktīva par sugu un biotopu aizsardzību 92/43/EEC.  
Direktīvas mērķis ir veicināt bioloģiskās daudzveidības saglabāšanos, veicot dabisko biotopu, faunas un floras aizsardzību.

Kabucis I., 2000. Biotopu rokasgrāmata. Rīga: LDF, 160 lpp.

Kabucis I (reci.), 2001. Latvijas biotopi. Klasifikators. Rīga: LDF, 96 lpp.

Kavacs G. (atb. red.) 1998. Dzīvās dabas taksonu latvisko nosaukumu rādītājs. -  
Latvijas Daba. Enciklopēdija. 6. Rīga: Preses nams, 187-245.

Gavrilova G., Šulcs V. 1999. Latvijas vaskulāro augu flora. Taksonu saraksts.

Rīga: Latvijas Akad. b-ka. 135 lpp.

"Noteikumi par īpaši aizsargājamo sugu un ierobežoti izmantojamo īpaši aizsargājamo sugu sarakstu" (MK noteikumi Nr. 396 14.11.2000. grozījumi Nr. 627 27.07.2004.) nosaka sugu sarakstu, kurā iekļautas apdraudētās, izzūdošās vai retās sugas, vai arī sugas, kuras apdzīvo specifiskus biotopus.

"Noteikumi par īpaši aizsargājamo biotopu veidu sarakstu" (MK noteikumi Nr. 421, 05.12.2000., grozījumi Nr.61 25.01.2005.) nosaka biotopu sarakstu, kurā iekļauti Latvijā un Eiropā apdraudēti un reti biotopi.

"Noteikumi par Latvijā sastopamo Eiropas Savienības prioritāro sugu un biotopu sarakstu" (MK noteikumi Nr. 153, 21.02.2006.), noteikumi nosaka Latvijā sastopamo Eiropas Savienības prioritāro sugu un biotopu sarakstu.

"Mikroliegumu izveidošanas, aizsardzības un apsaimniekošanas noteikumi" (MK noteikumi Nr. 45, 30.01.2001., grozījumi Nr. 378 31.05.2005.) definē mikroliegumu izveidošanas un apsaimniekošanas kārtību un to aizsardzības nosacījumus.

[www.lva.gov.lv](http://www.lva.gov.lv) [www.vidm.gov.lv](http://www.vidm.gov.lv) [www.latvijasdaba.lv](http://www.latvijasdaba.lv)

**6. ZIŅOJUMS PAR VĒRĀ ŅEMTAJIEM UN NORAIIDĪTAJIEM  
FIZISKO UN JURIDISKO PERSONU PRIEKŠLIKUMIEM UN IEBILDUMIEM**

<i>Nr. p.k.</i>	<i>Iesniedzējs</i>	<i>Datums</i>	<i>Priekšlikums</i>	<i>Darbība</i>
1.	Olga Mikulova	05.10.2007.	<p>Izskatīt zemes gabala ar kadastra Nr.0500-008-2951 robežu maiņu un blakus zemes gabala daļas pievienošanu.</p> <p>Informēju par Daugavpils pilsētas domes 12.06.2003. lēmumu Nr.111 „Par papildus zemesgabalu uzmērīšanas atzinumu zemes nomas tiesību piešķiršanai”.</p> <p>Zemesgabala daļas mērniecības darbi ir paveikti un apmaksāti, bet nepabeigti sakarā ar 31.08.2006. reformu.</p> <p>Lūdzu atzīt man tiesības uz zemesgabala nomu vai pirkšanu.</p>	<p>Tika ņemts vērā.</p> <p>Iekļauts detālplānojuma risinājumos.</p>

**DETĀLPLĀNOJUMS NEKUSTAMAJAM ĪPAŠUMAM  
DAUGAVPILĪ, VIDZEMES IELĀ 134A, UN TAI PIEGULOŠAJAI  
TERITORIJAI**

**Sabiedriskās apspriešanas pirmais posms  
2007. gada 20. septembris - 2007. gada 8. oktobris**

IESNIEDZĒJS Olga Alkulova  
(Vārds, uzvārds)

ADRESE Vidzemes 134<sup>m</sup>  
(DEKLARĒTĀ DZĪVES VIETA)

IESNIEGŠANAS DATUMS 5.10.2007

**PRIEKŠLIKUMI:**

Lūdzu apskatīt lētu par zemes gabala ar kadastrā  
Nr. 0500-008-2951 robežu maiņu un blakus  
zemesgabala daļas pārvairošanos.

Informēju, ka man bija Daugavpils pilsētas domes  
2003. gada 12. jūnija sēdes protokola izraksts  
nr. 19, 7.§ "Par papildus zemesgabala izmērīšanas  
akšimunu norisēs tiesību pārkāršanu"

Zemesgabala daļas mērnieciskais darbs ir  
pabeigti un apmaksāti, bet nepabeigti sākta  
ar 31.08.2006. gada ceļiem.

Lūdzu atļaut man tiesības uz zemesgabala  
norisēm veikt pirkšanu.

Personīgie dati minēti precīzi:

  
Paraksts



LATVIJAS REPUBLIKA

DAUGAVPILS PILSĒTAS DOME  
DAUGAVPILS PILSĒTAS ZEMES KOMISIJA  
KR.VALDEMĀRA IELĀ 1, DAUGAVPILS, LV-5407, tālr. 5404353; 5404354

SĒDES PROTOKOLA IZRAKSTS  
Daugavpilī

2003.gada 12.jūnijā  
Daugavpilī

Nr. 11, 7.&

Lēmums Nr. 111 pieņemts  
pamatojoties uz likumu "Par  
zemes reformu Latvijas  
Republikas pilsētās"

Par papildus zemesgabalu uzmērīšanas  
atzinumu zemes nomas tiesību piešķiršanai

*1. Fiziskām personām:*

Atzīt tiesības uzmērīt zemesgabalus sekojošam fiziskām personām:

1.2. *Olgai Mikulovai, personas kods: 271080-10201, Daugavpilī, Vidzemes ielā 134 "m", papildus zemesgabalu 215 m<sup>2</sup> platībā.*

Pamatgabals 1655 m<sup>2</sup> platībā 2002.gada 15.maijā reģistrēts Zemesgrāmatu nodalījumā 100000068698.

Lēmums ir pamats zemesgabala uzmērīšanai.

Daugavpils pilsētas zemes  
komisijas priekšsēdētāja



N.Kļimoviča



## Zemesgrāmatu apliecība

**Daugavpils zemesgrāmatu nodaļa**

**Daugavpils pilsētas zemesgrāmatas nodaļums Nr. 1000 0006 8698**

**Kadastra numurs: 0500 008 2951**

**Vidzemes iela 134M, Daugavpils, LV-5421**

I.daļa 1.iedala			
Ieraksta Nr.	Nekustams īpašums, servitūti un reālnastas	Kopīpašuma dom.daļa	Platība, lielums
1.1.	Zemes gabals ar kadastra apzīmējumu 0500 008 2951. Atdalīts no nekustama īpašuma Daugavpils pilsēta, Vidzemes iela 134a (Daugavpils pilsētas zemesgrāmatas nodaļuma Nr. 5581). <i>Žurnāls Nr. 300000251267 (15.05.2002), lēmuma datums: 20.05.2002, tiesnesis Līvija Slica</i>		1655 kvm
2.1.	Pēc atdalīšanas nekustamais īpašums sastāv no zemes gabala.		801 kvm
2.2.	Uz zemes gabala atrodas: jaunbūve (kadastra apzīmējums 0500 008 2951.001). <i>Žurnāls Nr. 300001997332 (29.03.2007), lēmuma datums: 25.04.2007, tiesnesis Juris Taukuls</i>		
I.daļa 2. iedala			
Ieraksta Nr.	No nekustama īpašuma atdalītie zemes gabali, servitūtu un reālnastu pārgrozījumi un dzēsumi	Kopīpašuma dom.daļa	Platība, lielums
1.1.	Atdalīts zemes gabals Vidzemes iela 134N, Daugavpils, LV-5421, kadastra apzīmējums: 0500 008 2979. Tam atvērts jauns zemesgrāmatas nodaļums Nr. 100000341257. Pamats: 2007. gada 28. marta nostiprinājuma lūgums Nr.2635 <i>Žurnāls Nr. 300001997332 (29.03.2007), lēmuma datums: 25.04.2007, tiesnesis Juris Taukuls</i>		854 kvm
II.daļa 1. iedala			
Ieraksta Nr.	Īpašnieks, personas/nodokļu maksātāja kods, tiesību pamats	Domājamā daļa	Summa, par kādu iegūts īpašums(Ls)
1.1.	Īpašnieks: OLGA MIKULOVA, personas kods 271080-10201.	1	
2.1.	Pamats: 2001. gada 18. decembra pirkuma līgums Nr.7203, 2002. gada 14. janvāra pašvaldības izziņa par zemes iegūšanu īpašumā Nr.02.01-08/53. <i>Žurnāls Nr. 300000251267 (15.05.2002), lēmuma datums: 20.05.2002, tiesnesis Līvija Slica</i>		49,00
3.1.	Pamats ēku pievienošanai: 2006. gada 22. decembra būvvaldes izziņa Nr.8.20/1120. <i>Žurnāls Nr. 300001997332 (29.03.2007), lēmuma datums: 25.04.2007, tiesnesis Juris Taukuls</i>		
III.daļa 1. iedala			
Ieraksta Nr.	Lietu tiesības, kas apgrūtinā nekustamu īpašumu		Platība, lielums
2.1.	Atzīme - ceļa servitūta teritorija. Pamats: 2007. gada 19. februāra zemes robežu plāns. <i>Žurnāls Nr. 300001997332 (29.03.2007), lēmuma datums: 25.04.2007, tiesnesis Juris Taukuls</i>		30 kvm



# LATVIJAS REPUBLIKA

## DAUGAVPILS PILSĒTA

Vidzemes ielā Nr.134M

Nekustamā īpašuma kadastra Nr.0500 008 2951

### ZEMES ROBEŽU PLĀNS

Robežas noteiktas atbilstoši 2006.gada 19.septembra īpašnieka iesniegumam un Daugavpils pilsētas domes 2006.gada 08.jūnija lēmumam Nr.501

Robežu plāns sastādīts pēc 2006.gada robežu uzmērīšanas materiāliem M 1 : 500

Zemes kopplatība ir 0.0801ha ( 801 kv.m.)



VALSTS ZEMES DIENESTS

Dienvidlatgales reģionālā nodaļa

Nodaļas  
vadītāja  
vietnieks

*R. W*

*L. Kirčenko*

*19.02.07*

ROBEŽPUNKTU KOORDINĀTAS

Koordinātu sistēma LKS92

Mēroga koeficients :0.999902

Nr.	X	Y
139	198772.67	657048.85
140	198772.08	657070.49
129	198753.53	657070.27
153	198753.47	657075.27
1*	198753.44	657077.27
3*	198737.98	657077.83
207	198738.20	657075.82
208	198741.03	657049.72
55	198750.95	657049.21
56	198751.77	657049.22
57	198766.00	657048.55

ZEMES  
IZVIETOJUMA SHĒMA



\*- apvidū nenostiprināts robežpunkts

Platība 0.0801ha (801kv.m)

NEKUSTĀMĀ ĪPAŠUMA LIETOŠANAS TIESĪBU APGRŪTINĀJUMI

1.050301 – ceļa servitūta teritorija –30m<sup>2</sup>

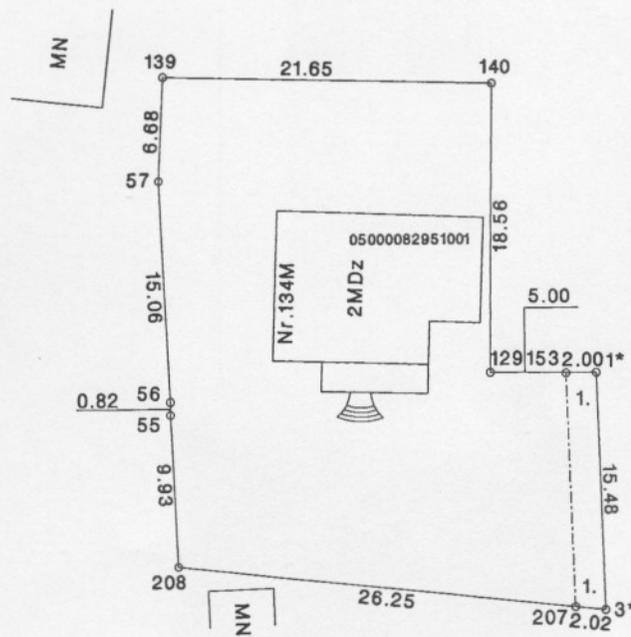

2007.12.12  
*[Handwritten signature]*

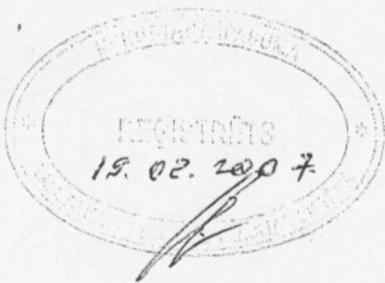

ortofotokartes Nr.2443-52-43  
Mērogs 1:500

		<b>LATVIJAS VALSTS MĒRNIĒKS</b>	
		Licences Nr.145	
Daugavpils, Rīgas iela 18: tālr. 5407158, fakss 5407158: www.latvijasmernieks.lv			
Biroja vadītājs	V.Simonovs	25.10.2006.	107
uzmērīja	R.Raubiško	15.10.2006.	

kadastra Nr.	0500	008	2951
--------------	------	-----	------

ROBEŽPUNKTU KOORDINĀTAS

ZEMES

IZVIETOJUMA SHĒMA  
IZVIETOJUMA SHĒMA

Nr.	X	Y
139	198772.67	657048.85
140	198772.08	657070.49
129	198753.53	657070.27
153	198753.47	657075.27
154	198708.35	657076.89
155	198709.10	657051.40
62	198711.54	657051.07
54	198731.39	657050.22
55	198750.95	657049.21
56	198751.77	657049.22
57	198766.00	657048.55
mp1	198753.44	657077.27
mp2	198704.27	657080.57

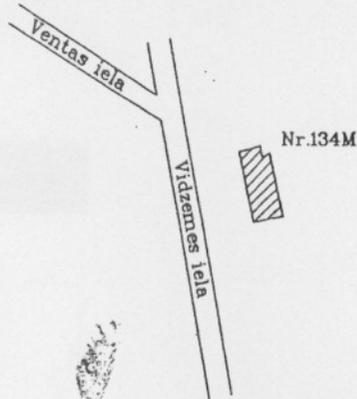

LKS92 TM

Mēroga koeficients :0.999902

Kopplatība 1655 m<sup>2</sup>

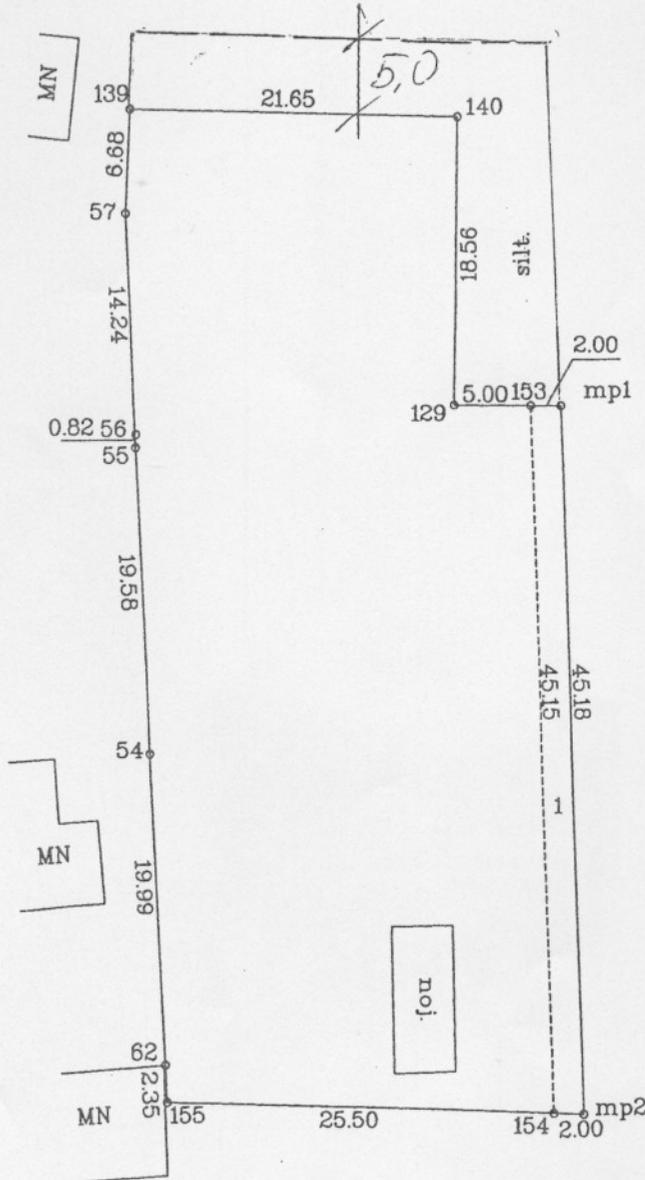

$S = 275 \text{ m}^2$   
*Alina Šmarova*  
 15.05.03



Aprobežojumi

1.Servitūta ceļš-90 m<sup>2</sup>

Ortofotokartes Nr.2443-52-42,2443-52-43



LR VZD Dienvidlatgales reģionālā nodaļa Pasūtījumu izpildes pārvalde Mērniecības, topogrāfijas, ģeodēzijas un kartogrāfijas daļa			
Daļas vadītājs	<i>[Signature]</i>	Dz.Krutkrāmelis	04.02.02.
Kartogrāfe	<i>[Signature]</i>	L.Jahundoviča	13.11.01. 108
Plānu zīmēja	<i>[Signature]</i>	I.Tibergere	28.01.02.

## 7. INSTITŪCIJU ATZINUMI UN TO APKOPOJUMS

### 7.1. Institūciju atzinumi

- 7.1.1. Daugavpils reģionālā vides pārvalde (18.05.2009., Nr.2.5.-23./801)
- 7.1.2. Valsts zemes dienesta Dienvidlatgales reģionālā nodaļa (04.06.2009., Nr.15-13-DL/11)
- 7.1.3. VA „Sabiedrības veselības aģentūra” Latgales reģionālā filiāle (14.05.2009., Nr.51)
- 7.1.4. Daugavpils rajona padome (26.05.2009., Nr.03.1-08/334)
- 7.1.5. Daugavpils pilsētas dome Komunālās saimniecības nodaļa (26.05.2009., Nr.08-05/313)
- 7.1.6. Valsts ugunsdzēsības un glābšanas dienests Daugavpils brigāde (28.05.2009., Nr.22/9-1.10-197)
- 7.1.7. VAS „Latvijas Valsts ceļi” Latgales reģiona Daugavpils nodaļa (26.05.2009., Nr.4.4.6/88)
- 7.1.8. AS „Latvijas Gāze” Gāzapgādes attīstības departaments (29.05.2009., Nr.27.4-2/1852)
- 7.1.9. SIA „Lattelecom” (22.05.2009., Nr.10816-1)
- 7.1.10. AS „Sadales tīkls” Austrumu reģions (05.06.2009., Nr.30R1A0-06.01/964)
- 7.1.11. Līksnas pagasta padome (27.05.2009., Nr.03-12/113)
- 7.1.12. SIA „Daugavpils ūdens” (26.05.2009., Nr.13-4/092)



LATVIJAS REPUBLIKA  
VALSTS VIDES DIENESTS

**DAUGAVPILS REĢIONĀLĀ VIDES PĀRVALDE**

Reģ. Nr. 90000017078

Raiņa iela 28, Daugavpils, LV-5403

tālr.: 65423219, fakss: 65426545, e-pasts: [drvp@daugavpils.vvd.gov.lv](mailto:drvp@daugavpils.vvd.gov.lv)

18.05. 2009. Nr. 2.5.-23.1801  
Uz 07.05.2009. Nr. 09/01-93-3

**SIA „Reģionālie projekti”**  
Rūpniecības ielā 32b-502  
Rīgā, LV-1045

**Atzinums par Vidzemes ielas 134A ( zemes ar kadastra Nr. 05000082944, 05000082901, 05000082947, 05000082906) un tai pieguļošās teritorijas, Daugavpilī, detālplānojuma 1. redakciju.**

Valsts vides dienesta Daugavpils reģionālā vides pārvalde (turpmāk tekstā –VVD Daugavpils RVP) ir izskatījusi SIA „Reģionālie projekti” iesniegumu no 11.05.2007. par atzinuma sniegšanu detālplānojuma 1. redakcijai Vidzemes ielai 134A ( zemes ar kadastra Nr. 05000082944, 05000082901, 05000082947, 05000082906) un tai pieguļošai teritorijai, Daugavpilī.

Izvērtējot SIA „Reģionālie projekti” iesniegto iesniegumu un pievienoto dokumentāciju un saskaņā ar LR MK 19.10.2004. noteikumu Nr. 883 „Vietējās pašvaldības teritorijas plānošanas noteikumi” 12.3p. prasībām VVD Daugavpils RVP paziņo, ka nav iebildumu pret augstāk minētā detālplānojuma 1. redakciju.

Atgādinām, ka pēc lēmuma, par detālplānojuma Vidzemes ielai 134A ( zemes ar kadastra Nr. 05000082944, 05000082901, 05000082947, 05000082906) un tai pieguļošai teritorijai, Daugavpilī, apstiprināšanu, lūdzam informēt par to VVD Daugavpils RVP.

Vienlaikus informējam, ka pirms detālplānojumā paredzēto būvju izbūves, kas atrodas ūdens gūtnes „Vingri” ķīmiskajā aizsargjoslā, ir nepieciešams veikt ietekmes uz vidi sākotnējo izvērtējumu (LR 05.02.1997. likuma „Aizsargjoslu likums” 39. panta 3.p.).

Direktors

P. Kacars

Vingris 65424663

**SAŅEMTS**

Datums 20.05.2009

Reģ. Nr. 112/09

110



LATVIJAS REPUBLIKAS VALSTS ZEMES DIENESTS  
**DIENVIDLATGALES REĢIONĀLĀ NODAĻA**

Rīgas ielā 18, Daugavpilī, LV-5401  
Tālrunis: 65423405, fakss: 65423405, e-pasts: [dienvlatgale@vzd.gov.lv](mailto:dienvlatgale@vzd.gov.lv)

Daugavpilī  
2009.gada 4. jūnijā Nr. 15-13-DL/ 11

Uz 07.05.09. Nr. 09/01-93-1

**SIA „Reģionālie projekti”**  
Rūpniecības ielā 32B - 502  
Rīgā  
LV - 1045

**Atzinums**  
**Daugavpils pilsētas Vidzemes ielas**  
**134A un tai pieguļošās teritorijas**  
**detālplānojuma 1.redakcijai**

Valsts zemes dienesta (turpmāk – VZD) Dienvidlatgales reģionālā nodaļa, izskatot 2009. gada 11. maijā reģionālajā nodaļā saņemto detālplānojuma 1. redakciju, informē, ka izstrādātais detālplānojums atbilst 2007. gada 28. septembrī izsniegtiem nosacījumiem.

Norādām, ka VZD uzdevumos neietilpst noteikto aizsargjoslu lielumu (platības), aizsargjoslu (nekustamā īpašuma objektu apgrūtinājuma) kodu atbilstības pārbaude, kā arī sarkano līniju pagriezienu punktu koordinātu saraksta pārbaude.

Papildus norādām, ka atbilstoši Ministru kabineta 2004. gada 19. oktobra noteikumiem Nr. 883 „Vietējās pašvaldības teritorijas plānošanas noteikumi” un Ministru kabineta 2006. gada 12. decembra noteikumiem Nr. 1002 „Aizsargjoslu datu bāzes izveides, uzturēšanas un informācijas aprites kārtība” apstiprināto detālplānojuma eksemplāru (ar grafiskajam pielikumiem digitāli vektordatu formā) jāiesniedz dienestā divu nedēļu laikā pēc detālplānojuma spēkā stāšanās.

Ar cieņu,  
nodaļas vadītāja p.i.

I. Line



Valsts aģentūra  
"Sabiedrības veselības aģentūra"  
**LATGALES REĢIONĀLĀ FILIĀLE**  
Reģ. Nr. 90000052976  
Adrese: Zemnieku iela 16a,  
Rēzekne, LV-4601  
Tālrunis: 64622716, fakss: 64622716

Veidlapa Nr. 204/u

### ATZINUMS PAR BŪVPROJEKTU

*Daugavpilī*

2009. gada 14. maijā

Nr. 57

1. Projekta nosaukums     Detālplānojuma 1. redakcija.

2. Atzinuma pieprasījuma mērķis     Projekta higieniskā novērtēšana.

3. Objekta adrese     Vidzemes ielas 134A un tai piegulošās teritorijas Daugavpilī,  
zemes gabali ar kadastra Nr.0500 008 2944, 0500 008 2901,  
0500 008 2906, 0500 008 2947.

4. Projekta pasūtītājs     SIA "Reģionālie projekti", reģ.Nr.LV40003404474,  
Rūpniecības ielā 32b-502, Rīgā.

5. Projekta autors     SIA "Reģionālie projekti", reģ.Nr.LV40003404474,  
Rūpniecības ielā 32b-502, Rīgā.

6. Iesniegtie dokumenti     1. Iesniegums no 07.05.2009. Nr.09/01-93-2, SAN/1050.  
2. Detālplānojums (Paskaidrojuma raksts, Grafiska daļa,  
Teritorijas izmantošanas un apbūves noteikumi).

7. Izskatot projektu konstatēts

ka, detālplānojuma teritorijai blakus esošo zemesgabalu plānotā teritorijas izmantošana noteikta kā mazstāvu dzīvojamās apbūves teritorijas, satiksmes infrastruktūras teritorijas, Daugavpils pilsētas un mežu teritorijas Liksnas pagastā. Detālplānojuma risinājumi paredz sadalīt teritorijas trīsdesmit atsevišķos apbūves gabalos, t.sk. perspektīvo apbūvi veidos savrupmājas, dvīņu mājas, paredzēts izvietot darījumu, sabiedriskos vai pakalpojumu objektus, kā arī vieglas ražošanas uzņēmumus, kas rada tikai nebūtiskus piesārņojumus. Detālplānojums paredz iespēju saglabāt piecas no esošajām ēkām (divas dzīvojamās mājas un trīs bijušā uzņēmuma "Daugavpils Zieds" administrācijas ēkas).

Ūdensapgādē detālplānojums piedāvā trīs variantus:

- pieslēgums Daugavpils pilsētas maģistrālajiem ūdensvadu tīkliem Jaunforštadtes rajonā;
- ierīkot vienu ūdensapgādes urbumu inženiertehniskās apbūves teritorijā;

- ierīkot vietējos ūdensapgādes urbumus katram jaunveidojamajam zemesgabalam.

Kanalizācija – pieslēgums Daugavpils pilsētas maģistrālajiem kanalizācijas tīkliem Jaunforštades rajonā.

Gāzes apgāde – detālplānojums paredz pieslēguma veidošanu esošajam vidēja spiediena sadales gāzesvadam Ganību ielā.

Siltumapgāde – plānojamajā teritorijā pieļaujama lokālo siltumapgādes avotu uzstādīšana.

Elektroapgāde – paredzēts izmantot esošo TP-213 transformatoru apakšstaciju, kas atrodas pie detālplānojuma teritorijas dienvidu robežas.

Projektā izstrādāti teritorijas izmantošanas un apbuves noteikumi, ņemot vērā eksistējošos aprobežojumus, teritorijā tiek noteiktas vides un dabas resursu aizsargjoslas (ūdensgūtnes “Vingri” ķīmiskā aizsargjosla) un ekspluatācijas aizsargjoslas (elektropārvalu kabeļu līnijas, elektronisko sakaru līnijas).

Projekta grafiskajā daļā atspoguļoti ielu šķērsprofilu risinājumi ar sarkanajām līnijām, būvlaidēm un inženiertehnisko komunikāciju izvietojumi.

Detalplanojuma realizācijas kārtība ir atļauta pa kārtām :

- 1.kārta paredz ielu un inženierkomunikāciju izbūvi,
- 2.kārta paredz ēku būvniecību, teritorijas labiekārtošanu.

Rekomendācijas:

Detālplanojuma nākamajā redakcijā risināt sekojošos jautājumus:

- ūdensapgādē pieslēgumu tikai Daugavpils pilsētas maģistrālajiem tīkliem,
- par atkritumu savākšanu.

SLĒDZIENS:

Izvērtējot atbilstību higiēnas prasībām valsts aģentūra „Sabiedrības veselības aģentūra” Latgales reģionālā filiāle neiebilst būvprojekta „ Detālplānojuma 1. redakcija” risinājumiem pēc adreses: Vidzemes ielas 134A un tai piegulošās teritorijas Daugavpilī.



*S. Viļuma*

S. Viļuma

Izpildītājs: Vides veselības daļas higiēnas ārste Tatjana Krasņakova

*Tatjana Krasņakova*

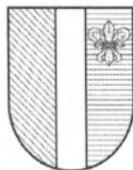

**LATVIJAS REPUBLIKA**  
**DAUGAVPILS RAJONA PADOME**

Rīgas ielā 2, Daugavpilī, LV-5403, Tālrunis 65422238, fakss 65476810, ddmc@drp.lv

2009.gada 26.maijā Nr. *03.1-08/334*

Daugavpilī

**Reģionālie projekti**  
(Rūpniecības iela 32b-502, Rīga, LV 1045)

Par atzinuma sniegšanu

Daugavpils rajona padome ir saņēmusi Jūsu 2009.gada 7.maija vēstuli Nr.09/01-93-4, kurā lūgts sniegt atzinumu Daugavpils pilsētas Vidzemes ielas 134A un tai pieguļošās teritorijas detālplānojuma 1.redakcijai.

Esam izskatījuši atsūtītos materiālus un iesakām attēlot aizsargjoslas inženiertehnisko apgādes objektu teritorijas apbūves izvietojuma zonā, lai varētu redzēt, vai tās ietekmē pieguļošo Līksnas pagasta teritoriju un, ja ietekmē, tad kādā veidā.

Pēc minēto trūkumu novēršanas, Daugavpils rajona padome neiebilst pret tālāku dokumenta virzību.

Papildus Daugavpils rajona padome pievērš Jūsu uzmanību, ka par Līksnas pagasta teritorijas plānoto (atļauto) izmantošanu atbild Līksnas pagasta padome.

Daugavpils rajona padomes  
izpilddirektore

V.Kezika

Balode, 65476831

**SAŅEMTS**

Datums 29.05.2009.

Reģ. Nr. 130/09



L ATVIJAS REPUBLIKA  
DAUGAVPILS PILSĒTAS DOME  
KOMUNĀLĀS SAIMNIECĪBAS NODAĻA

Reģ. Nr. 90000077325, Imantas ielā 35A, Daugavpilī, LV-5401, tālrunis 654-76314, fakss 654-76318  
[evita.zuromska@daugavpils.lv](mailto:evita.zuromska@daugavpils.lv) [www.daugavpils.lv](http://www.daugavpils.lv)

Daugavpilī

2009.gada 26. maijā Nr. 08-05/313  
Uz 07.05.2009. vēstuli Nr.09/01-93-5

**SIA "Reģionālie projekti"  
valdes loceklei  
L.Dimitrijevas kundzei  
Rūpniecības ielā 32b-502  
Rīgā, LV-1045**

***Par detālplānojuma izstrādi zemesgabalam  
Artilērijas, Ganību un Vidzemes ielu rajonā, Daugavpilī***

Izskatot zemes gabala ar kad. Nr.05000082944; Nr.05000082901; Nr.050000082906 un Nr.05000082947, kas atrodas Artilērijas, Ganību un Vidzemes ielu rajona robežu detālplānojuma 1. redakciju, paziņojam:

1. Daugavpils pilsētas domes Komunālās saimniecības nodaļa principiāli neiebilst individuālai apbūvei dotajā zemes gabalā ar sekojušiem noteikumiem:
  - 1.1. Nodrošināt brīvu piebraucamo ceļu pie esošām dzīvojamām mājām: Vidzemes ielā Nr.134C un Nr.134B.
  - 1.2. Ielu un šķērsielu platums ne mazāk kā 12 metri, inženiertīklu ierīkošanai.
2. Jaunu detālplānojumu iesaistīt ar agrāk izbūvētām mājām Vidzemes ielas rajonā.
3. Apbūves ģenerālplānu ir jāsaskaņo ar visiem zemes gabalā esošo inženiertīklu īpašniekiem un piegulošo zemesgabalu īpašniekiem.

Daugavpils pilsētas domes  
Komunālās saimniecības nodaļas vadītājs

A.Pudāns

Kuzmins 6 54 76316

**SANĒMTS**

Datums 29.05.2009  
Reģ. Nr. 129/09

115



**VALSTS UGUNSDZĒSĪBAS UN GLĀBŠANAS DIENESTS  
DAUGAVPILS BRIGĀDE**

Rīgas iela 1/3, Daugavpils, LV-5403, fakss 65427750, e-pasts [daugavpils@vugd.gov.lv](mailto:daugavpils@vugd.gov.lv), tālrunis 65407103

200 9. g. 28. maijā Nr. 219-1.10-194 SIA „Reģionālie projekti”  
Rūpniecības ielā 32b-502  
Rīga LV-1045

Uz 200 9. g. 07. maijā Nr. 09/01-93-6

Daugavpilī

┌ par atzinuma izsniegšanu

Valsts ugunsdzēsības un glābšanas dienesta Daugavpils brigādei nav iebildumu par detālplānojuma Vidzemes ielā 134A Daugavpilī (nekustamā īpašuma kadastra Nr.05000082944, 05000082901, 05000082947, 05000082906) pirmās redakcijas realizācijai.

Komandieris  
pulkvežleitnants

R.Margevičs

Vaiņiņš 65407111



Valsts akciju sabiedrība **LATVIJAS VALSTS CEĻI**  
Latgales reģiona **Daugavpils nodaļa**  
Reģistrācijas Nr. 40003344207  
18. Novembra iela 333, Daugavpils, LV-5402 Tālr.: 54 29100 Fakss: 54 31861  
www.lvceli.lv

Daugavpils 26.05.2009.g. Nr.4.4.6/88

## ATZINUMS

**Izdota projektētājam:** SIA „Reģionālie projekti” LV 40003404474, Matīsa ielā  
49-2a, Rīga, 67320809  
(juridiskās personas nosaukums, reģistrācijas Nr., juridiskā adrese un tālruņa Nr.)

**1. Objekta nosaukums un adrese:** Detālpārplānojums zemes gabaliem, Vidzemes ielas rajonā,  
Daugavpilī, 1 redakcija.

**2. Pasūtītājs:** SIA „IMPLEKS”, LV 41503017758 Grodņas iela 34-1, Daugavpils.  
(juridiskās personas nosaukums, reģistrācijas Nr., juridiskā adrese un tālruņa Nr.)

**3. Projektētājs:** SIA „Reģionālie projekti” LV 40003404474, Matīsa ielā  
49-2a, Rīga, 67320809

**4. Atzinums izsniegts pamatojoties uz:** Iesniegums no 7.05.2009.g. Nr. 09/01- 93-7

**5. Apsenkošanas rezultāts:** Atbilstoši T.N.

VAS „Latvijas Valsts ceļi”  
Latgales reģiona Daugavpils nodaļas vadītājs

paraksts

**G. Hmelņickis**  
atšifrējums

**SAŅEMTS**

Datums 03.06.2009.  
Reģ. Nr. 139/0.9

Rīgā  
07.05.2009. Nr. 09/01-93-8  
Uz \_\_\_\_\_ Nr. \_\_\_\_\_

**SIA "Reģionālie projekti"**  
**Rūpniecības iela 32b-502**  
**Rīga, LV-1045**

**Par Daugavpils pilsētas  
Vidzemes ielas 134A un tai pieguļošās teritorijas  
detālplānojuma 1.redakcijas atzinumu**

Atbildot uz Jūsu 07.05.2009. vēstuli Nr.09/01-93-8 par Daugavpils pilsētas Vidzemes ielas 134A un tai pieguļošās teritorijas (turpmāk – Teritorija) detālplānojuma 1.redakcijas atzinumu, akciju sabiedrības "Latvijas Gāze" Gāzapgādes attīstības departamenta Perspektīvās attīstības daļa informē, ka Daugavpils pilsētas Teritorijas detālplānojuma izstrādei 26.09.2007.izsniegti nosacījumi Nr.14-2/2751.

**Daugavpils pilsētas Teritorijas detālplānojuma 1.redakcijas lapa 3 "Inženierkomunikāciju plāns" saskaņota ar nosacījumu – izstrādājot Daugavpils pilsētas Teritorijas gāzes apgādes tehnisko projektu sadales gāzesvadu novietnes ielu šķērsprofilos paredzēt atbilstoši MK 2004.gada 28.decembra noteikumiem Nr.1069 "Noteikumi par ārējo inženierkomunikāciju izvietošanu pilsētās, ciemos un lauku teritorijās" un Aizsargjoslu likumā (05.02.1997) noteiktajām aizsargjoslām ap gāzesvadiem ar spiedienu līdz 0,4 MPa.**

Nav iebildumu Daugavpils pilsētas Teritorijas detālplānojuma 1.redakcijas tālākai apstiprināšanai pašvaldībā, ņevērojot augstāk minētās prasības.

Komercpilnvarnieks  
Perspektīvās attīstības daļas vadītājs



M. Krastiņš

Gedroviča  
67041787,  
67369265

**SAŅEMTS**

Datums 02.06.2009  
Reģ. Nr. 137/09

SIA Lattelecom  
Vienotais reģ. nr. 40003052786  
PVN reģ. nr. LV40003052786

Dzirnavu iela 105, Rīga LV-1011  
Tālr. +371 67055000  
Fakss +371 67055481

lattelecom@lattelecom.lv  
www.lattelecom.lv

lattelecom

Rīgā  
22.05.2009. Nr. 10816-1

**Cien. L. Dimitrijevas k-dzei**  
SIA „Reģionālie projekti”  
valdes loceklei

Rūpniecības iela 32b - 502  
Rīga, LV - 1045

**Par Daugavpils pilsētas Vidzemes ielas 134A un tai pieguļošās teritorijas  
(nekustamo īpašumu kadastra Nr. 05000082944; 05000082901; 05000082947;  
05000082906) detālplānojuma pirmo redakciju**

Atbildot uz Jūsu 07.05.2009. vēstuli Nr. 09/01-93-9, informēju Jūs, ka SIA *Lattelecom* nav iebildumu pret izstrādāto Daugavpils pilsētas Vidzemes ielas 134A un tai pieguļošās teritorijas (nekustamo īpašumu kadastra Nr. 05000082944; 05000082901; 05000082947; 05000082906) detālplānojuma pirmo redakciju.

Minētajā dokumentā ir ietvertas izsniegto tehnisko nosacījumu prasības.

Lai veiktu elektronisko sakaru tīkla infrastruktūras attīstības plānošanu un pakalpojumu nodrošināšanu, vēlams savlaicīgi informēt SIA *Lattelecom* par attīstības aktivitātēm šajā objektā.

Pirms jebkādu objektu celtniecības projektu uzsākšanas dotajā teritorijā ir jāpieprasa tehniskie noteikumi no SIA *Lattelecom*.

Ar cieņu,



**Māris Petrovskis**  
SIA *Lattelecom*  
Tīkla dienesta  
Tīkla attīstības daļas direktors

Sagatavoja:  
J. Leidums  
64634500



Akciju sabiedrība "Sadales tīkls"  
AUSTRUMU REĢIONS  
Vien. reģ. Nr. 40003857687  
Klusā iela 2, Daugavpils, LV-5417, Latvija  
Tālr. (+371) 80200400, fakss (+371) 65480315, www.st.latvenergo.lv

---

Daugavpilī  
05.06.2009. Nr. 30R1A0-06.01/964  
Uz 07.05.2009. Nr. 09/01-93-10

SIA "Reģionālie projekti"  
valdes locekļi  
L.Dimitrijevas kundzei  
Rūpniecības ielā 32b-502, Rīgā,  
LV-1045,  
fakss 67320807

Par detālplānojumu zemes gabalam Vidzemes ielā 134A, Daugavpilī

## Atzinums

Atbildot uz Jūsu 07.05.2009. vēstuli Nr. 09/01-93-10 paziņojam, ka esam izskatījuši elektrotīklu izvietojuma iespējas detālplānojuma redakcijā zemes gabaliem ar kadastra Nr.0500-008-2944, 0500-008-2901, 0500-008-2947, 0500-008-2906 Vidzemes ielā 134A, Daugavpilī un tam pieguļošai teritorijai.

Tā sastāvā ietvertas nepieciešamās AS "Sadales tīkls" Austrumu reģiona prasības objekta perspektīvai elektroapgādei.

No mūsu puses priekšlikumu un papildinājumu nav.

Paldies par sadarbību.

Attīstības daļas vadītājs

Raimonds Goģis

Marks Geļmans 65480270



LATVIJAS REPUBLIKA  
DAUGAVPILS RAJONA  
**LĪKSNAS PAGASTA PADOME**

Daugavas ielā- 8, Līksna, Līksnas pagasts, Daugavpils rajons, LV-5456 Tālrunis 65475572, fakss 65475564  
e-pasts [padome@likсна.lv](mailto:padome@likсна.lv) Reģ.Nr. 90000078763

2009.gada 27. maijā Nr. 03-12/113

Uz 07.05.2009. Nr.09/01-93-11

**SIA "Reģionālie projekti"**  
Rūpniecības ielā 32b-502, Rīgā  
LV 1045

Daugavpils raj.Līksnas pagastā

Par atzinuma sniegšanu

Līksnas pagasta padome iepazīs ar Daugavpils pilsētas Vidzemes ielas 134A un tai  
pieguļošās teritorijas detālplānojuma pirmo redakciju, priekšlikumu un iebildumu nav.

Padomes priekšsēdētājas vietniece

B. Ozoliņa

**SAŅEMTS**

Datums 29.05.2009.  
Reģ. Nr. 131/09

Vienotais reģistrācijas Nr.41503002432  
PVN reģistrācijas Nr.LV41503002432  
Ūdensvada iela 3, Daugavpilī  
LV - 5403

Tālrunis + 371 54-44565  
Fakss + 371 54-25547  
e-pasts: kontakti@daugavpils.udens.lv

A/S "Latvijas Unibanka"  
Daugavpils filiālē,  
konta Nr.  
LV26UNLA0005000609327

2009.g.26.05. Nr. 13-4/092

Uz 2007.g.07.05. Nr. 09/01-93-12

*TN Daugavpils pilsētas Vidzemes ielas 134A  
un tai pieguļošās teritorijas detālplānojuma  
pirmā redakcija.*

**SIA "Reģionālie projekti"  
valdes loceklei  
L. Dmitrijevas kdzei  
Rūpniecības ielā 32b-502  
Rīga, LV-1045**

### **Tehniskie noteikumi.**

Zemesgabaliem Daugavpils pilsētas Vidzemes ielas 134A un tai pieguļošās teritorijas Daugavpils pilsētā ar kadastra Nr. 050000082944, 050000082901 050000082947, un Nr. 050000082906 detālplānojuma izstrādāšanai 12.11.07. gadā tika izdoti noteikumi Nr.13-4/151 par pieslēgumu ūdensvada un kanalizācijas tīkliem. Daram Jums zināmu, ka bijušais uzņēmums "Daugavpils zieds" atrodas ūdens gūtnes "Vingri", kuras ražotspēja 13000 m<sup>3</sup> dzeramā ūdens diennaktī, ķīmiskajā aizsargjoslā.

Tā kā esošie ūdensvada un kanalizācijas tīkli atrodas tālu no zemes gabala ar kadastra Nr. 050000082944, 050000082901 050000082947 un Nr. 050000082906 Daugavpils pilsētas Vidzemes ielas 134A un tai pieguļošās teritorijas, tad :

#### **ŪDENSAPGĀDĒ**

1. Pašlaik nav iespējas pieslēgties pilsētas ūdensvada tīkliem, risināt lokālo ūdensapgādes sistēmu (griezties Reģionālajā vides pārvaldē).
2. Šobrīd sākas projekta "Ūdenssaimniecības attīstība Daugavpilī, III.kārta" izstrāde un tajā iekļauta mikrorajona Daugavpils pilsētas Vidzemes ielas 134A un tai pieguļošās teritorijas ūdensvada un kanalizācijas tīklu attīstība. Turpmāk ir iespējama Jūsu autonomo ūdensvada tīklu pieslēgšana vai pārslēgšana.

#### **KANALIZĀCIJĀ**

1. Pašlaik nav iespējamās pieslēgties pilsētas kanalizācijas tīkliem, risināt lokālo kanalizācijas sistēmu, saskaņot ar SVA (Sabiedrības Veselības Aģentūra).
2. Šobrīd sākas projekta "Ūdenssaimniecības attīstība Daugavpilī, III.kārta" izstrāde un tajā iekļauta mikrorajona Daugavpils pilsētas Vidzemes ielas 134A un tai pieguļošās teritorijas ūdensvada un kanalizācijas tīklu attīstība. Turpmāk ir iespējama Jūsu autonomo kanalizācijas tīklu pieslēgšana vai pārslēgšana.

Pielikumā:"Ūdenssaimniecības attīstība Daugavpilī, III.kārta" ūdensvada un kanalizācijas tīklu shēmas (2 lp.).

Valdes loceklis



S.Selickis

V.Čiževska 654 22552 Fax 654 24544

<b>SANEMTS</b>	
Daugavpils pilsētas dome	
Pilsētplānošanas un būvniecības departaments	
Datums	26.05.2009
Reģistr. Nr.	S-28/2009

122

# Ūdenssaimniecības attīstība Daugavpilī, III kārtā

D-Ū-2.3

-  D-Ū-2.1 Maģistrālo ūdensapgādes tīklu paplašināšana Viduspoguļankas rajonā
-  D-Ū-2.2 Ūdensapgādes tīklu paplašināšana Viduspoguļankas rajonā
-  D-Ū-2.3 Ūdensapgādes tīklu paplašināšana Viduspoguļankas rajonā

D-Ū-2.1

Aku lauks  
**"Vingri"**

D-Ū-2.3

D-K-2.1

## Ūdenssaimniecības attīstība Daugavpilī, III kārtā

D-K-2.1 Kanalizācijas tīklu maģistrāļu paplašināšana Viduspoguļankas rajonā ( Paštesces kolektors )



Sadzīves notekūdeņu sūkņu stacija

### Aku lauks "Vingri"



## 7.2. Institūciju atzinumu apkopojums

<i>Nr. p.k.</i>	<i>Institūcija</i>	<i>Saskaņojuma vai atzinuma saņemšanas datums/Nr.</i>	<i>Atzinums</i>	<i>Risinājums/darbība</i>
1.	Daugavpils reģionāla vides pārvalde	18.05.2009. Nr.2.5.-23./801	<p>Valsts vides dienesta Daugavpils reģionālā vides pārvalde (turpmāk tekstā -VVD Daugavpils RVP) ir izskatījusi SIA „Reģionālie projekti” iesniegumu no 11.05.2007. par atzinuma sniegšanu detālplānojuma 1. redakcijai Vidzemes ielai 134A ( zemes ar kadastra Nr. 05000082944, 05000082901, 05000082947, 05000082906) un tai pieguļošai teritorijai, Daugavpilī.</p> <p>Izvērtējot SIA „Reģionālie projekti” iesniegto iesniegumu un pievienoto dokumentāciju un saskaņā ar LR MK 19.10.2004. noteikumu Nr. 883 „<b>Vietējas</b> pašvaldības teritorijas plānošanas noteikumi” 12.3p. prasībām VVD Daugavpils RVP paziņo, ka nav iebildumu pret augstāk minētā detālplānojuma 1. redakciju.</p> <p>Atgādinām, ka pēc lēmuma, par detālplānojuma Vidzemes ielai 134A ( zemes ar kadastra Nr. 05000082944, 05000082901, 05000082947, 05000082906) un tai pieguļošai teritorijai, Daugavpilī, apstiprināšanu, lūdzam informēt par to VVD Daugavpils RVP.</p> <p>Vienlaikus informējam, ka pirms detālplānojuma paredzēto būvju izbūves, kas atrodas ūdens gūtnes „Vingri” ķīmiskajā aizsargjoslā, ir nepieciešams veikt ietekmes uz vidi sākotnējo izvērtējumu (LR 05.02.1997. likuma „Aizsargjoslu likums” 39. panta 3.p.).</p>	<b>Nosacījumi ievēroti.</b>
2.	Valsts zemes dienests	06.06.2009. Nr.15-13- DL/11	<p>Valsts zemes dienesta (turpmāk - VZD) Dienvidlatgales reģionālā nodaļa, izskatot 2009. gada 11. maijā reģionālajā nodaļā saņemto detālplānojuma 1. redakciju, informē, ka izstrādātais detālplānojums <u>atbilst</u> 2007. gada 28. septembrī izsniegtiem nosacījumiem.</p>	<b>Nosacījumi ievēroti.</b>

3.	VA „Sabiedrības veselības aģentūra” Latgales reģionālā filiāle	15.05.2009. Nr.51	<p>Rekomendācijas: Detālplānojuma nākamajā redakcijā risināt sekojošos jautājumus: - ūdensapgādē pieslēgumu tikai Daugavpils pilsētas maģistrālajiem tīkliem, - par atkritumu savākšanu.</p> <p>SLĒDZIENS: Izvērtējot atbilstību higiēnas prasībām valsts aģentūra „Sabiedrības veselības aģentūra” Latgales reģionālā filiāle neiebilst būvprojekta „Detālplānojuma 1. redakcija” risinājumiem pēc adreses: Vidzemes ielas 134A un tai pieguļošās teritorijas Daugavpilī.</p>	<b>Nosacījumi ievēroti.</b>
4.	Daugavpils rajona padome	26.05.2009. Nr.03.1-08/334	<p>Daugavpils rajona padome ir saņēmusi 07.05.2009. vēstuli Nr.09/01-93-4, kurā lūgts sniegt atzinumu Daugavpils pilsētas Vidzemes ielas 134A un tai pieguļošās teritorijas detālplānojuma 1.redakcijai.</p> <p>Esam izskatījuši atsūtītos materiālus un iesakām attēlot aizsargjoslas inženiertehnisko apgādes objektu teritorijas apbūves izvietojuma zonā, lai varētu redzēt, vai tās ietekmē pieguļošo Līksnas pagasta teritoriju un, ja ietekmē, tad kādā veidā.</p> <p>Pēc minēto trūkumu novēršanas, Daugavpils rajona padome neiebilst pret tālāku dokumenta virzību.</p> <p>Papildus Daugavpils rajona padome pievērš uzmanību, ka par Līksnas pagasta teritorijas plānoto (atļauto) izmantošanu atbild Līksnas pagasta padome.</p>	<p>Detālplānojumā saskaņā ar Aizsargjoslu likumu un citu saistošo normatīvo aktu prasībām noteikti visi aprobežojumi (aizsargjoslas u.c.). Neviens no tiem neskar un neietekmē Daugavpils rajona teritoriju.</p> <p>Par detālplānojuma 1.redakciju saņemts pozitīvs atzinums no Līksnas pagasta padomes (27.05.2009., Nr.03-12/113).</p> <p><b>Nosacījumi ievēroti.</b></p>
5.	Daugavpils pilsētas dome Komunālās saimniecības nodaļa	26.05.2009. Nr.08-05/313	<p>Izskatot zemes gabala ar kad. Nr.05000082944; Nr.05000082901; Nr.05000082906 un Nr.05000082947, kas atrodas Artilērijas, Ganību un Vidzemes ielu rajona robežu detālplānojuma 1. redakciju, paziņojam:</p> <p>1. Daugavpils pilsētas domes Komunālās saimniecības nodaļa principiāli neiebilst individuālai apbūvei dotajā zemes gabalā ar sekojošiem noteikumiem:</p> <p>1.1. Nodrošināt brīvu piebraucamo ceļu pie esošām dzīvojamām mājām: Vidzemes ielā Nr.134C un Nr.134B.</p> <p>1.2. Ielu un šķērsielu platums ne mazāk kā 12 metri, inženiertīklu ierīkošanai.</p>	<p>1.</p> <p>1.1. Tika ņemts vērā.</p> <p>1.2. Tika ņemts vērā.</p>

			<p>2. Jaunu detālplānojumu iesaistīt ar agrāk izbūvētām mājām Vidzemes ielas rajonā.</p> <p>3. Apbūves ģenerālplānu ir jāsaskaņo ar visiem zemes gabalā esošo inženiertīklu īpašniekiem un piegulošo zemesgabalu īpašniekiem.</p>	<p>2. Detālplānojuma risinājumos ņemts vērā.</p> <p>3. Detālplānojums saskaņots ar AS „Sadales tīkls”, AS „Latvijas Gāze”, SIA „Lattelekom” (esošo inženiertīklu īpašnieki). Saskaņā ar MK noteikumiem nr.883 informēti detālplānojumā teritorijā esošie un ar plānojuma risinājumu saistītie nekustamo īpašumu īpašnieki, iebildumi netika saņemti. Tieši detālplānojuma risinājuma blakus esošo zemesgabalu īpašniekus neskar, tādēļ saskaņojumi nav nepieciešami. Detālplānojums saskaņots ar Vladimiru Peskovu (detālplānojuma teritorijā ietilpstošā nekustamā īpašuma ar kad.nr. kad.nr. 05000082947 īpašnieks).</p> <p><b>Nosacījumi ievēroti.</b></p>
6.	Valsts ugunsdzēsības un glābšanas dienests Daugavpils brigāde	28.05.2009. Nr.22/-1.10-197	Valsts ugunsdzēsības un glābšanas dienesta Daugavpils brigādei nav iebildumu par detālplānojuma Vidzemes ielā 134A Daugavpilī (nekustamā īpašuma kadastra Nr.05000082944, 05000082901, 05000082947, 05000082906) pirmās redakcijas realizācijai.	<b>Nosacījumi ievēroti.</b>
7.	VAS „Latvijas valsts ceļi” Latgales reģiona Daugavpils nodaļa	26.05.2009. Nr.4.4.6/88	<b>Atzinums izsniegts pamatojoties uz:</b> Iesniegums no 7.05.2009.g. Nr. 09/01- 93-7.  <b>Apsekošanas rezultāts:</b> Atbilstoši T.N.	<b>Nosacījumi ievēroti.</b>
8.	AS „Latvijas Gāze” Gāzes apgādes attīstības departaments	29.05.2009. Nr.27.4-2/1852	Atbildot uz 07.05.2009. vēstuli Nr.09/01-93-8 par Daugavpils pilsētas Vidzemes ielas 134A un tai piegulošās teritorijas (turpmāk - Teritorija) detālplānojuma 1.redakcijas atzinumu, AS „Latvijas Gāze” Gāzes apgādes attīstības departamenta Perspektīvās attīstības daļa informē, ka Daugavpils pilsētas Teritorijas detālplānojuma izstrādei	

			<p>26.09.2007.izsniegti nosacījumi Nr. 14-2/2751.</p> <p>Daugavpils pilsētas Teritorijas detālplānojuma 1.redakcijas lapa 3 „Inženierkomunikāciju plāns” saskaņota ar nosacījumu - izstrādājot Daugavpils pilsētas Teritorijas gāzes apgādes tehnisko projektu sadales gāzesvadu novietnes ielu šķērsprofilos paredzēt atbilstoši MK 2004.gada 28.decembra noteikumiem Nr.1069 „Noteikumi par ārējo inženierkomunikāciju izvietojumu pilsētās, ciemos un lauku teritorijās” un Aizsargjoslu likumā (05.02.1997.) noteiktajām aizsargjoslām ap gāzesvadiem ar spiedienu līdz 0,4 MPa.</p> <p>Nav iebildumu Daugavpils pilsētas Teritorijas detālplānojuma 1.redakcijas tālākai apstiprināšanai pašvaldībā, ievērojot augstāk minētās prasības.</p>	<p>Jāņem vērā pie tehniskā projekta izstrādes.</p> <p><b>Nosacījumi ievēroti.</b></p>
9.	SIA „Lattelecom”	22.05.2009. Nr.10816-1	<p>Atbildot uz 07.05.2009. vēstuli Nr. 09/01-93-9, informēju, ka SIA <i>Lattelecom</i> nav iebildumu pret izstrādāto Daugavpils pilsētas Vidzemes ielas 134A un tai pieguļošās teritorijas (nekustamo īpašumu kadastra Nr. 05000082944; 05000082901; 05000082947; 05000082906) detālplānojuma pirmo redakciju.</p> <p>Minētajā dokumentā ir ietvertas izsniegto tehnisko nosacījumu prasības.</p> <p>Lai veiktu elektronisko sakaru tīkla infrastruktūras attīstības plānošanu un pakalpojumu nodrošināšanu, vēlams savlaicīgi informēt SIA <i>Lattelecom</i> par attīstības aktivitātēm šajā objektā.</p> <p>Pirms jebkādu objektu celtniecības projektu uzsākšanas dotajā teritorijā ir jāpieprasa tehniskie noteikumi no SIA <i>Lattelecom</i>.</p>	<p><b>Nosacījumi ievēroti.</b></p>
10.	AS „Sadales tīkls” Austrumu reģions	05.06.2009. Nr.30R1A0- 06.01/964	<p>Atbildot uz 07.05.2009. vēstuli Nr. 09/01-93-10 paziņojam, ka esam izskatījuši elektrofiklu izvietojuma iespējas detālplānojuma redakcijā zemes gabaliem ar kadastra Nr.0500-008-2944, 0500-008-2901, 0500-008-2947, 0500-008-2906 Vidzemes iela 134A, Daugavpilī un tam pieguļošai teritorijai.</p> <p>Tā sastāvā ietvertas nepieciešamās AS „Sadales tīkls” Austrumu reģiona prasības objekta perspektīvai elektroapgādei. No mūsu puses priekšlikumu un papildinājumu nav.</p>	<p><b>Nosacījumi ievēroti.</b></p>

11.	Līksnas pagasta padome	27.05.2009. Nr.03-12/113	Līksnas pagasta padome iepazīnās ar Daugavpils pilsētas Vidzemes ielas 134A un tai pieguļošās teritorijas detālplānojuma pirmo redakciju, priekšlikumu un iebildumu nav.	<b>Nosacījumi ievēroti.</b>
12.	SIA „Daugavpils ūdens”	26.05.2009. Nr13-4/092	<p>Zemesgabaliem Daugavpils pilsētas Vidzemes ielas 134A un tai pieguļošās teritorijas Daugavpils pilsētā ar kadastra Nr. 050000082944, 050000082901, 050000082947 un 050000082906 detālplānojuma izstrādāšanai 12.11.2007. tika izdoti noteikumi Nr.13-4/151 par pieslēgumu ūdensvada un kanalizācijas tīkliem. Darām zināmu, ka bijušais uzņēmums „Daugavpils zieds” atrodas ūdens gūtnes „Vingri”, kuras ražotspēja 13000 m<sup>3</sup> dzeramā ūdens diennaktī, ķīmiskajā aizsargjoslā.</p> <p>Tā kā esošie ūdensvada un kanalizācijas tīkli atrodas tālu no zemes gabala ar kadastra Nr. 050000082944, 050000082901 050000082947 un 050000082906 Daugavpils pilsētas Vidzemes ielas 134A un tai pieguļošās teritorijas, tad:</p> <p><b>ŪDENSAPGĀDĒ:</b></p> <ol style="list-style-type: none"> <li>1. Pašlaik nav iespējas pieslēgties pilsētas ūdensvada tīkliem, risināt lokālo ūdensapgādes sistēmu (griezties Reģionālajā vides pārvaldē).</li> <li>2. Šobrīd sākas projekta „Ūdenssaimniecības attīstība Daugavpilī, III.kārta” izstrāde un tajā iekļauta mikrorajona Daugavpils pilsētas Vidzemes ielas 134A un tai pieguļošās teritorijas ūdensvada un kanalizācijas tīklu attīstība. Turpmāk ir iespējama autonomo ūdensvada tīklu pieslēgšana vai pārslēgšana.</li> </ol> <p><b>KANALIZĀCIJĀ:</b></p> <ol style="list-style-type: none"> <li>1. Pašlaik nav iespējams pieslēgties pilsētas kanalizācijas tīkliem, risināt lokālo kanalizācijas sistēmu, saskaņot ar SVA (Sabiedrības Veselības Aģentūra).</li> <li>2. Šobrīd sākas projekta „Ūdenssaimniecības attīstība Daugavpilī, III kārta” izstrāde un tajā iekļauta mikrorajona Daugavpils pilsētas Vidzemes ielas 134A un tai pieguļošās teritorijas ūdensvada un kanalizācijas tīklu attīstība. Turpmāk ir iespējama autonomo kanalizācijas tīklu pieslēgšana vai pārslēgšana.</li> </ol>	<p>Detālplānojumā ir paredzēti 3 ūdensapgādes varianti.</p> <p>Detālplānojumā ir 2 kanalizācijas varianti.</p> <p><b>Nosacījumi ievēroti.</b></p>

## **8. PUBLIKĀCIJAS PREŠĒ**

8.1. Laikrakstā „Latvijas Vēstnesis” (13.09.2007.).

8.2. Laikrakstā „Latgales Laiks” (14.09.2007.).

8.3. Laikrakstā „Latgales Laiks” (09.10.2007.).

8.4. Laikrakstā „Latvijas Vēstnesis” (12.05.2009.).

8.5. Laikrakstā „Latgales Laiks” (28.04.2009.).

# LATVIJAS VĒSTNESIS

VALSTS SABIEDRĪBA AR IEROBEŽOTU ATBILDĪBU  
Reģ. Nr: 40003113794 Adrese: Bruņinieku 41, Rīga, LV-1011 <http://www.lv.lv/>

## Reģionālie projekti SIA

Vīlandes iela 7-2 Rīga LV-1010

## PUBLIKĀCIJAS APLIECINĀJUMS

Latvijas Republikas oficiālā laikraksta "Latvijas Vēstnesis" laidienā Nr. 148 (2007.gada 13.septembris) ir publicēts šāds paziņojums:

*Paziņojums par detālplānojuma izstrādes uzsākšanu*

*Saskaņā ar Daugavpils pilsētas domes 23.08.2007. lēmumu nr.714 (sēdes protokola izraksts nr.16, 32.§) "Par detālplānojuma izstrādes uzsākšanu, darba uzdevuma apstiprināšanu un sabiedriskās apspriešanas pirmā posma organizēšanu Daugavpilī, Vidzemes ielā 134A un tai piegulošajai teritorijai" ir uzsākta detālplānojuma izstrāde.*

*Detālplānojuma izstrādes vadītāja - Inta Ruskule, Daugavpils pilsētas domes Pilsētplānošanas un būvniecības departamenta teritorijas plānotāja.*

*Detālplānojuma mērķis ir precizēt pašvaldības teritorijas plānojumā noteiktās atļautās izmantošanas - jauktas apbūves un mazstāvu dzīvojamu māju - realizācijas iespējas.*

*Sabiedriskās apspriešanas pirmā posma termiņš noteikts no 20.09.2007. līdz 08.10.2007. Sabiedriskās apspriešanas pirmā posma sanāksme notiks 04.10.2007. pulksten 15 K.Valdemāra ielā 13 2.stāva zālē. Ar sabiedriskās apspriešanas materiāliem var iepazīties Daugavpils pilsētas domē K.Valdemāra ielā 1, Daugavpilī, vai K.Valdemāra ielā 13, Daugavpilī.*

*Detālplānojuma izstrādi veic SIA "Reģionālie projekti". Priekšlikumi detālplānojuma izstrādei jāiesniedz rakstveidā Daugavpils pilsētas domē K.Valdemāra ielā 1 pašvaldības darba laikā vai SIA "Reģionālie projekti" darb dienās no pulksten 9 līdz 18 vai jānosūta pa pastu līdz 08.10.2007. SIA "Reģionālie projekti", K.Valdemāra ielā 28, Daugavpilī, LV-5403.*

Rēķina Nr. 7075745

Publikācija reģistrēta sludinājumu datu bāzē ar Nr.: 0593266.

Sludinājumu un reklāmas kontroliere



Angelina Pismennaja

Klientu centrs

tālruni: 7315001, 7315003 fakss: 7312202 e-pasts: [slud@lv.lv](mailto:slud@lv.lv)  
Adrese: Bruņinieku ielā 36 (pagrabā, ieeja no ielas), Rīgā, LV-1011

<p>tiem, kuri turpina apgūt valodu</p> <p>► <b>Business English</b> (60 stundas) pieaugušajiem palīdzēs pilnveidot zināšanas saskarsmei ar ārzemju partneriem, sarakstes kartosanaī, dalībai sarunas un lietišķās informācijas lasīšanai</p> <p>► <b>English for students</b> (100 stundas), skolēniem (4.8; 10.11. klase) – skolas programmas zināšanu padziļināšana (gramatika vārdu krājums, sarunāšanās prakse, rakstīšana, lasīšana)</p>	<p>eksāmenam (12. klase)</p> <p>► <b>"IELTS Preparation" un "TestDaF"</b> – kursi tiem, kuri plāno uzsākt/turpināt mācības Lielbritānijas un Vācijas universitātēs</p> <p>► <b>Latviešu valoda pieaugušajiem</b> (30 stundas) – saskarsmes grupa</p> <p>► <b>Vācu un franču valodas kursi</b> nelielās grupās</p>
---	---

Pieteikšanās kursus un testēšana  
tālr. 5407069, Raiņa ielā 1, Daugavpilī.

**FAVA AE**  
LATVIAN KOKA TREE

**Nopirsim Jūsu krautni**

- Egles un priedes zāgbalkus
- Bērza finierklučus
- Egles, skujuas, bērza papirmalks
- Apses, melnalks zāgbalkus
- Lapu koku taru, malku

Lai uzzinātu cenu piedāvāj pie ceļa vai zāgētava zvani

**26341777, 26351**

**LASĪET INTERNETĀ!** [www.latgaleslaiks.lv](http://www.latgaleslaiks.lv)

Saskaņā ar Daugavpils pilsētas domes 23.08.2007. lēmumu Nr.714 (sēdes protokola izraksts Nr.16, 32.&), Par detālplānojuma izstrādes uzsākšanu, darba uzdevuma apstiprināšanu un sabiedriskās apspriešanas pirmā posma organizēšanu Daugavpilī, Vidzemes ielā 134A un tai piegulošajai teritorijai” ir uzsākta detālplānojuma izstrāde.

Detālplānojuma izstrādes vadītāja - Inta Ruskule, Daugavpils pilsētas domes Pilsētplānošanas un būvniecības departamenta teritorijas plānotāja.

Detālplānojuma mērķis ir precizēt pašvaldības teritorijas plānojumā noteiktās atļautās izmantošanas - jauktas apbūves un mazstāvu dzīvojamu māju – realizācijas iespējas.

Sabiedriskās apspriešanas pirmā posma termiņš noteikts no 20.09.2007. līdz 08.10.2007. Sabiedriskās apspriešanas pirmā posma sanāksme notiks 04.10.2007. plkst.15.00 Kr.Valdemāra ielā 13, 2.stāva zālē. Ar sabiedriskās apspriešanas materiāliem var iepazīties Daugavpils pilsētas domē Kr.Valdemāra ielā 1, Daugavpilī vai Kr.Valdemāra ielā 13, Daugavpilī.

Detālplānojuma izstrādi veic SIA “Reģionālie projekti”. Priekšlikumus detālplānojuma izstrādei jāiesniedz rakstiskā veidā Daugavpils pilsētas domē, Kr.Valdemāra ielā 1, pašvaldības darba laikā vai SIA „Reģionālie projekti” darbdienās no plkst.9:00 līdz 18:00 vai nosūtīt pa pastu līdz 08.10.2007.- SIA „Reģionālie projekti”, Kr.Valdemāra iela 28, Daugavpils, LV-5403.

**Radiokompānijas «Alise Plus» sabiedriska aicinājums.**

Mēs, vadošā Latgales radiokompānija «Alise Plus» savas raidīšanas laikā, kas ir vairāk nekā 14 gadi, veiksmīgi esam novadījuši vairākus masu izklaides pasākumus, kurus aktīvi atbalstīja mūsu radioklasas. Šoreiz nolēmām organizēt mums nelierastu pasāku – organizēt nopietnu akciju. Sniegt milzīgu un tik nepieciešamu palīdzību visiem tiem, kam ir nepieciešamas donoru asinis.

Akcija, kuras laikā tiks vāktas donoru asinis, norisināsies no šī gada **1. oktobra līdz šī gada 3. oktobrim** Daugavpilī, donoru nodaļā, kas atrod Daugavpilī, Viestura ielā 5, akcija norisinās ar devu

**«Esi vesels palīdzi citam».**

Līdz šim vēl neviena komerciālā radiokompānija n organizējusi neko līdzīgu.

Mēs, radiokompānija «Alise Plus» esam pirmie!!! ceram, ka mūs sadzirdēs un atbalstīs ne tikai Daugavpilī un Latgalē, bet arī citos Latvijas rajonos. **Palīdzēsīm tiem, kam neklājas viegli!**

# AKTUALITĀTES

Piektdiena, 14. septembris, 2007

## “Nauda tavam biznesam”

Piesaistot valsts garantiju SIA Ošukalns celtniecība izveidojis metālapstrādes cehu ieguldot 85 000,00 LŠ.

Jau iepriekšējā rubrikā rakstījām par atbalsta instrumentu Mazajiem un vidējiem uzņēmumiem – aizdevuma garantijām, ko piedāvā valsts atbalsta sniedzēja institūcija – Latvijas Garantiju aģentūra (LGA), lai atvieglotu uzņēmējiem iespēju iegūt papildus finansu atbalstu no komercbankām, nepietiekama nodrošinājuma gadījumā. LGA ar aizdevuma un līzingu garantijām palīdz uzņēmējam ceļā līdz kapitāla pietiekamībai.

Izmantojot valsts sniegtās atbalsta garantijas komercdarbībai, uzņēmēji var saņemt no LGA prasītās garantijas aizdevumiem, tādējādi uzņēmējs tiek pasargāts no personīgā īpašuma iekļaušanas.

Šādu iespēju izmantojis Jēkabpils rajona uzņēmums SIA Ošukalns celtniecība. Kā pastāstīja uzņēmuma valdes loceklis Jānis Skosta: “Metālceha izveidei bija nepieciešama liela naudas līdzekļi. Mums pašiem šādu pamatlīdzekļu nebija, tādēļ vērsāmies bankā. Šajā gadījumā tā bija Hansabanka. Banka ieteica vērsties Latvijas Garantiju aģentūrā, ar ko Hansabankai ir ļoti laba sadarbība. Par garantijas izmantošanu bija jāveic vienreizējs maksājums, ko noteica LGA piešķirot aizdevumu.” J. Skosta arī uzsvēr: “Process kādā notika garantiju piešķiršana bija ātrs un tehniski ļoti labi. Pārsvārā visa komunikācija notika pa telefonu. Banka pati atveda mums dokumentus parakstīt. Domāju, ja būtu vajadzība, izmantotu vēlreiz.”

Būtiski, ka sākot no augusta LGA dubultoja aizdevuma garantiju līmiņu – palielinot maksimālo garantiju apjomu no 250 000 LVL uz 500 000 LVL, sedzot līdz 80% no neatmaksātās aizdevuma pamatsummas. Kā uzsvēr LGA valdes priekšsēdētāja Lita Kalniņa: “Līdz ar garantiju apjomu palielinājumu, uzņēmējiem tiek dota papildus iespēja plānoto projektu īstenot, kas ļauj rēķināties ar būtisku papildus finansiālu nodrošinājumu, kas nepieciešams, piemēram, jaunākajai tehnikas iegādei vai ražošanas modernizācijai”.

### UZZIŅĀI:

SIA “Ošukalns celtniecība” dibināts 2003. gada novembrī. Uzņēmums nodarbojas ar visa veida celtniecības darbu veikšanu. 2007. gada janvārī pateicoties veiksmīgi realizētam VRAA projektam darbu uzsāka metālcehs, kas nodrošina uzņēmumu ar izņemamajiem (juma materiāliem, lietus ūdens notekas, kokapstrādes uzņēmumiem aspirācijas sistēmu ierīkošanas darbi).

### Garantiju saņemšanas posmi:

#### I posms

1. Uzņēmējs sagatavo nepieciešamos projekta dokumentus
2. Uzņēmējs iesniedz pieteikumu bankā

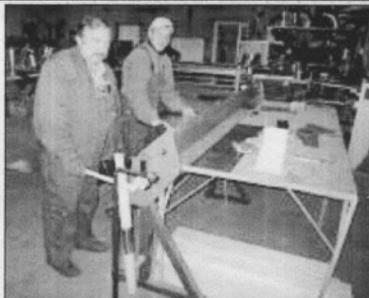

SIA Ošukalns celtniecības metālapstrādes cehs

#### II posms

1. Banka izvērtē uzņēmēja projektu (jau šajā stadijā banka sadarbojas ar LGA)
  2. Bankas kredītkomiteja pieņem lēmumu par aizdevuma izsniegšanu, pie nosacījuma, ja tiek saņemta LGA garantija
  3. Uzņēmējs kopā ar banku iesniedz pieteikumu LGA
- #### III posms
1. LGA izvērtē iesniegto projektu
  2. LGA valde pieņem lēmumu par garantijas izsniegšanu
- #### IV posms
1. Starp uzņēmēju un LGA tiek noslēgts Līgums par garantijas izsniegšanu
  2. Starp uzņēmēju un banku tiek noslēgts Aizdevuma līgums
  3. Starp banku un LGA tiek noslēgts Galvojuma līgums

## Skolēnu sekmes palīdz plūkt darba augļus skolotājiem

Šogad Skolotāju dienā Daugavpils skolotājiem Izglītības pārvalde pasniedza ne tikai goda rakstus, bet arī 35 līdz 350 latu prēmijas par nopelniem skolēnu izglītošanā. IP vadītāja Olga Dukšinska pastāstīja, ka pirmo gadu skolotāji saņem tik lielas prēmijas, jo līdz šim vislielākā summa bijusi tikai 50 lati.

### Inese Baranovska

Katra skola šogad bija izvirzījusi savus labākos skolotājus, kuri tika apbalvoti dažādās nominācijās – gan “Gada skolotājs” un “Gada klases audzinātājs”, gan par skolēnu sagatavošanu pilsētās, novada un valsts olimpiādēm, kā arī zinātniskajiem darbiem. Prēmijas un goda rakstus saņēma 122 skolotāji.

Visvairāk godalgu par skolēnu sagatavošanu olimpiādēm saņēma Krievu vidusskolas-liceja skolotāji. Par labu darbu apbalvoti arī 9., 12., un 16. vidusskolas, Centra ģimnāzijas, Polu vidusskolas, Valsts ģimnāzijas un Saskaņas pamatskolas pedagogi. Vislielāko prēmiju par sasniegumiem skolēnu sagatavošanā olimpiādēm saņēma Krievu vidusskolas liceja matemātikas skolotājs Staņislavs Didičs.

Kā labākos O. Dukšinska pieminēja arī Krievu vidusskolas – liceja matemātikas skolotāju Ivetu Zarāni, kura sagatavoja 3 uzvarētājus valsts olimpiādē matemātikā, krievu valodas skolotāju Ināru Kudrjavecu, kuras audzēkņi saņēmuši 2 godalgotas vietas valsts olimpiādē un 2 godalgotas vietas valsts zinātnisko darbu konkursā, un fizikas skolotāju Tatjanu Malcevu, kura saņēmusi atzinību par skolēnu sagatavošanu valsts olimpiādei fizikā. Labi sasniegumi ir arī 9. vidusskolas lat-



6. vidusskolā par “Gada skolotāju” šogad atzīts vēsturnieks Nikolajs Gorjačovs



BJS “Jaunība” direktore Aina Jansone pasniedz goda rakstu 13. vidusskolas bioloģijas skolotājai Vandai Petrovai kā vienai no labākajām klases audzinātājām

viešu valodas skolotājai Olgai Gaņņenkovi, kuras audzēkņi sasnieguši labus rezultātus novada olimpiādēs.

Sestdien 15 Daugavpils pedagogi piedalījās Latvijas pedagogu fo-

Pirmdien Daugavpils delegācija piedalījās Draudzīgā aicinājuma balvu pasniegšanas ceremonijā Rīgā. Šogad Daugavpils Krievu vidusskola – licejs ieguva 2. vietu, Saskaņas pamatskola – 4. vietu.

## JAUTĀJIET JURISTAM

Uz lasītāju jautājumiem atbild jurists V. Ratņiks. Zvaniet pa tālr. 54-25553, mob. 2-9342210 katru TRESDIENU no pl. 9.00 līdz 11.00 un norādiet, ka jautājums paredzēts juriskonsultam.

### VJAČESLAVS RATŅIKS, juriskonsults

(juridisku un fizisku personu juridiskā apkaļošana, līgumu, tiesas prasību sastādīšana, konsultācijas, tulkojumu notariālo apstiprināšana, dzīvokļu privatizācija, nekustamā īpašuma reģistrācija ZG, interešu pārstāvēšana tiesā)

Tālr. 54-26490, 54-26448 mob. 2-6811561, darbdienās no pl. 9.00 līdz 17.30.  
Adrese: Imantas iela 51 (ieeja no Mihoelsa ielas).

**?** Mans vīrs ir invalīds, saņemto pensiju viņš nodzer. Vai no viņa iespējams piedzīt bērna uzturliedzekļus, kaut arī laulība nav šķirta? – jautā Ināra Daugavpils rajonā.

– Ir iespējams. Lai to izdarītu, jāvērsas ar prasību tiesā un lietas izskatīšanas procesā jāpieņirāda, ka dzīvesbiedrs nedod naudu bērnu uzturēšanai. Ja prasība tiks apmierināta, bērnu uzturliedzekļi tiks piedzīti no prasības iesniegšanas brīža.

**?** Pēc vecāku nāves mums ar brāli Daugavpils rajonā palika mantojumā zeme. Laikā, kad tā tika pārformēta, man tā nebija nepieciešama, tāpēc no savas daļas atteicos brāļa labā. Mans brālis nesen nomira, un es vēlos saņemt savu zemes daļu. Vai tas ir iespējams? – jautā Marija Daugavpils rajonā.

V. Ratņika juridiskā prakse piedāvā fiziskām un juridiskām personām pakalpojumus – tulkojumu notariālo apstiprināšanu, līgumu sastādīšanu, dzīvokļu privatizāciju, nekustamā īpašuma reģistrāciju ZG, interešu pārstāvēšanu tiesā.

## “Daugavpils zieda” vietā varētu būtēt mājas

Inese Baranovska SIA “Reģionālie projekti” sākusī izstrādāt detalplānojumu Vidzemes ielai un tuvējai teritorijai, kurā kādreiz atradīsies uzņēmums “Daugavpils zieds”. Detalplānojuma mērķis ir precī-

zēt pašvaldības teritorijas plānojumā noteiktās atļautās izmantošanas iespējas – jaunka apbūve un mazstāvu dzīvojamās mājas, ledzīvotāji aicināti izteikt savus priekšlikumus pilsētas domē vai Būvvaldē.

## Izstrādās Marka Rotko centra tehnisko projektu

Daugavpils domes izglītības komitejas deputāti pieņēma lēmumu par M. Rotko mākslas centra tehniskā projekta izstrādi. Šāds lēmums bija jāpieņem, lai var pēc iespējas ātrāk pretendēt uz ES līdzekļiem projekta īstenošanai. Pašvaldības budžetā tiks paredzēti nepieciešamais finansējums

tehniskā projekta izstrādei. Jāatgādina, ka M. Rotko centra izveides projekta koncepcija tika pieņemta šā gada janvārī. Savukārt finansu komitejā tika nolemts no pašvaldības budžeta rezerves fonda iedalīt 49 000 latu denacionalizēto māju ierīku pārceļšanās pabalstiem.



Centra ģimnāzijas bioloģijas un ķīmijas skolotāja Tatjana Baranovska nopelnīja “Gada skolotājas” titulu



# LATVIJAS VĒSTNESIS

VALSTS SABIEDRĪBA AR IEROBEŽOTU ATBILDĪBU  
Reģ. Nr: 40003113794 Adrese: Bruņinieku 41, Rīga, LV-1011 <http://www.lv.lv/>

## Reģionālie projekti SIA

Rūpniecības iela 32B-502 Rīga LV-1045

## PUBLIKĀCIJAS APLIECINĀJUMS

Latvijas Republikas oficiālā laikraksta "Latvijas Vēstnesis" laidienā Nr. 72 (2009.gada 12.maijs) ir publicēts šāds paziņojums:

*Paziņojums par detālplānojuma sabiedrisko apspriešanu*

*Saskaņā ar Daugavpils pilsētas domes 23.04.2009. lēmumu nr.278 (protokols nr.9, 32.§) sabiedriskajai apspriešanai un atzinumu saņemšanai tiek nodota Daugavpils pilsētas Vidzemes ielas 134A un tai pieguļošās teritorijas (kad.nr. 05000082944, 0500008 2901, 05000082947, 05000082906) detālplānojuma 1.redakcija. Sabiedriskā apspriešana noteikta no 11.05.2009. līdz 01.06.2009. Sabiedriskās apspriešanas sanāksme notiks 26.05.2009. plkst. 16:00 Daugavpils pilsētas domes Pilsētplānošanas un būvniecības departamenta telpās. Iepazīties ar detālplānojuma 1.redakciju un sniegt rakstiskus priekšlikumus par detālplānojumu varēs Daugavpils pilsētas domes Pilsētplānošanas un būvniecības departamentā (Raina iela 28, Daugavpils, LV-5403) līdz 01.06.2009. domes darba laikā.*

**Rēķina Nr. 9039068**

Publikācija reģistrēta sludinājumu datu bāzē ar Nr.: 0779682.

Sludinājumu un reklāmas kontroliere



Angelina Pismennaja

Klientu centrs

tālruni: 6 7315001, 67315003 fakss: 67312202 e-pasts: slud@lv.lv

Adrese: Bruņinieku ielā 53, Rīgā, LV-1011

2009.gada 12.maijs

**PAZIŅOJUMS PAR LĒMUMA PIEŅĒMŠANU**  
**Pasūtītājs:** SIA "Daugavpils zobārstniecības poliklīnika", vien. reģ. Nr. 41503007355.  
**Juridiskā adrese:** Lačplēša iela 12, Daugavpils, LV-5401 tālr./fakss 654 25219. V. Mikuckis, tālr.29863188.  
**Iepirkuma priekšmets:** Injektors zobu protēžu izgatavošanai (CPV kods 3319000-8).  
**Iepirkuma līgumcena:** Ls 3149,25 bez PVN.  
**Līguma izpildītājs:** SIA "CERĪBA V.R.", vien. reģ. Nr. 40103055191, Matisa iela 17/2-30, Rīga, LV-1001.

**ZEMES STARPĢABALU ATSAVINĀŠANA**

Ar Daugavpils pilsētas domes lēmumiem apstiprināti izsoles noteikumi zemes starpgabaliem **Daugavpīlī:**

- 365 m<sup>2</sup> platībā, kadastra Nr.05000380832, Stūra ielas 5 rajonā, sākumcena izsolē Ls 1095;
- 355 m<sup>2</sup> platībā, kadastra Nr.0500080236, Zelčkalna ielas 31 rajonā, sākumcena izsolē Ls 1065;
- 162 m<sup>2</sup> platībā, kadastra Nr.05000210241, Naujenes ielas 21 rajonā, sākumcena izsolē Ls 405.

Tos var izmantot mazstāvu dzīvojamu māju uzturēšanai un apbūvēt tikai apvienojot ar citiem zemesgabaliem.

Ja mēneša laikā kopā šī sludinājuma publicēšanas Laikrakstā "Latvijas Vēstnesis" pieteikumu par zemes starpgabalu pirkšanu iesniegts vairākus pirmpirkuma tiesīgās personas, kuru īpašumā esošie nekustamie īpašumi piegū atsavinājamie zemes starpgabaliem, **2009.gada 18.jūnijā plkst.10:00.** Domes konferencē zālē, Daugavpīlī, Kr. Valdemāra ielā 1, tiks rīkota izsole starp pirmpirkuma tiesīgām personām.

Saņemti izsoles noteikumi un reģistrēties uz izsoli var Daugavpils pilsētas domē, Daugavpīlī, Kr.Valdemāra ielā 1, 7. istabā mēneša laikā kopā šī sludinājuma publicēšanas laikrakstā "Latvijas Vēstnesis", darbdienās **no plkst. 8.00 līdz plkst. 17.00**, iesniedzot pieteikumu un izsoles noteikumos norādītos dokumentus, iepriekš samaksājot nodrošinājumu 10% no izsoles sākumcenas un reģistrācijas maksu Ls 50.

Reģistrācijas maksa un nodrošinājums jāiemaksā Daugavpils pilsētas domes (reģ.nr.90000077325) norēķinu centra (DDNC) kontā Nr.LV 66PARX 0000 8500 68102 a/s "Parexbanka" Daugavpils filiālē, kods PARXLV22.

Tālruni uzziņām: 65404341, 65404348.

**NEKUSTAMĀ ĪPAŠUMA IZSOLE:**

Akciju sabiedrība "Tramvaju uzņēmums", reģ.Nr.41503002269, **2009.gada 5.jūnijā pulksten, 12.00** pārdod atklātā mutiskā izsolē ar augšpabejību soli nekustamo īpašumu, kas sastāv no čkas (kadastra apzīmējums 0500 - 0029-1305-005), ar kopējo platību 277 kv.m, kas atrodas Dzintaru ielā 38, Daugavpīlī un ir saistīta ar zemes gabalu Daugavpīlī, Peldu ielā 37.

Zemes gabals ir Ludmila Kirilova, personas kods 010647-12707, Georgija Kirilova, personas kods 080373-12718, Iljas Kirilova, personas kods 240685-12704, īpašums.

Zemes gabala īpašniekiem ir pirmpirkuma tiesības.

Zemes gabala īpašniekiem, lai izmantotu savas pirmpirkuma tiesības ir 2 mēnešu laikā, no sludinājuma publicēšanas laikrakstā "Latvijas Vēstnesis", rakstveidā jāpiesaka un līdz izsolei jāiemaksā dalības maksa un drošības nauda.

Objekta izsoles sākumcena – **Ls 20 400,00.**

Visionāriem, kuriem uz objektu ir tiesības, kas nepieļauj to pārdošanu izsolē, jāpieteic savas prasības tiesā līdz izsoles dienai.

Personām, kuras vēlas piedalīties izsolē ir jāreģistrējas un līdz izsolei jāieskaita akciju sabiedrības "Tramvaju uzņēmums" kontā LV86 NDEA 0000 0820 16648 1 NORDEA BANK FINLAND PLC LATVIJAS FILIĀLE, kods NDEALV2X dalības maksa – Ls 60,50 (Ls. PVN 21%) un drošības nauda 10% apmērā no objekta sākumcenas – Ls 2 040,00.

Izolāmo mantu var apskatīt, iepriekš piezvanot Vjačeslavam Gulšīnam pa tālruni 29623063.

Iepazīties ar izsoles noteikumiem un reģistrēties dalībai izsolē var Daugavpīlī, Ģimnāzijas ielā 22, sabiedrības ar ierobežotu atbildību juridiskās firmas "INTERLEX" biroja telpās, līdz 2009.gada 04.jūnijam, katru darba dienu no 10.00 līdz 13.00 un no 14.00 līdz 17.00. Uzziņām pa tālruni: 65420281, 65426527. Kontaktpersona Biruta Višņevska.

Izsoles dienā, 2009.gada 5.jūnijā dalībnieku reģistrācija sākas 30 minūtes pirms izsoles sākuma akciju sabiedrības Tramvaju uzņēmums" administratīvajā ēkā 18. novembra ielā 183, Daugavpīlī.

**Sieviete izkrita pa logu**

**Inese Baranovska**  
**26. aprīlī ap plkst. 18.30** Daugavpils slimnīcā no Naujenes pagasta tika nogādāta 1952.gadā dzimusī sieviete, kura izkritusi pa trešā stāva logu.

Arī viņai konstatēja iegurņa kaula lūzumus, ribu lūzumus un alkohola reibumu. Pēc sākotnējās informācijas, sieviete mēģinājusi izrēpties ārā pa logu. Policija pārbauda notikuma apstākļus. Tiek skaidrots iemesls, kas gan sievietei traucēja iziet no dzīvokļa pa durvīm.

**Par sevi atgādina nacionālboļševiks**



**A. Petrovs pie domes nostāvēja divarpus stundas**  
**Sergejs Kuznecovs**  
 Savukārt pie domes izejas gaidīja pārsteigums – ar roku dzelzīem piešādējies pie metāla margām, stāvēja jauns cilvēks un turēja rokās plakāniņi ar uzrakstu: "Atdodiet man manas tiesības vēlēties un būt ievēlētam". Kā noskaidrojās, Artūrs Petrovs protestēja pret to, ka Latvijas nepilsoņi nevar piedalīties paš-

**Domes sēde 23. aprīlī aizritēja ātri. Vairāk nekā 30 izskatāmie jautājumi diskusijas neizraisīja un 15 minūšu laikā tie tika vienbalsīgi pieņemti. Vienīgi pēc maija darba plāna apstiprināšanas deputāts Juris Silovs paaugstinājās, kad notikis pēdējā pašreizējā domes sastāva sēde. Kā noskaidrojās, pēdējo reizi tautas kalpi sapulcēsies pēc vēlēšanu jūnijā, tāpēc J. Silovs piedāvāja uz atvadām nofotografēties.**

lētš par deputātu.

Kāpēc Artūrs savu protestu pauda domei, nevis Saeimā, kura nosaka valsts likumdošanu? A. Petrovs paskaidroja, ka pašvaldība ir daļa valdības. Protestētājs paziņoja, ka esot gatavs stāvēt kaut visu nakti, kamēr vien nenorauš ķēdi.

Iznākot no domes, tikai nedaudzi pievērsa uzmanību cilvēkam roku dzelzīs. Viens no nedaudzajiem, kas pieņāca pie A. Petrova, bija deputāts J. Silovs, kurš pūsis uzsita uz pleca un vēlēja veiksmi. Vēlāk pieņāca drošības policijas pārstāvji un piedāvāja doties viņiem līdz, taču protestētājs teica, ka viņam neesot atslēgas, un palika stāvēt.

Garāks un emocionālāks bija dialogs ar deputāti Ludmilu Smikovu, kura neatbalstīja jaunieša pozīciju un pārmeta viņam, ka A. Petrovs nevē-

las naturalizēties: "Ir likumdošana, un jums nav taisnība. Jūs esat jauns, vesels, bet neko nedarāt. Ja jūs gribētu kaut ko darīt pilsētas labā, iegūtu pilsonību, bet pēc tam balotētos domes vēlēšanās. Saprotams, ka to ir grūti izdarīt veciem cilvēkiem. Arī es biju nepilsons, bet nokārtoju eksāmenus un kļuva par domes deputāti."

Par naturalizāciju A. Petrovam ir savs viedoklis: "Es principā to nevēlos darīt. Pilsonība man jau tāpat pieder, jo esmu šeit dzimis, tāpēc man jābūt vēlēšanu tiesībām. Lai gan esmu beidzis tikai četrās klasēs, paveikšu vairāk nekā visi tie, kuri pašlaik ir pie varas."

Nostāvējis divas stundas, A. Petrovs sevi atbrīvoja pats. Tādējādi labākajās nacionālboļševiku tradīcijas sarīkotais šovs bija beidzies.

**REKLĀMA UN SLUDINĀJUMI**

• Sienu siltināšana gaisa spraugā – jumtu, pārseguma, fasādes siltināšana. Tālr. 22328581, www.siltsnams.lv

• SIA "SENLEJAS" pērk jaunlopus, lielopus, jērus. Augstas cenas. Tūlītēja samaksa. Tālr. 65322454, 26190124, 65033720.

**PĀRDOD**  
 skaistas ārdurvis ar stiklu (1 gab.). Cena Ls 269. Tālr. 26847347.  
 nestandarta ārdurvis (1 gab.). Cena Ls 119. Tālr. 29421666.  
 zemi (4,8 ha) Krāslavas rajona "Rimšānos". Tālr. 26517227.

**REZERVES DALAS**  
 Rīgas ielā 28a (ieeja no Saules ielas)  
 t. 65428658  
 www.suman.lv

Skumju brīdī esam kopā un izsakām visdziļāko līdzjūtību kolēģei Vandai Drobīševskai, māmiņu mūžībā aizvadot.  
 Daugavpils Mūzikas vidusskolas kolektīvs

Sirsniņi sveicam **Valentīnu Skrupsku** skaistajā dzīves jubilejā!  
 Daugavpils Latviešu biedrība

Saskaņā ar Daugavpils pilsētas domes 23.04.2009. lēmumu Nr.278 (protokols Nr.9, 32.) sabiedriskajai apspriešanai un atzinumu saņemšanai tiek nodota Daugavpils pilsētas Vidzemes ielas 134A un tai pieguļošās teritorijas (kad.Nr. 05000082944, 0500008 2901, 05000082947, 05000082906) detalplānojuma 1.redakcija. Sabiedriskā apspriešana noteikta no 11.05.2009. līdz 01.06.2009. Sabiedriskās apspriešanas sanāksme notiks 26.05.2009. plkst. 16:00 Daugavpils pilsētas domes Pilsētplānošanas un būvniecības departamenta telpās. Iepazīties ar detalplānojuma 1.redakciju un sniegt rakstiskus priekšlikumus par detalplānojumu varēs Daugavpils pilsētas domes Pilsētplānošanas un būvniecības departamentā (Raipa ielā 28, Daugavpils, LV-5403) līdz 01.06.2009. domes darba laikā.

**APSVEIKUMS** LATGALES LAIKS

PUBLIKĀCIJAS DATUMS **3.00 Ls**

KASES ČEKŠ

Vārds, uzvārds: **NEPUBLICĒ**

Adrese: Tālr.: PASTA PĀRVEDUMS

**PIEKTDIEN LASIET:**

- Ko pilda Daugavpīlī ražotajās desās?
- Kādu Afganistānu redzēja Sauszemes spēku mūziķi?

## 9. CITI IZSTRĀDES MATERIĀLI

### 9.1. Paziņojumi ar detālplānojuma risinājumu saistīto nekustamo īpašumu īpašniekiem.

<i>Nr.</i>	<i>Adresāts</i>	<i>Saturs</i>	<i>Datums</i>	<i>Numurs</i>
1.	<p>Ar detālplānojuma risinājumu saistīto nekustamo īpašumu īpašnieki: Staņislavs Daņilenko („Vidzemes iela 70K” kad.Nr.0500 008 2971)</p> <p>Mihails Mihailovs („Vidzemes iela 140” kad.Nr.0500 008 2931)</p> <p>Jekaterīna Mihailova („Vidzemes iela 140” kad.Nr.0500 008 2931)</p> <p>Marija Dubko („Vidzemes iela 144” kad.Nr.0500 008 2904)</p> <p>Valentīna Grīnfelde („Vidzemes iela 142” kad.Nr.0500 008 2932)</p> <p>Valērijs Kovaļovs („Vidzemes iela 134C” kad.Nr.0500 008 2956)</p> <p>Natālija Naumova („Vidzemes iela 134D” kad.Nr.0500 008 2955)</p> <p>Vladimirs Potalujevs („Artilērijas iela 33” kad.Nr.0500 008 2936)</p> <p>Olga Mikulova („Vidzemes iela 134M” kad.Nr.0500 008 2951)</p> <p>Žanna Beinaroviča („Vidzemes iela 140” kad.Nr.0500 008 2931)</p> <p>Jevģenija Krjukova („Vidzemes iela 134B” kad.Nr.0500 008 2957)</p> <p>Ilona Mackeviča-Maņko („Vidzemes iela 70M” kad.Nr.0500 008 2967)</p> <p>Žanna Strunkeviča („Vidzemes iela 70J” kad.Nr.0500 008 2969)</p>	<p>„Par detālplānojuma izstrādes uzsākšanu Daugavpilī, Vidzemes ielā 134A un tai pieguļošajai teritorijai”</p>	14.09.2007.	Nr.07/02-109-121
2.	<p>Ar detālplānojuma risinājumu saistīto nekustamo īpašumu īpašnieki: Staņislavs Daņilenko („Vidzemes iela 70K” kad.Nr.0500 008 2971)</p> <p>Mihails Mihailovs („Vidzemes iela 140” kad.Nr.0500 008 2931)</p> <p>Jekaterīna Mihailova („Vidzemes iela 140” kad.Nr.0500 008 2931)</p>	<p>„Paziņojums par Daugavpils pilsētas Vidzemes ielas 134A un tai pieguļošās teritorijas (kad.Nr.05000082944, 05000082901, 05000082947, 05000082906) detālplānojuma</p>	05.05.2009.	09/01-88/1-13

	<p>Marija Dubko („Vidzemes iela 144” kad.Nr.0500 008 2904)</p> <p>Valentīna Grīnfelde („Vidzemes iela 142” kad.Nr.0500 008 2932)</p> <p>Valērijs Kovaļovs („Vidzemes iela 134C” kad.Nr.0500 008 2956)</p> <p>Natālija Naumova („Vidzemes iela 134D” kad.Nr.0500 008 2955)</p> <p>Vladimirs Potalujevs („Artilērijas iela 33” kad.Nr.0500 008 2936)</p> <p>Olga Mikulova („Vidzemes iela 134M” kad.Nr.0500 008 2951)</p> <p>Žanna Beinaroviča („Vidzemes iela 140” kad.Nr.0500 008 2931)</p> <p>Jevģenija Krjukova („Vidzemes iela 134B” kad.Nr.0500 008 2957)</p> <p>Ilona Mackeviča-Maņko („Vidzemes iela 70M” kad.Nr.0500 008 2967)</p> <p>Žanna Strunkeviča („Vidzemes iela 70J” kad.Nr.0500 008 2969)</p>	1.redakcijas sabiedrisko apspriešanu”		
3.	<p>Ar detālplānojuma risinājumu saistīto nekustamo īpašumu īpašnieki:</p> <p>Vladimirs Peskovs (kad.Nr.05000082947)</p>	<p>Paziņojums par Daugavpils pilsētas Vidzemes ielas 134A un tai pieguļošās teritorijas (kad.Nr. 05000082944, 0500008 2901, 05000082947, 05000082906) detālplānojuma 1.redakcijas sabiedrisko apspriešanu</p>	19.05.2009.	Nr.09/01-100

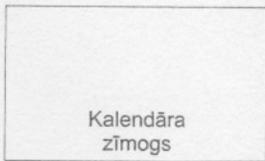

Kalendāra zīmogs

Pasta iestāde atbild par pieņemtajiem sūtījumiem sešu mēnešu laikā no to pieņemšanas dienas.

Bez pasta iestādes kalendāra zīmoga kvīts nav derīgs.

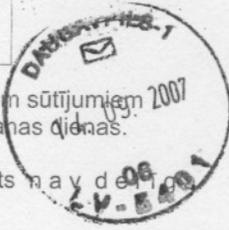

PS3

Stacijas laukumā 1, Rīgā, LV-1000  
Reģ.Nr.40003052790

Kvīts Nr. 593

par ierakstītās pastkartes/vēstules/bandroles pieņemšanu

Kam S. Daniļenko

Uz kuriem Raņņajūnā

Svars 0,00 kg Tarifs Ls 0,58 Pieņēma ES



Kalendāra zīmogs

Pasta iestāde atbild par pieņemtajiem sūtījumiem sešu mēnešu laikā no to pieņemšanas dienas.

Bez pasta iestādes kalendāra zīmoga kvīts nav derīgs.

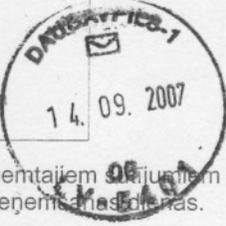

PS3

Stacijas laukumā 1, Rīgā, LV-1000  
Reģ.Nr.40003052790

Kvīts Nr. 592

par ierakstītās pastkartes/vēstules/bandroles pieņemšanu

Kam M. Mihailovs

Uz kuriem Raņņajūnā

Svars 0,00 kg Tarifs Ls 0,58 Pieņēma ES

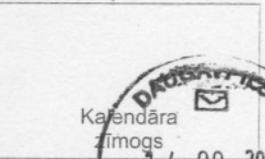

Kalendāra zīmogs

Pasta iestāde atbild par pieņemtajiem sūtījumiem sešu mēnešu laikā no to pieņemšanas dienas.

Bez pasta iestādes kalendāra zīmoga kvīts nav derīgs.

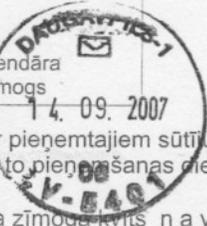

PS3

Stacijas laukumā 1, Rīgā, LV-1000  
Reģ.Nr.40003052790

Kvīts Nr. 591

par ierakstītās pastkartes/vēstules/bandroles pieņemšanu

Kam F. Mihailovs

Uz kuriem Raņņajūnā

Svars 0,00 kg Tarifs Ls 0,58 Pieņēma ES



Kalendāra zīmogs

Pasta iestāde atbild par pieņemtajiem sūtījumiem sešu mēnešu laikā no to pieņemšanas dienas.

Bez pasta iestādes kalendāra zīmoga kvīts nav derīgs.

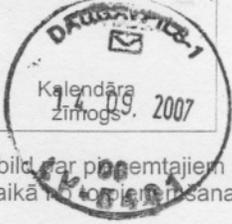

PS3

Stacijas laukumā 1, Rīgā, LV-1000  
Reģ.Nr.40003052790

Kvīts Nr. 590

par ierakstītās pastkartes/vēstules/bandroles pieņemšanu

Kam A. Dubro

Uz kuriem Raņņajūnā

Svars 0,00 kg Tarifs Ls 0,58 Pieņēma ES

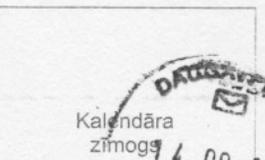

Kalendāra zīmogs

Pasta iestāde atbild par pieņemtajiem sūtījumiem sešu mēnešu laikā no to pieņemšanas dienas.

Bez pasta iestādes kalendāra zīmoga kvīts nav derīgs.



PS3

Stacijas laukumā 1, Rīgā, LV-1000  
Reģ.Nr.40003052790

Kvīts Nr. 589

par ierakstītās pastkartes/vēstules/bandroles pieņemšanu

Kam V. Grinfelds

Uz kuriem Raņņajūnā

Svars 0,00 kg Tarifs Ls 0,58 Pieņēma ES



SABIEDRĪBA AR IEROBEŽOTU ATBILDĪBU  
Matīsa iela 49 – 2a, Rīga, LV-1009  
Birojs: Vīlandes iela 7-2, Rīga, LV - 1010  
Tel. 7320809, mob.tel.26522307, fakss 7320807  
Kr. Valdemāra iela 28, Daugavpils, LV-5203  
Tel. /fakss 54 25 334, mob.tel. 28354062  
e-pasts: iveta@rp.lv

14.09.2007.  
Nr. 07/02-114  
Daugavpilī

*Staņislavam Daņiļenko k-gam*

**Par detālplānojuma izstrādes uzsākšanu Daugavpilī, Vidzemes ielā 134A un tai pieguļošajai teritorijai**

Saskaņā ar Daugavpils pilsētas domes 23.08.2007. lēmumu Nr.714 (sēdes protokola izraksts Nr.16, 32.&) „Par detālplānojuma izstrādes uzsākšanu, darba uzdevuma apstiprināšanu un sabiedriskās apspriešanas pirmā posma organizēšanu Daugavpilī, Vidzemes ielā 134A un tai pieguļošajai teritorijai” ir uzsākta minētās teritorijas detālplānojuma izstrāde.

Detālplānojuma teritorija robežojas ar Jums piederošo nekustamo īpašumu Vidzemes ielā 70K (kad.nr.0500 008 2971).

Detālplānojuma mērķis ir precizēt pašvaldības teritorijas plānojumā noteiktās atļautās izmantošanas - jauktas apbūves un mazstāvu dzīvojamo māju – realizācijas iespējas.

**Sabiedriskās apspriešanas pirmā posma termiņš noteikts no 20.09.2007. līdz 08.10.2007.** Sabiedriskās apspriešanas pirmā posma **sanāksme notiks 04.10.2007. plkst.15.00 Kr.Valdemāra ielā 13, 2.stāva zālē.** Ar sabiedriskās apspriešanas materiāliem var iepazīties Daugavpils pilsētas domē Kr.Valdemāra ielā 1, Daugavpilī vai Kr.Valdemāra ielā 13, Daugavpilī.

Detālplānojuma izstrādi veic SIA “Reģionālie projekti”. **Priekšlikumus detālplānojuma izstrādei jāiesniedz rakstiskā veidā Daugavpils pilsētas domē, Kr.Valdemāra ielā 1, pašvaldības darba laikā vai SIA „Reģionālie projekti” darbdiēnās no plkst.9:00 līdz 18:00 vai nosūtot pa pastu līdz 08.10.2007.- SIA „Reģionālie projekti”, Kr.Valdemāra iela 28, Daugavpils, LV-5403.**

Ar cieņu,

SIA “Reģionālie projekti”  
Daugavpils biroja projektu vadītāja

E.Pusle

Tāl./fakss 5425334, mob.tāl.28354062, e-pasts: iveta@rp.lv



SABIEDRĪBA AR IEROBEŽOTU ATBILDĪBU  
Maīsa iela 49 – 2a, Rīga, LV-1009  
Birojs: Vīlandes iela 7-2, Rīga, LV - 1010  
Tel. 7320809, mob.tel.26522307, fakss 7320807  
Kr. Valdemāra iela 28, Daugavpils, LV-5203  
Tel. /fakss 54 25 334, mob.tel. 28354062  
e-pasts: iveta@rp.lv

14.09.2007.  
Nr. 07/02-119  
Daugavpilī

**Mihailam Mihailovam**

**Par detālplānojuma izstrādes uzsākšanu Daugavpilī, Vidzemes ielā 134A un tai pieguļošajai teritorijai**

Saskaņā ar Daugavpils pilsētas domes 23.08.2007. lēmumu Nr.714 (sēdes protokola izraksts Nr.16, 32.&) „Par detālplānojuma izstrādes uzsākšanu, darba uzdevuma apstiprināšanu un sabiedriskās apspriešanas pirmā posma organizēšanu Daugavpilī, Vidzemes ielā 134A un tai pieguļošajai teritorijai” ir uzsākta minētās teritorijas detālplānojuma izstrāde.

Detālplānojuma teritorija robežojas ar Jums piederošo nekustamo īpašumu Vidzemes ielā140 (kad.Nr.0500 008 2931).

Detālplānojuma mērķis ir precizēt pašvaldības teritorijas plānojumā noteiktās atļautās izmantošanas - jauktas apbūves un mazstāvu dzīvojamu māju – realizācijas iespējas.

**Sabiedriskās apspriešanas pirmā posma termiņš noteikts no 20.09.2007. līdz 08.10.2007.** Sabiedriskās apspriešanas pirmā posma **sanāksme notiks 04.10.2007. plkst.15.00 Kr.Valdemāra ielā 13, 2.stāva zālē.** Ar sabiedriskās apspriešanas materiāliem var iepazīties Daugavpils pilsētas domē Kr.Valdemāra ielā 1, Daugavpilī vai Kr.Valdemāra ielā 13, Daugavpilī.

Detālplānojuma izstrādi veic SIA “Reģionālie projekti”. **Priekšlikumus detālplānojuma izstrādei jāiesniedz rakstiskā veidā Daugavpils pilsētas domē, Kr.Valdemāra ielā 1, pašvaldības darba laikā vai SIA „Reģionālie projekti” darbdienās no plkst.9:00 līdz 18:00 vai nosūtot pa pastu līdz 08.10.2007.- SIA „Reģionālie projekti”, Kr.Valdemāra iela 28, Daugavpils, LV-5403.**

Ar cieņu,

SIA “Reģionālie projekti”  
Daugavpils biroja projektu vadītāja

E.Pusle

Tālr./fakss 5425334, mob.tālr.28354062, e-pasts: iveta@rp.lv



SABIEDRĪBA AR IEROBEŽOTU ATBILDĪBU  
Matīsa iela 49 – 2a, Rīga, LV-1009  
Birojs: Vīlandes iela 7-2, Rīga, LV - 1010  
Tel. 7320809, mob.tel.26522307, fakss 7320807  
Kr. Valdemāra iela 28, Daugavpils, LV-5203  
Tel. /fakss 54 25 334, mob.tel. 28354062  
e-pasts: iveta@rp.lv

14.09.2007.  
Nr. 07/02-118  
Daugavpilī

**Jekaterīnai Mihailovas k-dzei**

***Par detālplānojuma izstrādes uzsākšanu Daugavpilī, Vidzemes ielā 134A un tai pieguļošajai teritorijai***

Saskaņā ar Daugavpils pilsētas domes 23.08.2007. lēmumu Nr.714 (sēdes protokola izraksts Nr.16, 32.&) „Par detālplānojuma izstrādes uzsākšanu, darba uzdevuma apstiprināšanu un sabiedriskās apspriešanas pirmā posma organizēšanu Daugavpilī, Vidzemes ielā 134A un tai pieguļošajai teritorijai” ir uzsākta minētās teritorijas detālplānojuma izstrāde.

Detālplānojuma teritorija robežojas ar Jums piederošo nekustamo īpašumu Vidzemes ielā140 (kad.Nr.0500 008 2931).

Detālplānojuma mērķis ir precizēt pašvaldības teritorijas plānojumā noteiktās atļautās izmantošanas - jauktas apbūves un mazstāvu dzīvojamu māju – realizācijas iespējas.

**Sabiedriskās apspriešanas pirmā posma termiņš noteikts no 20.09.2007. līdz 08.10.2007.** Sabiedriskās apspriešanas pirmā posma **sanāksme notiks 04.10.2007. plkst.15.00 Kr.Valdemāra ielā 13, 2.stāva zālē.** Ar sabiedriskās apspriešanas materiāliem var iepazīties Daugavpils pilsētas domē Kr.Valdemāra ielā 1, Daugavpilī vai Kr.Valdemāra ielā 13, Daugavpilī.

Detālplānojuma izstrādi veic SIA “Reģionālie projekti”. **Priekšlikumus detālplānojuma izstrādei jāiesniedz rakstiskā veidā Daugavpils pilsētas domē, Kr.Valdemāra ielā 1, pašvaldības darba laikā vai SIA „Reģionālie projekti” darb dienās no plkst.9:00 līdz 18:00 vai nosūtīt pa pastu līdz 08.10.2007.- SIA „Reģionālie projekti”, Kr.Valdemāra iela 28, Daugavpils, LV-5403.**

Ar cieņu,

SIA “Reģionālie projekti”  
Daugavpils biroja projektu vadītāja

E.Pusle

Tālr./fakss 5425334, mob.tālr.28354062, e-pasts: iveta@rp.lv



SABIEDRĪBA AR IEROBEŽOTU ATBILDĪBU  
Matīsa iela 49 – 2a, Rīga, LV-1009  
Birojs: Vīlandes iela 7-2, Rīga, LV - 1010  
Tel. 7320809, mob.tel.26522307, fakss 7320807  
Kr. Valdemāra iela 28, Daugavpils, LV-5203  
Tel. /fakss 54 25 334, mob.tel. 28354062  
e-pasts: iveta@rp.lv

14.09.2007.  
Nr. 07/02-121  
Daugavpilī

**Marijai Dubko k-dzei**

***Par detālplānojuma izstrādes uzsākšanu Daugavpilī, Vidzemes ielā 134A un tai pieguļošajai teritorijai***

Saskaņā ar Daugavpils pilsētas domes 23.08.2007. lēmumu Nr.714 (sēdes protokola izraksts Nr.16, 32.&) „Par detālplānojuma izstrādes uzsākšanu, darba uzdevuma apstiprināšanu un sabiedriskās apspriešanas pirmā posma organizēšanu Daugavpilī, Vidzemes ielā 134A un tai pieguļošajai teritorijai” ir uzsākta minētās teritorijas detālplānojuma izstrāde.

Detālplānojuma teritorija robežojas ar Jums piederošo nekustamo īpašumu Vidzemes ielā 144 (kad.Nr.0500 008 2904).

Detālplānojuma mērķis ir precizēt pašvaldības teritorijas plānojumā noteiktās atļautās izmantošanas - jauktas apbūves un mazstāvu dzīvojamu māju – realizācijas iespējas.

**Sabiedriskās apspriešanas pirmā posma termiņš noteikts no 20.09.2007. līdz 08.10.2007.** Sabiedriskās apspriešanas pirmā posma **sanāksme notiks 04.10.2007. plkst.15.00 Kr.Valdemāra ielā 13, 2.stāva zālē.** Ar sabiedriskās apspriešanas materiāliem var iepazīties Daugavpils pilsētas domē Kr.Valdemāra ielā 1, Daugavpilī vai Kr.Valdemāra ielā 13, Daugavpilī.

Detālplānojuma izstrādi veic SIA “Reģionālie projekti”. **Priekšlikumus detālplānojuma izstrādei jāiesniedz rakstiskā veidā Daugavpils pilsētas domē, Kr.Valdemāra ielā 1, pašvaldības darba laikā vai SIA „Reģionālie projekti” darbdienās no plkst.9:00 līdz 18:00 vai nosūtot pa pastu līdz 08.10.2007.- SIA „Reģionālie projekti”, Kr.Valdemāra iela 28, Daugavpils, LV-5403.**

Ar cieņu,

SIA “Reģionālie projekti”  
Daugavpils biroja projektu vadītāja

E.Pusle

Tālr./fakss 5425334, mob.tālr.28354062, e-pasts: iveta@rp.lv



SABIEDRĪBA AR IEROBEŽOTU ATBILDĪBU  
Maģisa iela 49 – 2a, Rīga, LV-1009  
Birojs: Vīlandes iela 7-2, Rīga, LV - 1010  
Tel. 7320809, mob.tel.26522307, fakss 7320807  
Kr. Valdemāra iela 28, Daugavpils, LV-5203  
Tel. /fakss 54 25 334, mob.tel. 28354062  
e-pasts: iveta@rp.lv

14.09.2007.  
Nr. 07/02-120  
Daugavpilī

**Valentīnai Grīnfeldes k-dzei**

***Par detālplānojuma izstrādes uzsākšanu Daugavpilī, Vidzemes ielā 134A un tai pieguļošajai teritorijai***

Saskaņā ar Daugavpils pilsētas domes 23.08.2007. lēmumu Nr.714 (sēdes protokola izraksts Nr.16, 32.&) „Par detālplānojuma izstrādes uzsākšanu, darba uzdevuma apstiprināšanu un sabiedriskās apspriešanas pirmā posma organizēšanu Daugavpilī, Vidzemes ielā 134A un tai pieguļošajai teritorijai” ir uzsākta minētās teritorijas detālplānojuma izstrāde.

Detālplānojuma teritorija robežojas ar Jums piederošo nekustamo īpašumu Vidzemes ielā 142 (kad.Nr.0500 008 2932).

Detālplānojuma mērķis ir precizēt pašvaldības teritorijas plānojumā noteiktās atļautās izmantošanas - jauktas apbūves un mazstāvu dzīvojamo māju – realizācijas iespējas.

**Sabiedriskās apspriešanas pirmā posma termiņš noteikts no 20.09.2007. līdz 08.10.2007.** Sabiedriskās apspriešanas pirmā posma **sanāksme notiks 04.10.2007. plkst.15.00 Kr.Valdemāra ielā 13, 2.stāva zālē.** Ar sabiedriskās apspriešanas materiāliem var iepazīties Daugavpils pilsētas domē Kr.Valdemāra ielā 1, Daugavpilī vai Kr.Valdemāra ielā 13, Daugavpilī.

Detālplānojuma izstrādi veic SIA “Reģionālie projekti”. **Priekšlikumus detālplānojuma izstrādei jāiesniedz rakstiskā veidā Daugavpils pilsētas domē, Kr.Valdemāra ielā 1, pašvaldības darba laikā vai SIA „Reģionālie projekti” darbdiēnās no plkst.9:00 līdz 18:00 vai nosūtīt pa pastu līdz 08.10.2007.- SIA „Reģionālie projekti”, Kr.Valdemāra iela 28, Daugavpils, LV-5403.**

Ar cieņu,

SIA “Reģionālie projekti”  
Daugavpils biroja projektu vadītāja

E.Pusle

Tālr./fakss 5425334, mob.tālr.28354062, e-pasts: iveta@rp.lv



Stacijas laukumā 1, Rīgā, LV-1000  
Reģ.Nr.40003052790

PS3

Kvīts Nr. 598

par ierakstītas pastkartes/vēstules/bandroles pieņemšanu

Kam V. Kovalovam

Uz kuriem Beļģija

Svars 9,04 kg Tarifs Ls 0,58 Pieņēma [Signature]

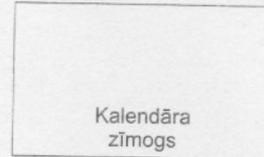

Kalendāra zīmogs

Pasta iestāde atbild par pieņemtajiem sūtījumiem sešu mēnešu laikā no to pieņemšanas dienas.

Bez pasta iestādes kalendāra zīmoga kvīts nav derīgs.

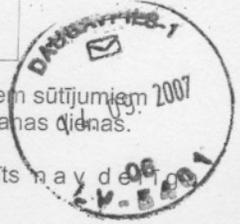

Stacijas laukumā 1, Rīgā, LV-1000  
Reģ.Nr.40003052790

PS3

Kvīts Nr. 597

par ierakstītas pastkartes/vēstules/bandroles pieņemšanu

Kam N. Maunova

Uz kuriem Beļģija

Svars 9,01 kg Tarifs Ls 0,58 Pieņēma [Signature]



Kalendāra zīmogs

Pasta iestāde atbild par pieņemtajiem sūtījumiem sešu mēnešu laikā no to pieņemšanas dienas.

Bez pasta iestādes kalendāra zīmoga kvīts nav derīgs.



Stacijas laukumā 1, Rīgā, LV-1000  
Reģ.Nr.40003052790

PS3

Kvīts Nr. 596

par ierakstītas pastkartes/vēstules/bandroles pieņemšanu

Kam V. Potalejevs

Uz kuriem Beļģija

Svars 9,01 kg Tarifs Ls 0,58 Pieņēma [Signature]

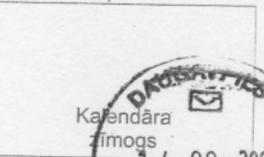

Kalendāra zīmogs

Pasta iestāde atbild par pieņemtajiem sūtījumiem sešu mēnešu laikā no to pieņemšanas dienas.

Bez pasta iestādes kalendāra zīmoga kvīts nav derīgs.

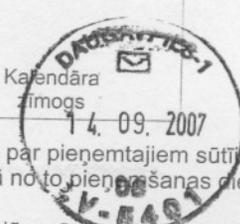

Stacijas laukumā 1, Rīgā, LV-1000  
Reģ.Nr.40003052790

PS3

Kvīts Nr. 595

par ierakstītas pastkartes/vēstules/bandroles pieņemšanu

Kam O. Mikailovs

Uz kuriem Beļģija

Svars 9,00 kg Tarifs Ls 0,58 Pieņēma [Signature]



Kalendāra zīmogs

Pasta iestāde atbild par pieņemtajiem sūtījumiem sešu mēnešu laikā no to pieņemšanas dienas.

Bez pasta iestādes kalendāra zīmoga kvīts nav derīgs.

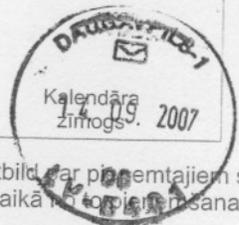

Stacijas laukumā 1, Rīgā, LV-1000  
Reģ.Nr.40003052790

PS3

Kvīts Nr. 594

par ierakstītas pastkartes/vēstules/bandroles pieņemšanu

Kam I. Reinartoviča

Uz kuriem Beļģija

Svars 9,00 kg Tarifs Ls 0,58 Pieņēma [Signature]



Kalendāra zīmogs

Pasta iestāde atbild par pieņemtajiem sūtījumiem sešu mēnešu laikā no to pieņemšanas dienas.

Bez pasta iestādes kalendāra zīmoga kvīts nav derīgs.

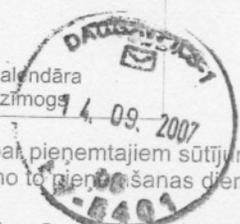



SABIEDRĪBA AR IEROBEŽOTU ATBILDĪBU  
Matīsa iela 49 – 2a, Rīga, LV-1009  
Birojs: Vīlandes iela 7-2, Rīga, LV - 1010  
Tel. 7320809, mob.tel.26522307, fakss 7320807  
Kr. Valdemāra iela 28, Daugavpils, LV-5203  
Tel. /fakss 54 25 334, mob.tel. 28354062  
e-pasts: iveta@rp.lv

14.09.2007.  
Nr. 07/02-115  
Daugavpilī

*Valērijam Kovaļova k-gam*

*Par detālplānojuma izstrādes uzsākšanu Daugavpilī, Vidzemes ielā 134A un tai pieguļošajai teritorijai*

Saskaņā ar Daugavpils pilsētas domes 23.08.2007. lēmumu Nr.714 (sēdes protokola izraksts Nr.16, 32.&) „Par detālplānojuma izstrādes uzsākšanu, darba uzdevuma apstiprināšanu un sabiedriskās apspriešanas pirmā posma organizēšanu Daugavpilī, Vidzemes ielā 134A un tai pieguļošajai teritorijai” ir uzsākta minētās teritorijas detālplānojuma izstrāde.

Detālplānojuma teritorija robežojas ar Jums piederošo nekustamo īpašumu Vidzemes ielā 134C (kad.Nr.0500 008 2956).

Detālplānojuma mērķis ir precizēt pašvaldības teritorijas plānojumā noteiktās atļautās izmantošanas - jauktas apbūves un mazstāvu dzīvojamo māju – realizācijas iespējas.

**Sabiedriskās apspriešanas pirmā posma termiņš noteikts no 20.09.2007. līdz 08.10.2007.** Sabiedriskās apspriešanas pirmā posma **sanāksme notiks 04.10.2007. plkst.15.00 Kr.Valdemāra ielā 13, 2.stāva zālē.** Ar sabiedriskās apspriešanas materiāliem var iepazīties Daugavpils pilsētas domē Kr.Valdemāra ielā 1, Daugavpilī vai Kr.Valdemāra ielā 13, Daugavpilī.

Detālplānojuma izstrādi veic SIA “Reģionālie projekti”. **Priekšlikumus detālplānojuma izstrādei jāiesniedz rakstiskā veidā Daugavpils pilsētas domē, Kr.Valdemāra ielā 1, pašvaldības darba laikā vai SIA „Reģionālie projekti” darbdiēnās no plkst.9:00 līdz 18:00 vai nosūtot pa pastu līdz 08.10.2007.- SIA „Reģionālie projekti”, Kr.Valdemāra iela 28, Daugavpils, LV-5403.**

Ar cieņu,

SIA “Reģionālie projekti”  
Daugavpils biroja projektu vadītāja

E.Pusle

Tālr./fakss 5425334, mob.tālr.28354062, e-pasts: iveta@rp.lv



SABIEDRĪBA AR IEROBEŽOTU ATBILDĪBU  
Matīsa iela 49 – 2a, Rīga, LV-1009  
Birojs: Vīlandes iela 7-2, Rīga, LV - 1010  
Tel. 7320809, mob.tel.26522307, fakss 7320807  
Kr. Valdemāra iela 28, Daugavpils, LV-5203  
Tel. fakss 54 25 334, mob.tel. 28354062  
e-pasts: iveta@rp.lv

14.09.2007.  
Nr. 07/02-110  
Daugavpilī

*Natālijai Naumovas k-dzei*

***Par detālplānojuma izstrādes uzsākšanu Daugavpilī, Vidzemes ielā 134A un tai pieguļošajai teritorijai***

Saskaņā ar Daugavpils pilsētas domes 23.08.2007. lēmumu Nr.714 (sēdes protokola izraksts Nr.16, 32.&) „Par detālplānojuma izstrādes uzsākšanu, darba uzdevuma apstiprināšanu un sabiedriskās apspriešanas pirmā posma organizēšanu Daugavpilī, Vidzemes ielā 134A un tai pieguļošajai teritorijai” ir uzsākta minētās teritorijas detālplānojuma izstrāde.

Detālplānojuma teritorija robežojas ar Jums piederošo nekustamo īpašumu Vidzemes ielā 134D (kad.Nr. 0500 008 2955).

Detālplānojuma mērķis ir precizēt pašvaldības teritorijas plānojumā noteiktās atļautās izmantošanas - jauktas apbūves un mazstāvu dzīvojamu māju – realizācijas iespējas.

**Sabiedriskās apspriešanas pirmā posma termiņš noteikts no 20.09.2007. līdz 08.10.2007.** Sabiedriskās apspriešanas pirmā posma **sanāksme notiks 04.10.2007. plkst.15.00 Kr.Valdemāra ielā 13, 2.stāva zālē.** Ar sabiedriskās apspriešanas materiāliem var iepazīties Daugavpils pilsētas domē Kr.Valdemāra ielā 1, Daugavpilī vai Kr.Valdemāra ielā 13, Daugavpilī.

Detālplānojuma izstrādi veic SIA “Reģionālie projekti”. **Priekšlikumus detālplānojuma izstrādei jāiesniedz rakstiskā veidā Daugavpils pilsētas domē, Kr.Valdemāra ielā 1, pašvaldības darba laikā vai SIA „Reģionālie projekti” darbdienās no plkst.9:00 līdz 18:00 vai nosūtot pa pastu līdz 08.10.2007.- SIA „Reģionālie projekti”, Kr.Valdemāra iela 28, Daugavpils, LV-5403.**

Ar cieņu,

SIA “Reģionālie projekti”  
Daugavpils biroja projektu vadītāja

E.Pusle

Tālr./fakss 5425334, mob.tālr.28354062, e-pasts: iveta@rp.lv



SABIEDRĪBA AR IEROBEŽOTU ATBILDĪBU  
Matīsa iela 49 – 2a, Rīga, LV-1009  
Birojs: Vīlandes iela 7-2, Rīga, LV - 1010  
Tel. 7320809, mob.tel.26522307, fakss 7320807  
Kr. Valdemāra iela 28, Daugavpils, LV-5203  
Tel. /fakss 54 25 334, mob.tel. 28354062  
e-pasts: iveta@rp.lv

12.09.2007.  
Nr. 07/02-109  
Daugavpilī

*Vladimiram Potalujeva k-gam*

***Par detālplānojuma izstrādes uzsākšanu Daugavpilī, Vidzemes ielā 134A un tai pieguļošajai teritorijai***

Saskaņā ar Daugavpils pilsētas domes 23.08.2007. lēmumu Nr.714 (sēdes protokola izraksts Nr.16, 32.&) „Par detālplānojuma izstrādes uzsākšanu, darba uzdevuma apstiprināšanu un sabiedriskās apspriešanas pirmā posma organizēšanu Daugavpilī, Vidzemes ielā 134A un tai pieguļošajai teritorijai” ir uzsākta minētās teritorijas detālplānojuma izstrāde.

Detālplānojuma teritorija robežojas ar Jums piederošo nekustamo īpašumu Artilērijas ielā 33 (kad.Nr. 0500 008 2936).

Detālplānojuma mērķis ir precizēt pašvaldības teritorijas plānojumā noteiktās atļautās izmantošanas - jauktas apbūves un mazstāvu dzīvojamu māju – realizācijas iespējas.

**Sabiedriskās apspriešanas pirmā posma termiņš noteikts no 20.09.2007. līdz 08.10.2007.** Sabiedriskās apspriešanas pirmā posma **sanāksme notiks 04.10.2007. plkst.15.00 Kr.Valdemāra ielā 13, 2.stāva zālē.** Ar sabiedriskās apspriešanas materiāliem var iepazīties Daugavpils pilsētas domē Kr.Valdemāra ielā 1, Daugavpilī vai Kr.Valdemāra ielā 13, Daugavpilī.

Detālplānojuma izstrādi veic SIA “Reģionālie projekti”. **Priekšlikumus detālplānojuma izstrādei jāiesniedz rakstiskā veidā Daugavpils pilsētas domē, Kr.Valdemāra ielā 1, pašvaldības darba laikā vai SIA „Reģionālie projekti” darbdiēnās no plkst.9:00 līdz 18:00 vai nosūtot pa pastu līdz 08.10.2007.- SIA „Reģionālie projekti”, Kr.Valdemāra iela 28, Daugavpils, LV-5403.**

Ar cieņu,

SIA “Reģionālie projekti”  
Daugavpils biroja projektu vadītāja

E.Pusle

Tālr./fakss 5425334, mob.tālr.28354062, e-pasts: iveta@rp.lv



SABIEDRĪBA AR IEROBEŽOTU ATBILDĪBU  
Maīsa iela 49 – 2a, Rīga, LV-1009  
Birojs: Vīlandes iela 7-2, Rīga, LV - 1010  
Tel. 7320809, mob.tel.26522307, fakss 7320807  
Kr. Valdemāra iela 28, Daugavpils, LV-5203  
Tel. /fakss 54 25 334, mob.tel. 28354062  
e-pasts: iveta@rp.lv

14.09.2007.  
Nr. 07/02-116  
Daugavpilī

**Olgai Mikulovas k-dzei**

***Par detālplānojuma izstrādes uzsākšanu Daugavpilī, Vidzemes ielā 134A un tai pieguļošajai teritorijai***

Saskaņā ar Daugavpils pilsētas domes 23.08.2007. lēmumu Nr.714 (sēdes protokola izraksts Nr.16, 32.&) „Par detālplānojuma izstrādes uzsākšanu, darba uzdevuma apstiprināšanu un sabiedriskās apspriešanas pirmā posma organizēšanu Daugavpilī, Vidzemes ielā 134A un tai pieguļošajai teritorijai” ir uzsākta minētās teritorijas detālplānojuma izstrāde.

Detālplānojuma teritorija robežojas ar Jums piederošo nekustamo īpašumu Vidzemes ielā 134M (kad.Nr.0500 008 2951).

Detālplānojuma mērķis ir precizēt pašvaldības teritorijas plānojumā noteiktās atļautās izmantošanas - jauktas apbūves un mazstāvu dzīvojamo māju – realizācijas iespējas.

**Sabiedriskās apspriešanas pirmā posma termiņš noteikts no 20.09.2007. līdz 08.10.2007.** Sabiedriskās apspriešanas pirmā posma **sanāksme notiks 04.10.2007. plkst.15.00 Kr.Valdemāra ielā 13, 2.stāva zālē.** Ar sabiedriskās apspriešanas materiāliem var iepazīties Daugavpils pilsētas domē Kr.Valdemāra ielā 1, Daugavpilī vai Kr.Valdemāra ielā 13, Daugavpilī.

Detālplānojuma izstrādi veic SIA “Reģionālie projekti”. **Priekšlikumus detālplānojuma izstrādei jāiesniedz rakstiskā veidā Daugavpils pilsētas domē, Kr.Valdemāra ielā 1, pašvaldības darba laikā vai SIA „Reģionālie projekti” darbdienās no plkst.9:00 līdz 18:00 vai nosūtot pa pastu līdz 08.10.2007.- SIA „Reģionālie projekti”, Kr.Valdemāra iela 28, Daugavpils, LV-5403.**

Ar cieņu,

SIA “Reģionālie projekti”  
Daugavpils biroja projektu vadītāja

E.Pusle

Tālr./fakss 5425334, mob.tālr.28354062, e-pasts: iveta@rp.lv



SABIEDRĪBA AR IEROBEŽOTU ATBILDĪBU  
Maīsa iela 49 – 2a, Rīga, LV-1009  
Birojs: Vīlandes iela 7-2, Rīga, LV - 1010  
Tel. 7320809, mob.tel.26522307, fakss 7320807  
Kr. Valdemāra iela 28, Daugavpils, LV-5203  
Tel. /fakss 54 25 334, mob.tel. 28354062  
e-pasts: iveta@rp.lv

14.09.2007.  
Nr. 07/02-117  
Daugavpilī

**Žannai Beinarovičas k-dzei**

***Par detālplānojuma izstrādes uzsākšanu Daugavpilī, Vidzemes ielā 134A un tai pieguļošajai teritorijai***

Saskaņā ar Daugavpils pilsētas domes 23.08.2007. lēmumu Nr.714 (sēdes protokola izraksts Nr.16, 32.&) „Par detālplānojuma izstrādes uzsākšanu, darba uzdevuma apstiprināšanu un sabiedriskās apspriešanas pirmā posma organizēšanu Daugavpilī, Vidzemes ielā 134A un tai pieguļošajai teritorijai” ir uzsākta minētās teritorijas detālplānojuma izstrāde.

Detālplānojuma teritorija robežojas ar Jums piederošo nekustamo īpašumu Vidzemes ielā140 (kad.Nr.0500 008 2931).

Detālplānojuma mērķis ir precizēt pašvaldības teritorijas plānojumā noteiktās atļautās izmantošanas - jauktas apbūves un mazstāvu dzīvojamu māju – realizācijas iespējas.

**Sabiedriskās apspriešanas pirmā posma termiņš noteikts no 20.09.2007. līdz 08.10.2007. Sabiedriskās apspriešanas pirmā posma sanāksme notiks 04.10.2007. plkst.15.00 Kr.Valdemāra ielā 13, 2.stāva zālē.** Ar sabiedriskās apspriešanas materiāliem var iepazīties Daugavpils pilsētas domē Kr.Valdemāra ielā 1, Daugavpilī vai Kr.Valdemāra ielā 13, Daugavpilī.

Detālplānojuma izstrādi veic SIA “Reģionālie projekti”. **Priekšlikumus detālplānojuma izstrādei jāiesniedz rakstiskā veidā Daugavpils pilsētas domē, Kr.Valdemāra ielā 1, pašvaldības darba laikā vai SIA „Reģionālie projekti” darbdiēnās no plkst.9:00 līdz 18:00 vai nosūtot pa pastu līdz 08.10.2007.- SIA „Reģionālie projekti”, Kr.Valdemāra iela 28, Daugavpils, LV-5403.**

Ar cieņu,

SIA “Reģionālie projekti”  
Daugavpils biroja projektu vadītāja

E.Pusle

Tālr./fakss 5425334, mob.tālr.28354062, e-pasts: iveta@rp.lv



Pasta iestāde atbild par pieņemtajiem sūtījumiem sešu mēnešu laikā no to pieņemšanas dienas.

Bez pasta iestādes kalendāra zīmoga kvīts nav derīgs.



Stacijas laukumā 1, Rīgā, LV-1000  
Reģ.Nr.40003052790

PS3

Kvīts Nr. 587

par ierakstītas pastkartes/vēstules/bandroles pieņemšanu

Kam J. Keļevca

Uz kuriem Raņņupjūda

Svars 0,018 kg Tarifs Ls 0,58 Pieņēma [Signature]



Pasta iestāde atbild par pieņemtajiem sūtījumiem sešu mēnešu laikā no to pieņemšanas dienas.

Bez pasta iestādes kalendāra zīmoga kvīts nav derīgs.



Stacijas laukumā 1, Rīgā, LV-1000  
Reģ.Nr.40003052790

PS3

Kvīts Nr. 588

par ierakstītas pastkartes/vēstules/bandroles pieņemšanu

Kam I. Macevičai - Māra

Uz kuriem Raņņupjūda

Svars 0,018 kg Tarifs Ls 0,58 Pieņēma [Signature]

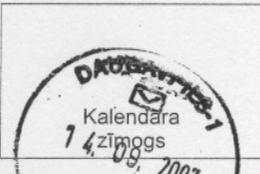

Pasta iestāde atbild par pieņemtajiem sūtījumiem sešu mēnešu laikā no to pieņemšanas dienas.

Bez pasta iestādes kalendāra zīmoga kvīts nav derīgs.



Stacijas laukumā 1, Rīgā, LV-1000  
Reģ.Nr.40003052790

PS3

Kvīts Nr. 587

par ierakstītas pastkartes/vēstules/bandroles pieņemšanu

Kam I. Stankovičai

Uz kuriem Raņņupjūda

Svars 0,008 kg Tarifs Ls 0,58 Pieņēma [Signature]



SABIEDRĪBA AR IEROBEŽOTU ATBILDĪBU  
Matīsa iela 49 – 2a, Rīga, LV-1009  
Birojs: Vīlandes iela 7-2, Rīga, LV - 1010  
Tel. 7320809, mob.tel.26522307, fakss 7320807  
Kr. Valdemāra iela 28, Daugavpils, LV-5203  
Tel. fakss 54 25 334, mob.tel. 28354062  
e-pasts: iveta@rp.lv

14.09.2007.  
Nr. 07/02-111  
Daugavpilī

*Jevģenijai Krjukovas k-dzei*

**Par detālplānojuma izstrādes uzsākšanu Daugavpilī, Vidzemes ielā 134A un tai pieguļošajai teritorijai**

Saskaņā ar Daugavpils pilsētas domes 23.08.2007. lēmumu Nr.714 (sēdes protokola izraksts Nr.16, 32.&) „Par detālplānojuma izstrādes uzsākšanu, darba uzdevuma apstiprināšanu un sabiedriskās apspriešanas pirmā posma organizēšanu Daugavpilī, Vidzemes ielā 134A un tai pieguļošajai teritorijai” ir uzsākta minētās teritorijas detālplānojuma izstrāde.

Detālplānojuma teritorija robežojas ar Jums piederošo nekustamo īpašumu Vidzemes ielā 134B (kad.Nr. 0500 008 2957).

Detālplānojuma mērķis ir precizēt pašvaldības teritorijas plānojumā noteiktās atļautās izmantošanas - jauktas apbūves un mazstāvu dzīvojamo māju – realizācijas iespējas.

**Sabiedriskās apspriešanas pirmā posma termiņš noteikts no 20.09.2007. līdz 08.10.2007. Sabiedriskās apspriešanas pirmā posma sanāksme notiks 04.10.2007. plkst.15.00 Kr.Valdemāra ielā 13, 2.stāva zālē.** Ar sabiedriskās apspriešanas materiāliem var iepazīties Daugavpils pilsētas domē Kr.Valdemāra ielā 1, Daugavpilī vai Kr.Valdemāra ielā 13, Daugavpilī.

Detālplānojuma izstrādi veic SIA “Reģionālie projekti”. **Priekšlikumus detālplānojuma izstrādei jāiesniedz rakstiskā veidā Daugavpils pilsētas domē, Kr.Valdemāra ielā 1, pašvaldības darba laikā vai SIA „Reģionālie projekti” darbdienās no plkst.9:00 līdz 18:00 vai nosūtot pa pastu līdz 08.10.2007.- SIA „Reģionālie projekti”, Kr.Valdemāra iela 28, Daugavpils, LV-5403.**

Ar cieņu,

SIA “Reģionālie projekti”  
Daugavpils biroja projektu vadītāja

E.Pusle

Tālr./fakss 5425334, mob.tālr.28354062, e-pasts: iveta@rp.lv



SABIEDRĪBA AR IEROBEŽOTU ATBILDĪBU  
Matīsa iela 49 – 2a, Rīga, LV-1009  
Birojs: Vīlandes iela 7-2, Rīga, LV - 1010  
Tel. 7320809, mob.tel.26522307, fakss 7320807  
Kr. Valdemāra iela 28, Daugavpils, LV-5203  
Tel. /fakss 54 25 334, mob.tel. 28354062  
e-pasts: iveta@rp.lv

14.09.2007.  
Nr. 07/02-112  
Daugavpilī

*Ilonai Mackevičiai-Maņko k-dzei*

**Par detālplānojuma izstrādes uzsākšanu Daugavpilī, Vidzemes ielā 134A un tai piegulošajai teritorijai**

Saskaņā ar Daugavpils pilsētas domes 23.08.2007. lēmumu Nr.714 (sēdes protokola izraksts Nr.16, 32.&) „Par detālplānojuma izstrādes uzsākšanu, darba uzdevuma apstiprināšanu un sabiedriskās apspriešanas pirmā posma organizēšanu Daugavpilī, Vidzemes ielā 134A un tai piegulošajai teritorijai” ir uzsākta minētās teritorijas detālplānojuma izstrāde.

Detālplānojuma teritorija robežojas ar Jums piederošo nekustamo īpašumu Vidzemes iela 70M (kad.nr.0500 008 2967).

Detālplānojuma mērķis ir precizēt pašvaldības teritorijas plānojumā noteiktās atļautās izmantošanas - jauktas apbūves un mazstāvu dzīvojamo māju – realizācijas iespējas.

**Sabiedriskās apspriešanas pirmā posma termiņš noteikts no 20.09.2007. līdz 08.10.2007.** Sabiedriskās apspriešanas pirmā posma **sanāksme notiks 04.10.2007. plkst.15.00 Kr.Valdemāra ielā 13, 2.stāva zālē.** Ar sabiedriskās apspriešanas materiāliem var iepazīties Daugavpils pilsētas domē Kr.Valdemāra ielā 1, Daugavpilī vai Kr.Valdemāra ielā 13, Daugavpilī.

Detālplānojuma izstrādi veic SIA “Reģionālie projekti”. **Priekšlikumus detālplānojuma izstrādei jāiesniedz rakstiskā veidā Daugavpils pilsētas domē, Kr.Valdemāra ielā 1, pašvaldības darba laikā vai SIA „Reģionālie projekti” darbdienās no plkst.9:00 līdz 18:00 vai nosūtot pa pastu līdz 08.10.2007.- SIA „Reģionālie projekti”, Kr.Valdemāra iela 28, Daugavpils, LV-5403.**

Ar cieņu,

SIA “Reģionālie projekti”  
Daugavpils biroja projektu vadītāja

E.Pusle

Tālr./fakss 5425334, mob.tālr.28354062, e-pasts: iveta@rp.lv



SABIEDRĪBA AR IEROBEŽOTU ATBILDĪBU  
Maīsa iela 49 – 2a, Rīga, LV-1009  
Birojs: Vīlandes iela 7-2, Rīga, LV - 1010  
Tel. 7320809, mob.tel.26522307, fakss 7320807  
Kr. Valdemāra iela 28, Daugavpils, LV-5203  
Tel. /fakss 54 25 334, mob.tel. 28354062  
e-pasts: iveta@rp.lv

14.09.2007.  
Nr. 07/02-113  
Daugavpilī

*Žannai Strunkevičas k-dzei*

***Par detālplānojuma izstrādes uzsākšanu Daugavpilī, Vidzemes ielā 134A un tai pieguļošajai teritorijai***

Saskaņā ar Daugavpils pilsētas domes 23.08.2007. lēmumu Nr.714 (sēdes protokola izraksts Nr.16, 32.&) „Par detālplānojuma izstrādes uzsākšanu, darba uzdevuma apstiprināšanu un sabiedriskās apspriešanas pirmā posma organizēšanu Daugavpilī, Vidzemes ielā 134A un tai pieguļošajai teritorijai” ir uzsākta minētās teritorijas detālplānojuma izstrāde.

Detālplānojuma teritorija robežojas ar Jums piederošo nekustamo īpašumu Vidzemes ielā 70J (kad.Nr.0500 008 2969).

Detālplānojuma mērķis ir precizēt pašvaldības teritorijas plānojumā noteiktās atļautās izmantošanas - jauktas apbūves un mazstāvu dzīvojamo māju – realizācijas iespējas.

**Sabiedriskās apspriešanas pirmā posma termiņš noteikts no 20.09.2007. līdz 08.10.2007. Sabiedriskās apspriešanas pirmā posma sanāksme notiks 04.10.2007. plkst.15.00 Kr.Valdemāra ielā 13, 2.stāva zālē.** Ar sabiedriskās apspriešanas materiāliem var iepazīties Daugavpils pilsētas domē Kr.Valdemāra ielā 1, Daugavpilī vai Kr.Valdemāra ielā 13, Daugavpilī.

Detālplānojuma izstrādi veic SIA “Reģionālie projekti”. **Priekšlikumus detālplānojuma izstrādei jāiesniedz rakstiskā veidā Daugavpils pilsētas domē, Kr.Valdemāra ielā 1, pašvaldības darba laikā vai SIA „Reģionālie projekti” darb dienās no plkst.9:00 līdz 18:00 vai nosūtot pa pastu līdz 08.10.2007.- SIA „Reģionālie projekti”, Kr.Valdemāra iela 28, Daugavpils, LV-5403.**

Ar cieņu,

SIA “Reģionālie projekti”  
Daugavpils biroja projektu vadītāja

E.Pusle

Tālr./fakss 5425334, mob.tālr.28354062, e-pasts: iveta@rp.lv

Kvīts Nr. 1210-1222

par ierakstītas pastkartes/vēstules/bandroles pieņemšanu

Kam no šīs reģionālās projekta

UMU SARAKSTS/KVĪTS Nr. ....

Uz kuriem pieprasīta 13 vst.

ūpniecības iela 32b-502, Rīga, LV-1045

Svars \_\_\_\_\_ kg Tarifs Ls \_\_\_\_\_ Pieņēma MV

<input checked="" type="checkbox"/> Iekšzemes	<input type="checkbox"/> Pastkartes	<input type="checkbox"/> Bandroles	<input type="checkbox"/> Pakas	<input type="checkbox"/> A klase	<input type="checkbox"/> Apmaksāts (ar pastmarkām vai marķējamo mašīnu)
<input type="checkbox"/> Starptautiskas	<input checked="" type="checkbox"/> Vēstules	<input type="checkbox"/> Sīkpakas	<input type="checkbox"/> Naudas pārvedums	<input checked="" type="checkbox"/> B klase	<input type="checkbox"/> Neapmaksāts

Nr.p.k.	Saņēmējs	Saņēmēja adrese	Pārveduma vai apdrošinājuma summa	Pēcmaksas summa	Sūtījuma svars	Maksa par pārsūtīšanu	Sūtījuma numurs
1	2	3	4	5	6	7	8
1.	Cien. Stapislavs Daņilenko	Vienības iela 36-108 Daugavpils LV-5401					1210
2.	Cien. Mihails Mihailovs	Vidzemes iela 140-1 Daugavpils LV-5422					1211
3.	Cien. Jekaterīna Mihailova	Vidzemes iela 140-1 Daugavpils LV-5422					1212
4.	Cien. Marija Dubko	Zeļinska iela 13-16 Daugavpils LV-5410					1213
5.	Cien. Valentīna Grīnfelde	Vidzemes iela 142 Daugavpils LV-5422					1214
6.	Cien. Valērijs Kovaļovs	Gaismas iela 6-9 Daugavpils LV-5414					1215
7.	Cien. Natālija Naumova	Vienības iela 23-57 Daugavpils LV-5401					1216
8.	Cien. Vladimirs Potalujevs	2.Pasažieru iela 84-1 Daugavpils LV-5404					1217
9.	Cien. Olga Mikulova	Tartu iela 7A-57 Daugavpils LV-5422					1218
10.	Cien. Žanna Beinaroviča	Vidzemes iela 140 Daugavpils LV-5422					1219
11.	Cien. Jevģenija Krjukova	Vidzemes iela 134B Daugavpils, LV-5422					1220
12.	Cien. Ilona Mackeviča- Maņko	Vaļņu iela 33A-3 Daugavpils, LV-5401					1221
13.	Cien. Žanna Strunkeviča	Rēzeknes iela 15-45 Daugavpils LV-5422					

pieprasīta 13 vst. no Nr 1210-1222

*op MV [signature]*





SABIEDRĪBA AR IEROBEŽOTU ATBILDĪBU  
Birojs: Rūpniecības iela 32b-502, Rīga, LV-1045  
Tel.67320809, mob.tel. 26522307, fakss 67320807  
e-pasts: birojs@rp.lv  
www.rp.lv.

05.05.2009.  
Nr.09/01-88/1-13  
Rīgā

Cien. Staņislavs Daņilenko  
Cien. Mihails Mihailovs  
Cien. Jekaterīna Mihailova  
Cien. Marija Dubko  
Cien. Valentīna Grīnfelde  
Cien. Valērijs Kovaļovs  
Cien. Natālija Naumova  
Cien. Vladimirs Potalujevs  
Cien. Olga Mikulova  
Cien. Žanna Beinaroviča  
Cien. Jevģenija Krjukova  
Cien. Ilona Mackeviča-Maņko  
Cien. Žanna Strunkeviča

**Paziņojums par Daugavpils pilsētas Vidzemes ielas 134A un tai pieguļošās teritorijas (kad.Nr. 05000082944, 0500008 2901, 05000082947, 05000082906) detālplānojuma 1.redakcijas sabiedrisko apspriešanu**

Informējam, ka detālplānojuma 1.redakcija sabiedriskajai apspriešanai tiek nodota, pamatojoties uz Daugavpils pilsētas domes 23.04.2009. lēmumu Nr.278 (protokols Nr.9, 32.§) „Par Vidzemes ielā 134A un tai pieguļošās teritorijas detālplānojuma pirmās redakcijas nodošanu sabiedriskajai apspriešanai un atzinumu saņemšanai”.

Detālplānojuma 1.redakcijas sabiedriskās apspriešanas laiks noteikts no 11.05.2009. līdz 01.06.2009.

Sabiedriskās apspriešanas sanāksme notiks 26.05.2009. plkst. 16:00 Daugavpils pilsētas domes Pilsētplānošanas un būvniecības departamenta telpās (Raiņa iela 28, Daugavpils).

Iepazīties ar detālplānojuma 1.redakciju un sniegt rakstiskus priekšlikumus par detālplānojumu varēs Daugavpils pilsētas domes Pilsētplānošanas un būvniecības departamentā (Raiņa iela 28, Daugavpils, LV-5403) līdz 01.06.2009. domes darba laikā.

Kontakttelefoni informācijas saņemšanai - tel. 67320809, 67320810; mob.tel. 29419002, fakss 67320807, e-pasts: santa@rp.lv Kontaktpersona – projektu vadītāja Santa Pētersone.

Ar cieņu,  
SIA „Reģionālie projekti” valdes locekle

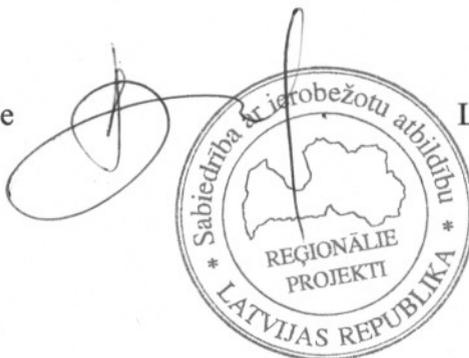

L. Dimitrijeva



Pasta iestāde atbild par pieņemtajiem sūtījumiem sešu mēnešu laikā no to pieņemšanas dienas.

Bez pasta iestādes kalendāra zīmoga kvīts nav derīgs.

Kvīts Nr. 2293

par ierakstītas pastkartes/vēstules/bandroles pieņemšanu

Kam Madriņš P. S. 1600.com

Uz kuriem Accorgon pils nr. 134A, Vidzeme

Svars 10 kg Tarifs Ls 0.98 Pieņēma MV



**SABIEDRĪBA AR IEROBEŽOTU ATBILDĪBU**  
Birojs: Rūpniecības iela 32b-502, Rīga, LV-1045  
Tel. 67320809, mob.tel. 26522307, fakss 67320807  
e-pasts: birojs@rp.lv  
www.rp.lv

19.05.2009.  
Nr.09/01-100  
Rīgā

Cien. Vladimiram Peskovam

**Paziņojums par Daugavpils pilsētas Vidzemes ielas 134A un tai pieguļošās teritorijas (kad.Nr. 05000082944, 0500008 2901, 05000082947, 05000082906) detālplānojuma 1.redakcijas sabiedrisko apspriešanu**

Daugavpils pilsētas Vidzemes ielas 134A un tai pieguļošās teritorijas detālplānojuma izstrāde uzsākta saskaņā ar Daugavpils pilsētas domes 23.08.2007. pieņemto lēmumu nr.714 (sēdes protokols Nr.16., 32.&) „Par detālplānojuma izstrādes uzsākšanu, darba uzdevuma apstiprināšanu un sabiedriskās apspriešanas pirmā posma organizēšanu Daugavpilī Vidzemes ielā 134A un tai pieguļošajai teritorijai” un darba uzdevumu detālplānojuma izstrādei.

SIA „Reģionālie projekti” veic detālplānojuma izstrādi. Informējam, ka ir izstrādāta detālplānojuma 1.redakcija, kas pamatojoties uz Daugavpils pilsētas domes 23.04.2009. lēmumu Nr.278 (protokols Nr.9, 32.§) „Par Vidzemes ielā 134A un tai pieguļošās teritorijas detālplānojuma pirmās redakcijas nodošanu sabiedriskajai apspriešanai un atzinumu saņemšanai” ir nodota sabiedriskajai apspriešanai

Detālplānojuma 1.redakcijas sabiedriskās apspriešanas laiks noteikts no 11.05.2009. līdz 01.06.2009.

Sabiedriskās apspriešanas sanāksme notiks 26.05.2009. plkst. 16:00 Daugavpils pilsētas domes Pilsētplānošanas un būvniecības departamenta telpās (Raiņa iela 28, Daugavpils).

Iepazīties ar detālplānojuma 1.redakciju un sniegt rakstiskus priekšlikumus par detālplānojumu varēs Daugavpils pilsētas domes Pilsētplānošanas un būvniecības departamentā (Raiņa iela 28, Daugavpils, LV-5403) līdz 01.06.2009. domes darba laikā.

Pēc šobrīd SIA „Reģionālie Projekti” pieejamās informācijas detālplānojuma robežās ietilpstošajam nekustamajam īpašumam ar kad.nr. 05000082947 ir mainījušās īpašuma tiesības. Lūdzam Jūs kā zemesgabala ar kad.nr. 05000082947 jauno īpašnieku sazināties ar mums, lai varētu saskaņot detālplānojuma risinājumus.

Kontakttelefoni informācijas saņemšanai - tel. 67320809, 67320810; mob.tel. 29419002, fakss 67320807, e-pasts: santa@rp.lv Kontaktpersona – projektu vadītāja Santa Pētersone.

Ar cieņu,  
SIA „Reģionālie projekti” projektu vadītāja

S. Pētersone

9.2. Saskaņojums ar nekustamā īpašuma ar kad.nr. 05000082947 īpašnieku Vladimiru Peskovu  
(*skatīt kartē*).

9.2. Saskaņojums ar nekustamā īpašuma ar kad.nr. 05000082947 īpašnieku Vladimiru Peskovu  
(*skatīt kartē*).

### 9.3. Izsūtītās un saņemtās vēstules

<i>Nr.</i>	<i>Sūtītājs</i>	<i>Saņēmējs</i>	<i>Saturs</i>	<i>Datums</i>	<i>Numurs</i>
1.	Daugavpils pilsētas domes Pilsētplānošanas un būvniecības departaments	SIA „Reģionālie projekti”	„Par detālplānojuma izstrādi Vidzemes iela 134 A un tai pieguļošajai teritorijai”	04.09.2007.	8.3-20/263
2.	SIA „Reģionālie projekti”	Daugavpils pilsētas domes Pilsētplānošanas un būvniecības departamenta pilsētplānošanas nodaļai	„Par detālplānojuma izstrādes turpināšanu”	12.01.2009.	09/01-06
3.	Daugavpils pilsētas domes Pilsētplānošanas un būvniecības departaments	SIA „Reģionālie projekti”	„Par detālplānojuma izstrādi”	16.01.2009.	8.1-20/32
4.	SIA „Reģionālie projekti”	Daugavpils pilsētas domes Pilsētplānošanas un būvniecības departamenta pilsētplānošanas nodaļai	„Par detālplānojuma izstrādi Vidzemes ielā 134A un tai pieguļošajai teritorijai”	26.01.2009.	09/01-37
5.	Daugavpils pilsētas domes Pilsētplānošanas un būvniecības departaments	SIA „Reģionālie projekti”	„Par detālplānojuma izstrādi”	09.03.2009.	8.1-20/142
6.	SIA „Reģionālie projekti”	Daugavpils rajona padomei	„Par Daugavpils pilsētas Vidzemes ielas 134A un tai pieguļošās teritorijas detālplānojumu”	29.05.2009.	09/01-112



LATVIJAS REPUBLIKA  
**DAUGAVPILS PILSĒTAS DOME**  
PILSĒTPLĀNOŠANAS UN BŪVNICĪBAS DEPARTAMENTS

Reģ. Nr. 90000077325, Raiņa ielā 28, Daugavpils LV 5403, tālr. 65407780, fax 65407781,  
www.daugavpils.lv, e-pasts: ppdep@daugavpils.lv

2007. gada 4. septembrī Nr. 8.3-20/263

SIA "Reģionālie projekti",  
Kr. Valdemāra 28,  
Daugavpils, LV- 5403

**Par detālpilnošuma izstrādi Vidzemes iela 134 A  
un tai pieguļošajai teritorijai**

Daugavpils pilsētas domes Pilsētplānošanas un būvniecības departaments informē, ka Vidzemes iela 134 A un tai pieguļošajās teritorijas detālpilnošuma teritorijā esošie zemesgabali ar kadastra Nr. 0500 008 2906, Nr. 0500 008 2975, pēc adreses Artilērijas iela 26, Daugavpilī tiks reģistrēti zemesgrāmata uz pašvaldības vārda un 2007. gada 30. jūlijā ir iesniegts Valsts sabiedrībai ar ierobežotu atbildību "Latvijas valsts mērnies" pieteikums zemes robežu plāna izstrādāšanai.

Pilsētplānošanas un būvniecības departamenta vadītāja,  
pilsētas galvenā arhitekta

I.Kokina

I.Ruskule  
t.- 5407786



SABIEDRĪBA AR IEROBEŽOTU ATBILDĪBU  
Birojs: Rūpniecības iela 32b-502, Rīga, LV-1045  
Tel. 67320809, mob.tel.26522307, fakss 67320807  
e-pasts: birojs@rp.lv  
www.rp.lv.

12.01.2009.

Nr. 09/01-06

Rīga

**DAUGAVPILS PILSĒTAS DOMES  
PILSĒTPLĀNOŠANAS UN BŪVNICĪBAS DEPARTAMENTA  
PILSĒTPLĀNOŠANAS NODAĻAI**

**PAR DETĀLPLĀNOJUMA IZSTRĀDES TURPINĀŠANU**

SIA „Reģionālie projekti” veic detālplānojuma izstrādi Vidzemes ielā 134A un tai pieguļošajai teritorijai (kad. Nr. 0500 008 2944; 0500 008 2901; 0500 008 2947; 0500 008 2906; 0500 008 2975). Detālplānojuma teritorijā ietilpst arī pašvaldībai piederošie zemes gabali ar kad. Nr. 0500 008 2906 un 0500 008 2957, kuru īpašuma tiesības nav reģistrētas nekustamā īpašuma valsts kadastra informācijas sistēmā.

Atbilstoši VZD Dienvidlatgales reģionālās nodaļas 01.10.2007. nosacījumu Nr.2A-6.1/1870 „Par detālplānojuma nosacījumiem Vidzemes ielā 134A un tai pieguļošajai teritorijai” 3.punktam visām detālplānojuma teritorijā ietilpstošajām zemes vienībām ir jābūt reģistrētām nekustamā īpašuma valsts kadastra informācijas sistēmā. *(skatīt pielikumu)*

Lai sekmīgi turpinātu detālplānojuma izstrādi, SIA „Reģionālie projekti” lūdz veikt izmaiņas Daugavpils pilsētas domes 2007.gada 23.augusta lēmumā Nr.714 (sēdes protokola izraksts Nr.16, 32.&), papildinot to ar norādi, ka zemes gabalu ar kad. Nr. 0500 008 2906 un 0500 008 2957 iekļaušana detālplānojumā atbilst pašvaldības interesēm, kā arī Daugavpils pilsētas pašvaldība uzņemas atbildību par šo zemes gabalu (kad. Nr. 0500 008 2906; nr. 0500 008 2957) reģistrēšanu nekustamā īpašuma valsts kadastra informācijas sistēmā, ievērojot LR normatīvo aktu prasības.

Pēc lēmumā Nr.714 (sēdes protokola izraksts Nr.16, 32.&) veiktajām izmaiņām VZD Dienvidlatgales nodaļa varētu izsniegt pozitīvu atzinumu par izstrādātā plānojuma 1.redakciju, kas ļautu pabeigt detālplānojuma izstrādes procesu pirms zemesgabalu (kad. Nr. 0500 008 2906 un 0500 008 2957) reģistrēšanu nekustamā īpašuma valsts kadastra informācijas sistēmā.

Ar cieņu,  
SIA “Reģionālie projekti” valdes locekle

L. Dimitrijeva



LATVIJAS REPUBLIKA  
**DAUGAVPILS PILSĒTAS DOME**  
**PILSĒTPLĀNOŠANAS UN BŪVNICĪBAS DEPARTAMENTS**

Reģ. Nr. 90000077325, Raiņa iela 28, Daugavpils, LV-5403, tālrunis 65407780, fakss 65457160  
e-pasts: ppdep@daugavpils.lv www.daugavpils.lv

Daugavpilī

2009. gada 16. janvārī Nr. 8.1-20/34

**SIA „Reģionālie projekti”**  
**Valdes locekli I. Dmitrijevas k- dzei**  
**Rūpniecības ielā 32b-502,**  
**Rīga, LV 1045**

*Par detālplānojuma izstrādi*

Atbildot uz Jūsu 2009. gada 12. janvāra vēstuli Nr. 09/01-06 ar lūgumu sniegt informāciju par īpašuma tiesībām uz zemesgabaliem ar kadastra nr. 050 008 2906 un 0500 008 2957, kas iekļauti Jūsu izstrādājamā detālplānojuma Vidzemes ielā 134 un tai pieguļošajai teritorijai” informējam:

Pēc Valsts vienotās datorizētas zemesgrāmatas datiem abi Jūsu minētie zemesgabali ir reģistrēti zemesgrāmatā:

1. Zemesgabals ar kadastra nr. 0500 008 2906 Artilērijas ielā 26 reģistrēts Daugavpils pilsētas zemesgrāmatas nodalījumā Nr. 1000 0042 2771 uz Daugavpils pilsētas pašvaldības (nodokļu maksātāja kods 90000077325) vārda;
2. Zemesgabals ar kadastra nr. 0500 008 2957 Vidzemes ielā 134B reģistrēts Daugavpils pilsētas zemesgrāmatā uz fiziskas personas Jevgeņijas Krjukovas vārda. Uz zemesgabala atrodas zemes īpašniecei piederoša jaunbūve.

Ja detālplānojuma risinājumi skar minēto zemes īpašnieku intereses, Jums izstrādājamai detālplānojums jāsaskaņo ar viņiem LR MK noteikumu Nr. 883 noteiktajā kārtībā.

Pielikumā - izdrukas no Valsts vienotās datorizētās zemesgrāmatas;

Ar cieņu,

Departamenta vadītāja,  
pilsētas galvenā arhitekta

I. Kokina

65407782

**SAŅEMTS**

Datums 19.06.2009  
Reģ. Nr. 19/09

162



SABIEDRĪBA AR IEROBEŽOTU ATBILDĪBU  
Birojs: Rūpniecības iela 32b-502, Rīga, LV-1045  
Tel. 67320809, mob.tel.26522307, fakss 67320807  
e-pasts: birojs@rp.lv  
www.rp.lv.

26.01.2009.

Nr. 09/01-34

Rīga

DAUGAVPILS PILSĒTAS DOMES  
PILSĒTPLĀNOŠANAS UN BŪVNICĪBAS DEPARTAMENTA  
PILSĒTPLĀNOŠANAS NODAĻAI

**Par detālplānojuma izstrādi Vidzemes ielā 134A un tai pieguļošajai teritorijai**

SIA „Reģionālie projekti” veic detālplānojuma izstrādi Vidzemes ielā 134A un tai pieguļošajai teritorijai.

Saskaņā ar Daugavpils pilsētas domes izsniegto darba uzdevumu (pielikums Daugavpils pilsētas domes 23.08.2007. lēmumam nr.714) detālplānojuma teritorijas robežas ir zemesgabali ar kadastra nr. 0500 008 2944; 0500 008 2901; 0500 008 2947; 0500 008 2906; 0500 008 2975.

Detālplānojuma izstrādes vajadzībām 21.01.2009. VZD Dienvidlatgales reģionālajai nodaļai tika pieprasīta Daugavpils pilsētas kadastra grupas 0500 008 teksta un telpiskie dati \*dgn formātā. Atbilstoši saņemtajai informācijai, nekustamā īpašuma valsts kadastra informācijas sistēmā nekustamais īpašums ar kadastra nr. 0500 008 2975 nav atrodams.

Spriežot pēc nekustamā īpašuma ar kadastra nr. 0500 008 2906 Zemes robežu, situācijas un apgrūtinājuma plāna (17.09.2007.), nekustamais īpašums ar kadastra nr. 0500 008 2975 ir pievienots vai apvienots ar nekustamo īpašumu ar kadastra nr. 0500 008 2906, jo atradās tā iekšējās robežās.

Lai detālplānojuma izstrādes turpmākajā gaitā nerastos formālas dabas sarežģījumi, lūdzam attiecīgi precizēt detālplānojuma darba uzdevumu, izslēdzot no detālplānojuma teritorijas robežām neeksistējošu nekustamo īpašumu ar kadastra nr. 0500 008 2975.

*Pielikumā:*

- 1) Darba uzdevums detālplānojuma izstrādei Daugavpilī, Vidzemes iela 134A un tai pieguļošajai teritorijai;
- 2) Nekustamā īpašuma ar kadastra nr. 0500 008 2906 Zemes robežu, situācijas un apgrūtinājumu plāns

Ar cieņu,  
SIA “Reģionālie projekti” valdes locekle

L. Dimitrijeva

S. Pētersone 67320810, 29419002





LATVIJAS REPUBLIKA  
DAUGAVPILS PILSĒTAS DOME  
PILSĒTPLĀNOŠANAS UN BŪVNICĪBAS DEPARTAMENTS

Reģ. Nr. 90000077325, Raiņa iela 28, Daugavpils, LV-5403, tālrunis 65407780, fakss 65457160  
e-pasts: ppdep@daugavpils.lv www.daugavpils.lv

Daugavpilī

2009. gada 09. martā Nr. 2.1-20/142

SIA „Reģionālie projekti”

Valdes loceklei I. Dmitrijevas k- dzei

Rūpniecības ielā 32b-502,

Rīga, LV 1045

*Par detālplānojuma izstrādi*

Atbildot uz Jūsu 2009. gada 26. janvāra vēstuli Nr. 09/01-37, saņemtu Daugavpils pilsētas domes Pilsētplānošanas un Būvniecības departamentā 2009. gada 4. martā, ar lūgumu precizēt informāciju par zemesgabaliem, kas iekļauti Jūsu izstrādājamā detālplānojuma Vidzemes ielā 134 un tai pieguļošajai teritorijai” informējam:

Reģistrējot zemesgabalus zemesgrāmatā uz pašvaldības vārda, patiešām zemesgabali ar kadastra Nr. 0500 008 2975 un Nr. 0500 008 2975 ir apvienoti un tiem piešķirts viens kadastra Nr. 0500 008 2906.

Tāpat informējam, ka ir apstiprināti Daugavpils teritorijas plānojuma grozījumi un 2009. gada 25. februārī stājušies spēkā Daugavpils pilsētas domes 2009. gada 12. februāra saistošie noteikumi Nr. 5 „Daugavpils pilsētas teritorijas plānojuma grafiskā daļa un teritorijas izmantošanas un apbūves noteikumi 2006.- 2018. gadam”.

Lūdzam sagatavot Jūsu izstrādājamā detālplānojuma **Daugavpilī, Vidzemes ielā 134A un tai pieguļošajai teritorijai** 1. redakciju, ņemot vērā spēkā stājušos teritorijas plānojuma grozījumus un iesniegt izskatīšanai Pilsētplānošanas un būvniecības departamentā, kā arī piedāvāt precizētu detālplānojuma izstrādes grafiku.

Pēc minēto materiālu izskatīšanas būs iespējams sagatavot domes lēmuma projektu par detālplānojuma darba uzdevuma precizēšanu.

Ar cieņu,

Departamenta vadītāja,  
pilsētas galvenā arhitekte

I. Kokina

I. Kokina 65407782



SABIEDRĪBA AR IEROBEŽOTU ATBILDĪBU  
**Birojs: Rūpniecības iela 32b-502, Rīga, LV-1045**  
Tel. 67320809, mob.tel. 26522307, fakss 67320807  
e-pasts: birojs@rp.lv  
www.rp.lv.

29.05.2009.

Nr. 09/01- 112

Rīgā

Uz 26.05.2009.

Nr. 03.1-08/334

*Daugavpils rajona padomei*

***Par Daugavpils pilsētas Vidzemes ielas 134A un tai pieguļošās teritorijas detālplānojumu***

Informējam, ka Daugavpils pilsētas Vidzemes ielas 134A un tai pieguļošās teritorijas (nekustamo īpašumu kadastra Nr.05000082944; 05000082901; 05000082947; 05000082906) detālplānojumā saskaņā ar Aizsargjoslu likumu un citu saistošo normatīvo aktu prasībām noteikti visi aprobežojumi (aizsargjoslas u.c.). Neviens no tiem neskar un neietekmē Daugavpils rajona teritoriju.

Par detālplānojuma 1.redakciju saņemts pozitīvs atzinums no Līksnas pagasta padomes. (*skatīt pielikumā*)

*Pielikumā:*

*Līksnas pagasta padomes atzinums (27.05.2009., Nr.03-12/113)*

Ar cieņu,

SIA „Reģionālie projekti” projektu vadītāja

S. Pētersone

S. Pētersone, 67320810, 29419002

## 9.4. Citi materiāli

9.4.1. 2009.gada 16.aprīļa Daugavpils pilsētas domes Pilsētbūvniecības komisijas sēdes protokola izraksts Nr.2.



LATVIJAS REPUBLIKA  
**DAUGAVPILS PILSĒTAS DOME**  
**PILSĒTPLĀNOŠANAS UN BŪVNICĪBAS DEPARTAMENTS**

Reģ. Nr. 90000077325, Raiņa iela 28, Daugavpils, LV-5403, tālrunis 65407780, fakss 65457160  
e-pasts: ppdep@daugavpils.lv www.daugavpils.lv

Daugavpilī

2009. gada 22. aprīlī Nr. 8.3-20/235

SIA "Reģionālie projekti"  
projektu vadītājai S.Pētersones k-dzei,  
Rūpniecības ielā 32B – 502,  
Rīgā  
LV-1045

Par iesnieguma izskatīšanu

2009.gada 3.aprīlī Daugavpils pilsētas domes Pilsētplānošanas un būvniecības departaments ir saņēmis Jūsu iesniegumu par Daugavpils pilsētas Vidzemes ielas 134 A un tai pieguļošās teritorijas (kad.Nr.0500 008 2944, 0500 008 2947, 0500 008 2906) detālplānojuma 1.redakcijas iesniegšanu.

Detālplānojums bija izskatīts 2009.gada 16.aprīlī, Pilsētībūvniecības komisijas sēdē.

Nosūtām Jums 2009.gada 16.aprīļa Pilsētībūvniecības komisijas sēdes protokola izrakstu Nr.2.

Pielikumā : 2009.gada 16.aprīļa Daugavpils pilsētas domes Pilsētībūvniecības komisijas sēdes protokola izraksts Nr.2.

Pilsētplānošanas un būvniecības departamenta vadītāja

I.Kokina

I.Gajevska  
6 54 57161



LATVIJAS REPUBLIKA  
**DAUGAVPILS PILSĒTAS DOME**  
**PILSĒTBŪVNICĪBAS KOMISIJA**

Reģ. Nr. 90000077325, Raiņa ielā 28, Daugavpils LV 5403, tālr. 65407781, fax 65407781

**SĒDES PROTOKOLA IZRAKSTS**

Daugavpilī

2009.gada 16.aprīlī

Nr.2.

Sēde notiek: Pilsētplānošanas un būvniecības departamentā, Raiņa ielā 28, Daugavpilī  
no plkst.10.00 līdz plkst. 11.00

Sēdi atklāj komisijas priekšsēdētājs J.Lāčplēsis,

Protokolē: pilsētbūvniecības komisijas sekretāre I.Gajevska

Sēdē piedalās:

Komisijas priekšsēdētāja vietnieks V.Ļaksa,

komisijas locekļi:

1. E.Vainiņš
2. M.Ivanovs
3. J.Drobots
4. R.Šmakova
5. A.Kokins
6. J.Vasiljevs
7. V.Nikolajevs
8. V.Smertjeva
9. V.Širjakovs

Sēdē piedalās pieaicinātā persona:

Daugavpils pilsētas domes Pilsētplānošanas un būvniecības departamenta vadītāja, pilsētas galvenā arhitekte I.Kokina.

**SIA “Reģionālie projekti” vēstule par Daugavpils pilsētas Vidzemes ielas 134 A un tai pieguļošās teritorijas (kad.Nr.0500 008 2944, 0500 008 2947, 0500 008 2906) detālplānojuma 1.redakcijas iesniegšanu. Lūdz izskatīt un pieņemt lēmumu par detālplānojuma 1.redakcijas nodošanu sabiedriskajai apspriešanai.**

2009.gada 3.aprīlī Daugavpils pilsētas domes Pilsētplānošanas un būvniecības departaments saņēma SIA “Reģionālie projekti” (reģistrācijas Nr. 40003404474, juridiska adrese Rūpniecības iela 32B – 502, Rīga) vēstuli par Daugavpils pilsētas Vidzemes ielas 134A un tai pieguļošās teritorijas (nekustamo īpašumu kadastra Nr.05000082944, 05000082901, 05000082947, 05000082906) detālplānojuma 1.redakcijas iesniegšanu.

SIA "Reģionālie projekti" lūdz izskatīt detālplānojuma 1.redakciju un pieņemt lēmumu par 1.redakcijas nodošanu sabiedriskajai apspriešanai.

Daugavpils pilsētas Vidzemes ielas 134A un tai pieguļošās teritorijas detālplānojuma izstrāde uzsākta saskaņā ar Daugavpils pilsētas domes 23.08.2007.g. pieņemto lēmumu Nr.714 "Par detālplānojuma izstrādes uzsākšanu Daugavpilī Vidzemes ielā 134 A un tai pieguļošajai teritorijai" un darba uzdevumu detālplānojuma izstrādei.

SIA "Reģionālie projekti" pārstāve Santa Pētersone iepazīstināja ar detālplānojuma teritorijas attīstības mērķiem un uzdevumiem, detālplānojuma teritorijas pašreizējo izmantošanu un attīstības nosacījumiem, sīki izklāstīja detālplānojuma teritorijas atrašanās vietas un dabas apstākļu datus, kā arī detālplānojumā izstrādātos risinājumus.

Klātesošie aktīvi piedalījās apspriešanā, uzdodot jautājumus detālplānojuma izstrādes pārstāvei par apbūves struktūru, adresāciju, teritorijas inženiertehnisko nodrošinājumu.

Pilsētbūvniecības komisijas priekšsēdētājs J.Lāčplēsis piedāvāja sagatavot vēstuli SIA "Daugavpils ūdens" par iespēju iekļaut detālplānojuma teritoriju pilsētas ūdensvada tīklu rekonstrukcijas III.kārtā.

Pilsētas galvena arhitekta I.Kokina atzīmēja, ka SIA "Reģionālie projekti" izstrādātais detālplānojums ir viens no labāk izstrādātajiem detālplānojumiem pēdējā laikā.

SIA "Reģionālie projekti" Vidzemes ielas 134A un tai pieguļošās teritorijas detālplānojums (1.redakcija) tiek pievienots Daugavpils pilsētas domes Pilsētbūvniecības komisijas sēdes protokolam.

Iepazīstoties ar iesniegto informāciju, vizualizācijas materiāliem, SIA "Reģionālie projekti" pārstāves S.Pētersones paskaidrojumiem un uzklusot komisijas locekļu viedokļus, Pilsētbūvniecības komisija nolēma:

1. Atbalstīt Vidzemes ielas 134A un tai pieguļošās teritorijas detālplānojuma 1.redakciju.
2. Pilsētplānošanas un būvniecības departamentam sagatavot vēstuli SIA "Daugavpils ūdens" par iespēju iekļaut detālplānojuma teritoriju pilsētas ūdensvada tīklu rekonstrukcijas III.kārtā.
3. Virzīt detālplānojuma 1.redakciju uz sabiedrisko apspriešanu.
4. Precizēt detālplānojuma izstrādes uzdevumu.
5. Daugavpils pilsētas domes Pilsētplānošanas un būvniecības departamentam sagatavot attiecīgos domes lēmuma projektus.

Lēmums pieņemts vienbalsīgi, visiem komisijas locekļiem balsojot "par".

Pilsētbūvniecības komisijas  
priekšsēdētājs

(paraksts)

J.Lāčplēsis

IZRAKSTS PAREIZS  
Pilsētbūvniecības komisijas  
protokoliste  
Daugavpilī, 16.04.2009



*Gajevska*

I.Gajevska

## **9.5. Sabiedriskās apspriešanas sanāksmes protokols**

9.5.1. Daugavpils pilsētas Vidzemes ielas 134A un tai pieguļošās teritorijas detālplānojuma 1.redakcijas sabiedriskās apspriešanas sanāksmes protokols 26.05.2009. plkst.16.00 Daugavpils pilsētas domes Pilsētplānošanas un būvniecības departamentā.

**DAUGAVPILS PILSĒTAS VIDZEMES IELAS 134A UN TAI  
PIEGUĻOŠĀS TERITORIJAS DETĀLPLĀNOJUMA  
1. REDAKCIJAS SABIEDRISKĀS APSPRIEŠANAS SANĀKSMES**

**PROTOKOLS**

2009.gada 26.maijā

Daugavpilī, Daugavpils pilsētas domes Pilsētplānošanas un būvniecības departamentā

Sapulces sākums: 16:00

**Sanāksmes vadītāja:**

Daugavpils pilsētas domes Pilsētplānošanas un būvniecības departamenta Pilsētplānošanas nodaļas vadītāja Inta Ruskule

**Protokoliste:**

SIA „Reģionālie projekti” projektu vadītāja Santa Pētersone

**Sanāksmes dalībnieki:**

- 1) Inguna Kokina, Daugavpils pilsētas domes Pilsētplānošanas un būvniecības departamenta vadītāja, pilsētas galvenā arhitekte;
- 2) Inta Ruskule, Daugavpils pilsētas domes Pilsētplānošanas un būvniecības departamenta Pilsētplānošanas nodaļas vadītāja;
- 3) Santa Pētersone, SIA „Reģionālie projekti”;
- 4) A. Dubko, Vidzemes iela 144;
- 5) V. Peskovs, Vidzemes iela 143A;
- 6) I. Pipare, SIA „Impleks”.

**Darba kārtība:**

- 1) Iepazīšanās ar detālplānojuma risinājumiem;
- 2) Jautājumi un diskusijas.

**Sanāksmes gaita:**

Daugavpils pilsētas domes Pilsētplānošanas un būvniecības departamenta Pilsētplānošanas nodaļas vadītāja Inta Ruskule un SIA „Reģionālie projekti” projektu vadītāja Santa Pētersone iepazīstināja klātesošos interesentus ar Vidzemes ielas 143A un tai pieguļošās teritorijas detālplānojuma risinājumiem.

Blakus esošā zemesgabala Vidzemes ielā 144 (kad.nr.0500 008 2904) īpašnieces Marijas Dubko pārstāvis A. Dubko interesējās par iespējām zemesgabalam ar kad.nr. 0500 008 2904 izmainīt robežas, pievienojot tam nelielu daļu no detālplānojuma teritorijā ietilpstošā Daugavpils pilsētas īpašumā esoša zemesgabala Artilērijas ielā 26 (kadastra nr.0500 008 2906).

Inta Ruskule lūdzu A. Dubko uzrakstīt rakstisku priekšlikumu, lai to varētu izskatīt Daugavpils pilsētas domes Zemes komisijā. Santa Pētersone teica, ka šī detālplānojuma ietvaros to droši vien vairs nevarēs izdarīt, jo priekšlikums netika saņemts detālplānojuma pirmās sabiedriskās apspriešanas laikā un detālplānojuma risinājumi un jaunveidojamo parceļu platības jau ir saskaņotas atbildīgajās institūcijās, tajā skaitā Valsts Zemes dienestā. Pēc detālplānojuma apstiprināšanas pašvaldībā, saņemot pozitīvu Daugavpils pilsētas domes Zemes komisijas lēmumu, iespējama zemes ierīcības projekta izstrāde zemesgabala ar kad.nr.0500 008 2906 robežu maiņai.

Tā kā detālplānojuma izstrādes laikā detālplānojuma robežās ietilpstošajam nekustamajam īpašumam ar kad.nr. 05000082947 ir mainījušās īpašuma tiesības, uz sabiedriskās apspriešanas sanākumi, lai saskaņotu detālplānojuma risinājumus, tika uzaicināts jaunais zemesgabala īpašnieks Vladimirs Peskovs. Vladimiram Peskovam nebija iebildumu pret detālplānojuma risinājumiem un tie tika saskaņoti.

SIA „Impleks” pārstāvis bija apmierināts ar detālplānojuma risinājumiem.

Sapulce tiek slēgta plkst. 16:45

Sapulces vadītāja

I. Ruskule

Sapulces protokoliste

S. Pētersone

Daugavpils pilsētas Vidzemes ielas 134A  
un tai pieguļošās teritorijas detālplānojuma  
Sabiedriskās apspriešanas sanāksmes  
DALĪBNIEKU REĢISTRĀCIJAS LAPA

Nr. p.k	Vārds, uzvārds	Adrese	Tālrunis
1.	A. Dubko	Sīmaņģirģu 5-12 (Mazija Dubko)	29111188
2.		(Vidzemes iela 144)	
3.	V. Paskals	Vienstāpis 31-11 (Vidzemes iela 144)	29108650
4.			
5.	J. Pipare		28301757
6.			
7.			
8.			
9.			
10.			
11.			
12.			
13.			
14.			
15.			
16.			
17.			
18.			
19.			
20.			
21.			
22.			
23.			
24.			
25.			
26.			
27.			
28.			
29.			
30.			
31.			
32.			
33.			
34.			
35.			
36.			
37.			

## 10. ZIŅOJUMS PAR DETĀLPLĀNOJUMA ATBILSTĪBU DAUGAVPILS TERITORIJAS PLĀNOJUMA PRASĪBĀM

Daugavpils pilsētas teritorijas plānojumā 2006.-2018.gadam ar grozījumiem detālplānojuma teritorijas plānotā (atļautā) izmantošana noteikta kā *Jauktas apbūves teritorija (J)*.

Detālplānojuma risinājumi atbilst Daugavpils pilsētas teritorijas plānojumā noteiktajai plānotajai (atļautajai) teritorijas izmantošanai.

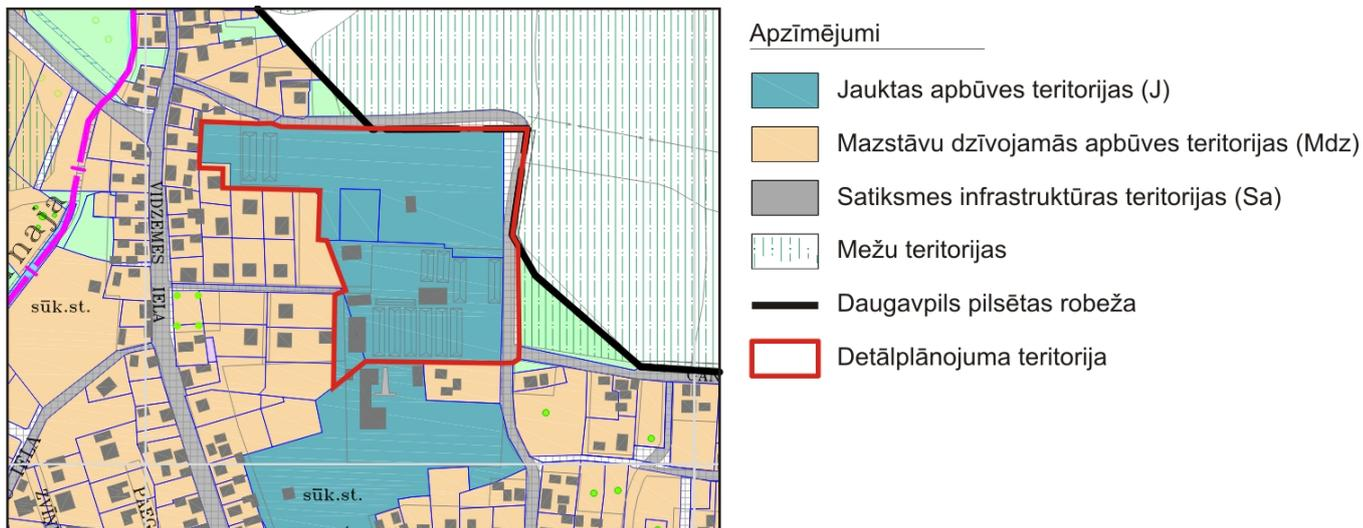

Detālplānojuma teritorijas un tai blakus esošo teritoriju plānotā (atļautā) izmantošana<sup>1</sup>

<sup>1</sup> attēla izveidē izmantota Daugavpils pilsētas teritorijas plānojuma karte „Teritorijas plānotās izmantošanas kopsavilkums”

**11. LĒMUMS PAR DETĀLPLĀNOJUMA APSTIPRINĀŠANU UN  
SAISTOŠO NOTEIKUMU IZDOŠANU UN PUBLIKĀCIJAS PREŠĒ**

- 11.1. Daugavpils pilsētas domes 2009.gada 11.jūnija lēmums Nr.374 (protokols Nr.12, 20.§)  
„Par detālpilānojuma Vidzemes ielā 134A, Daugavpilī apstiprināšanu”.
- 11.2. Saistošie noteikumi Nr.15 „Daugavpils pilsētas Vidzemes ielā 134A un tai pieguļošās teritorijas detālpilānojuma grafiskā daļa un teritorijas izmantošanas un apbūves noteikumi” (apstiprināti Daugavpils pilsētas domes 2009.gada 11.jūnija sēdē (protokols Nr.12, 20.§)).
- 11.3. Publikācijas apliecinājums laikrakstā „Latvijas Vēstnesis” (27.06.2009.).
- 11.4. Publikācija Daugavpils rajona laikrakstā „Latgales Laiks” (19.06.2009.).



LATVIJAS REPUBLIKA  
DAUGAVPILS PILSĒTAS DOME

Reģ. Nr. 90000077325, K. Valdemāra iela 1, Daugavpils, LV-5401, tālrunis 65404344, 65404346, fakss 65421941  
e-pasts: info@daugavpils.lv www.daugavpils.lv

SĒDES PROTOKOLA IZRAKSTS

Daugavpilī

2009.gada 11.jūnijā

Nr.12 20.§

Lēmums Nr. 374

**Par detālplānojuma Vidzemes ielā 134A,  
Daugavpilī apstiprināšanu**

Pamatojoties uz Teritorijas plānošanas likuma 7.panta sestās daļas 2.punktu, LR Ministru kabineta 2004.gada 19.oktobra noteikumu Nr.883 "Vietējās pašvaldības teritorijas plānošanas noteikumi" 69. punkta pirmo daļu, 72. punktu un ņemot vērā Daugavpils pilsētas domes 2009.gada 12.februāra saistošos noteikumus Nr.5 „Daugavpils pilsētas teritorijas plānojuma grafiskā daļa un teritorijas izmantošanas un apbūves noteikumi 2006. – 2018.gadam” un Daugavpils pilsētas domes 2007.gada 23.augusta lēmumu Nr.714 "Par detālplānojuma izstrādes uzsākšanu, darba uzdevuma apstiprināšanu un sabiedriskās apspriešanas pirmā posma organizēšanu Daugavpilī Vidzemes ielā 134A", Daugavpils pilsētas domes 2009.gada 23.aprīļa lēmumu Nr.276 "Par grozījumiem Daugavpils pilsētas domes 2007.gada 23.augusta lēmumā Nr. 714 "Par detālplānojuma izstrādes uzsākšanu, darba uzdevuma apstiprināšanu un sabiedriskās apspriešanas pirmā posma organizēšanu Daugavpilī Vidzemes ielā 134A un tai pieguļošajai teritorijai", Daugavpils pilsētas domes 2009.gada 23.aprīļa lēmumu Nr.278 "Par Vidzemes ielā 134A Daugavpilī un tai pieguļošās teritorijas detālplānojuma pirmās redakcijas nodošanu sabiedriskai apspriešanai un atzinumu saņemšanai" un SIA "Reģionālie projekti" 03.06.2009. vēstuli Nr. 09/01-118, **Daugavpils pilsētas dome**, atklāti balsojot ar 13 balsīm "par" – V.Butāns, R.Draba, R.Eigims, I.Folkmane, L.Jankovska, E.Kleščinska, J.Lāčplēsis, J.Silovs, L.Smikova, R.Strode, I.Šķinčs, A.Zdanovskis, J.Vasiļjevs, "pret" – nav, "atturas" – nav, **nolemj**:

Apstiprināt Daugavpils pilsētas Vidzemes ielā 134A un tai pieguļošās teritorijas detālplānojuma redakciju par galīgo redakciju un izdot tā grafisko daļu un teritorijas izmantošanas un apbūves noteikumus kā saistošos noteikumus Nr.15 "Daugavpils pilsētas Vidzemes ielā 134A un tai pieguļošās teritorijas detālplānojuma grafiskā daļa un teritorijas izmantošanas un apbūves noteikumi".

Pielikumā: Detālplānojuma galīgā redakcija un Daugavpils pilsētas domes saistošie noteikumi Nr.15 "Daugavpils pilsētas Vidzemes ielā 134A un tai pieguļošās teritorijas detālplānojuma grafiskā daļa un teritorijas izmantošanas un apbūves noteikumi".

Domes priekšsēdētāja

KOPIJA PARĒIZA

Daugavpils pilsētas domes

protokolu lietvedības pārziņe

Daugavpilī 25.06.09



*[Handwritten signature]*  
*[Handwritten signature]* L. Geiba

R. Strode



LATVIJAS REPUBLIKA  
**DAUGAVPILS PILSĒTAS DOME**

Reģ. Nr. 90000077325, K. Valdemāra iela 1, Daugavpils, LV-5401, tālrunis 5404344, 5404346, fakss 5421941  
 e-pasts admin@daugavpils.lv www.daugavpils.lv

2009.gada 11.jūnijā  
 Daugavpilī

**Saistošie noteikumi Nr. 15**

APSTIPRINĀTI  
 Daugavpils pilsētas domes  
 2009.gada 11.jūnija sēdē  
 (protokols Nr.12 20.§)

**Daugavpils pilsētas Vidzemes ielā 134 A un tai pieguļošās teritorijas  
 detālplānojuma grafiskā daļa un teritorijas izmantošanas un apbūves noteikumi**

Izdoti saskaņā ar Teritorijas  
 plānošanas likuma 7.panta sestās  
 daļas 1.punktu, likuma "Par  
 pašvaldībām" 43.panta pirmās  
 daļas 1.punktu un Būvniecības  
 likuma 7.panta pirmās daļas  
 1.punktu, Daugavpils pilsētas  
 domes 2009.gada 12.februāra  
 saistošajiem noteikumiem Nr. 5  
 „Daugavpils pilsētas teritorijas  
 plānojuma grafiskā daļa un  
 teritorijas izmantošanas un apbūves  
 noteikumi 2006.–2018. gadam”

**I. Vispārīgie jautājumi**

1. Daugavpils pilsētas zemesgabalu „Artilērijas iela 26” (kadastra Nr.0500 008 2906), „Vidzemes iela 134A” (kadastra Nr.0500 008 2944), „Vidzemes iela 134A” (kadastra Nr.0500 008 2947), „Vidzemes iela 70D” (kadastra Nr.0500 008 2901) un Artilērijas ielas (kadastra Nr.0500 008 2631) daļas (saskaņā ar IV Grafisko daļu) Teritorijas izmantošanas un apbūves noteikumi (turpmāk – Apbūves noteikumi) ir Daugavpils pilsētas teritorijas izmantošanas un apbūves noteikumu 2006.–2018.g. precizējumi un nosaka detalizētas prasības teritorijas izmantošanai un apbūves veidošanai.

2. Apbūves noteikumi ir spēkā zemesgabalu "Artilērijas iela 26" (kadastra Nr.0500 008 2906), „Vidzemes iela 134A” (kadastra Nr.0500 008 2944), „Vidzemes iela 134A” (kadastra Nr.0500 008 2947), „Vidzemes iela 70D” (kadastra Nr.0500 008 2901) un Artilērijas ielas (kadastra Nr.0500 008 2631) daļas (saskaņā ar Grafisko daļu) robežās.

3. Detālplānojuma teritorijā ir spēkā Daugavpils pilsētas teritorijas izmantošanas un apbūves noteikumi 2006.–2018. tiktāl, ciktāl tie nav pretrunā ar Apbūves noteikumos noteiktajām detalizētajām un precizējošajām prasībām teritorijas izmantošanai un apbūvei.

4. Apbūves noteikumi stājas spēkā nākamajā dienā pēc lēmuma par detālplānojuma apstiprināšanu un saistošo noteikumu izdošanu publikācijas laikrakstā „Latvijas Vēstnesis”.

## II. Vispārīgi teritorijas izmantošanas noteikumi

5. Detālplānojuma teritorijas atļautā izmantošana:

5.1. *Mazstāvu dzīvojamās apbūves teritorijas (MDz)* - zemesgabals, kur primārais zemes izmantošanas veids ir savrupmāju apbūve.

5.2. *Mazstāvu dzīvojamās apbūves teritorijas (MDz1)* - zemesgabals, kur primārais zemes izmantošanas veids ir dvīņu māju apbūve.

5.3. *Mazstāvu dzīvojamās apbūves teritorijas (MDz2)* - zemesgabals, kur primārais zemes izmantošanas veids ir savrupmāju un dvīņu māju apbūve.

5.4. *Jauktas apbūves teritorijas (J)* - zemesgabals, kur primārais zemes izmantošanas veids ir darījumu un sabiedrisko objektu vai mazstāvu dzīvojamā apbūve, bet sekundārais - vieglās ražošanas uzņēmums, kas rada tikai nebūtisku piesārņojumu.

5.5. *Satiksmes infrastruktūras teritorija (Sa)* - teritorija, kur primārais izmantošanas veids ir iela, inženiertehniskās apgādes tīkli un ar tiem saistītās būves.

5.6. *Inženiertehniskās apgādes teritorija (T)* - teritorija, kur primārais izmantošanas veids ir inženierkomunikāciju objekti.

6. Detālplānojuma teritoriju atļauts izmantot ēku un citu būvju izvietojumam saskaņā ar Apbūves noteikumos noteiktajiem attiecīgā zemesgabala detalizētajiem teritorijas izmantošanas un apbūves noteikumiem, kā arī:

6.1. apstādījumu ierīkošanai;

6.2. inženiertehniskās apgādes tīklu un būvju izvietojumam;

6.3. automašīnu (ar pilnu masu līdz 3,5 tonnām) novietojumam, ja tas nenonāk pretrunā ar vides aizsardzības prasībām.

7. Nevienā zemesgabalā nav atļauts:

7.1. izvietot ēkas un būves aizsargjoslās, ja tas ir pretrunā ar Aizsargjoslu likumu;

7.2. novietot, savākt un glabāt pamestus, nelietojamus motorizētus satiksmes līdzekļus;

7.3. vākt, uzkrāt vai glabāt atkritumus, krāmus, lupatas, metāllūžņus un būvgružus;

7.4. pielietot Apbūves noteikumos atļautām izmantošanām kuģu, kravas mašīnu, autobusu, vagonu korpusus vai to daļas;

7.5. izmantot jebkādas ceļojumu treilerus un vagoniņus kā dzīvojamās telpas (arī ēdamtelpas un guļamtelpas), izņemot gadījumus, ja zemesgabalam ir būvlaukuma statuss;

7.6. veidot karjerus būvmateriālu un melnzemes iegūšanai.

8. Zemesgabalu robežu pārkārtošana veicama normatīvajos aktos noteiktajā kārtībā.

9. Pirms būvniecības jāveic teritorijas rekultivācija vai sanācija.

### III. Inženiertehniskais nodrošinājums

10. Dzīvojamās ēkas, sabiedriskās un darījumu ēkas jānodrošina ar ūdensapgādi, kanalizāciju, elektroapgādi, sakaru komunikācijām un citām inženierkomunikācijām saskaņā ar likumdošanā noteiktā kārtībā izstrādātiem tehniskajiem projektiem un būvprojektiem. Nepieciešamības gadījumā pieļaujama esošo inženierkomunikāciju demontāža vai pārbūve saskaņā ar normatīvo aktu un tehnisko projektu prasībām.

11. Ņemot vērā tehniski ekonomiskos apsvērumus, ūdensapgāde detālplānojuma teritorijā risināma vienā no apakšpunktiem minētajiem paņēmieniem:

11.1. katram zemesgabalam nodrošināma lokāli, normatīvajos aktos noteiktajā kārtībā ierīkojot vietējos urbumus. To būvniecību jāaskaņo ar Daugavpils reģionālo vides pārvaldi un Sabiedrības veselības aģentūru;

11.2. ierīkojot kopīgu ūdensapgādes sistēmu visai detālplānojuma teritorijai - vienu ūdensapgādes urbumu tehniskās apbūves teritorijā (parcelē nr.27);

11.3. izbūvējot centralizētu ūdensapgādes sistēmu ar pieslēgumu Daugavpils pilsētas maģistrālajiem ūdensvadu tīkliem Jaunforštadtes rajonā (Rēzeknes ielā).

12. Sadzīves notekūdeņu novadīšana detālplānojuma teritorijā risināma izbūvējot centralizētu notekūdeņu novadīšanas sistēmu ar pieslēgumu Daugavpils pilsētas maģistrālajiem kanalizācijas tīkliem Jaunforštadtes rajonā (Rēzeknes ielā). Līdz centralizēto kanalizācijas tīklu izbūvei pieļaujami individuāli risinājumi - hermētiski izolētu krājrezervuāru izbūve, saskaņojot ar Daugavpils reģionālo vides pārvaldi un Sabiedrības veselības aģentūru.

13. Elektroapgāde nodrošināma saskaņā ar izstrādātu tehnisko projektu. Izbūvējama transformatoru apakšstacija, 10 kV un 0,4 kV elektropārvades līnijas ielu sarkanajās līnijās.

14. Gāzes apgādes nodrošināma saskaņā ar izstrādātu tehnisko projektu. Izbūvējami vidēja spiediena sadales gāzes vadi ielu sarkanajās līnijās ar pievadu līdz katrai ēkai.

15. Telekomunikācijas nodrošināmas saskaņā ar izstrādātu tehnisko projektu. Izbūvējama kabeļu kanalizācija ielu sarkanajās līnijās ar ievadu līdz katrai ēkai, uzstādāmi sadales skapji.

16. Siltumapgāde katrā zemesgabalā risināma individuāli.

17. Ugunsdrošības nodrošināšanai izbūvējami ugunsdzēsības hidrantus uz sadalošā ūdensvada tīkla vai pazemes ūdens krājrezervuāri ielas sarkanajās līnijās, atkarībā no ūdensapgādes varianta.

18. Pirms ielu, inženierkomunikāciju un ēku būvniecības jāveic teritorijas inženiertehniskā sagatavošana - absolūto vidējo zemes virsas augstuma atzīmju izlīdzināšana.

19. Pirms ēku būvniecības jāizbūvē vietējas nozīmes ielas un inženierkomunikācijas atbilstoši V daļai „Detālplānojuma realizācijas kārtība”.

### IV. Detalizēti jaunizveidoto zemesgabalu (parcelu) izmantošanas noteikumi

20. Mazstāvu dzīvojamās apbūves teritorija (MDz):

- 20.1. Darbības lauks - parces no Nr. 1, 3, 4, 5, 6, 7, 8, 9, 10, 11, 14.
- 20.2. Nolūki, kādos atļauts izmantot zemi, būvēt, pārbūvēt, ierīkot vai izmantot ēkas un būves uz zemes, kas noteikta kā Mazstāvu dzīvojamās apbūves teritorija (MDz) ir:
- 20.2.1. savrupmāja;
  - 20.2.2. pirmsskolas bērnu izglītības iestāde;
  - 20.2.3. vietējas nozīmes inženierkomunikācijas;
  - 20.2.4. piebraucamie ceļi;
  - 20.2.5. labiekārtošanas elementi;
  - 20.2.6. saimniecības ēka, palīgēka.
- 20.3. Zemesgabala maksimālais apbūves blīvums nedrīkst pārsniegt 30%.
- 20.4. Zemesgabala minimālā brīvā teritorija nedrīkst būt mazāka par 60%.
- 20.5. Uz zemesgabala atļauts izvietot vienu savrupmāju un vienu palīgēku.
- 20.6. Maksimālais stāvu skaits un maksimālais apbūves augstums:
- 20.6.1. savrupmājai - 2 stāvi un bēniņu vai mansardstāva izbūve, nepārsniedzot 12 m no teritorijas izbūvētās vai iekoptās virsmas vidējās augstuma atzīmes;
  - 20.6.2. saimniecības ēkai, palīgēkai - 1 stāvs, bet ne augstāk par 6 m no zemes virsmas līdz jumta korei.
- 20.7. Galvenās ēkas izvietojamas ar galvenajām fasādēm pret ielu (būvlaidi).
- 20.8. Minimālais priekšpagalma dziļums (būvlaide):
- 20.8.1. 6 (seši) metri no Artilērijas ielas sarkanajām līnijām;
  - 20.8.2. 4 (četri) metri no vietējas nozīmes ielu sarkanajām līnijām un saskaņā ar Grafiskās daļas karti „Teritorijas plānotā (atļautā) izmantošana”.
- 20.9. Minimālais sānpagalma platums - 4 (četri) metri no kaimiņu zemesgabala robežas, ko var samazināt vai būvēt uz robežas ar blakus zemesgabala īpašnieka rakstisku piekrišanu (paraksts uz Ģenplāna lapas).
- 20.10. Minimālais aizmugures pagalma dziļums - 4 (četri) metri no kaimiņu zemesgabala robežas, ko var samazināt vai būvēt uz robežas ar blakus zemesgabala īpašnieka rakstisku piekrišanu (paraksts uz Ģenplāna lapas).
- 20.11. Zemesgabalu atļauts iežogot:
- 20.11.1. ielas pusē - pa sarkano līniju;
  - 20.11.2. stūra zemesgabalos - pa redzamības trijstūra līniju;
  - 20.11.3. pārējos gadījumos pa zemesgabala robežām.
- 20.12. Žogiem jābūt ne augstākiem par 1,8 metriem un ne mazāk kā 30% caurredzamiem. Žogiem jābūt stilistiski saskaņotiem ar ēku un blakus zemesgabalu žogu arhitektūru.
- 20.13. Minimālais attālums no dzīvojamo telpu logiem līdz saimniecības ēkām blakus zemesgabalos nedrīkst būt mazāks par 6 m.
- 20.14. Palīgēkas nav atļauts izvietot priekšpagalmā un ārējā sānpagalmā.
- 20.15. Visas autostāvvietas jāizvieto zemesgabalā uz piebraucamā ceļa (priekšpagalmā), kā arī sānu vai aizmugures pagalmā ar noteikumu, ka:
- 20.15.1. autostāvvietu platība priekšpagalmā (uz piebraucamā ceļa) nepārsniedz 25% no priekšpagalma platības;
  - 20.15.2. piebraucamā ceļa platums nepārsniedz 5 m.
- 20.16. Teritorijas apbūve veicama pēc individuāli izstrādātiem būvprojektiem, respektējot vides īpatnības un veidojot vienotu arhitektonisko veidolu gan iekšējā detālplānojuma teritorijā, gan ar apkārtējo apbūvi.
- 20.17. Zemesgabali nav dalāmi.
- 20.18. Parcele nr.1 ir apbūvējama tikai pēc apvienošanas ar blakus esošo zemes īpašumu „Vidzemes iela 134 M” (kad. Nr. 0500 008 2951).

## 21. Mazstāvu dzīvojamās apbūves teritorija (MDz1):

- 21.1. Darbības lauks - parces no Nr. 15, 16, 21, 22, 23, 24, 25, 26.
- 21.2. Nolūki, kādos atļauts izmantot zemi, būvēt, pārbūvēt, ierīkot vai izmantot ēkas un būves uz zemes, kas noteikta kā Mazstāvu dzīvojamās apbūves teritorija (MDz1) ir:
- 21.2.1. dvīņu māja;
- 21.2.2. pirmsskolas bērnu izglītības iestāde;
- 21.2.3. vietējas nozīmes inženierkomunikācijas;
- 21.2.4. piebraucamie ceļi;
- 21.2.5. labiekārtošanas elementi;
- 21.2.6. saimniecības ēka, palīgēka.
- 21.3. Zemesgabala maksimālais apbūves blīvums nedrīkst pārsniegt 30%.
- 21.4. Zemesgabala minimālā brīvā teritorija nedrīkst būt mazāka par 60%.
- 21.5. Uz zemesgabala atļauts izvietot vienu dvīņu mājas daļu un vienu palīgēku.
- 21.6. Maksimālais stāvu skaits un maksimālais apbūves augstums:
- 21.6.1. dvīņu mājai - 2 stāvi un bēniņu vai mansardstāva izbūve, nepārsniedzot 12 m no teritorijas izbūvētās vai iekoptās virsmas vidējās augstuma atzīmes;
- 21.6.2. saimniecības ēkai, palīgēkai - 1 stāvs, bet ne augstāk par 6 m no zemes virsmas līdz jumta korei.
- 21.7. Galvenās ēkas izvietojamas ar galvenajām fasādēm pret ielu (būvlaidi).
- 21.8. Minimālais priekšpagalma dziļums (būvlaide):
- 21.8.1. 6 (seši) metri no Artilērijas ielas sarkanajām līnijām;
- 21.8.2. 4 (četri) metri no vietējas nozīmes ielas sarkanajām līnijām.
- 21.9. Minimālais sānpagalma platums - 4 (četri) metri no kaimiņu zemesgabala robežas, ko var samazināt vai būvēt uz robežas ar blakus zemesgabala īpašnieka rakstisku piekrišanu (paraksts uz Ģenplāna lapas).
- 21.10. Minimālais aizmugures pagalma dziļums - 4 (četri) metri no kaimiņu zemesgabala robežas, ko var samazināt vai būvēt uz robežas ar blakus zemesgabala īpašnieka rakstisku piekrišanu (paraksts uz Ģenplāna lapas).
- 21.11. Zemesgabalu atļauts iežogot:
- 21.11.1. ielas pusē - pa sarkano līniju;
- 21.11.2. stūra zemesgabalos - pa redzamības trijstūra līniju;
- 21.11.3. pa elektropārvades kabeļu līnijas aizsargjoslu;
- 21.11.4. pārējos gadījumos pa zemesgabala robežām.
- 21.12. Žogiem jābūt ne augstākiem par 1,8 metriem un ne mazāk kā 30% caurredzamiem. Žogiem jābūt stilistiski saskaņotiem ar ēku un blakus zemesgabalu žogu arhitektūru.
- 21.13. Minimālais attālums no dzīvojamo telpu logiem līdz saimniecības ēkām blakus zemesgabalos nedrīkst būt mazāks par 6 m.
- 21.14. Palīgēkas nav atļauts izvietot priekšpagalmā un ārējā sānpagalmā.
- 21.15. Visas autostāvvietas jāizvieto zemesgabalā uz piebraucamā ceļa (priekšpagalmā), kā arī sānu vai aizmugures pagalmā ar noteikumu, ka:
- 21.15.1. autostāvvietu platība priekšpagalmā (uz piebraucamā ceļa) nepārsniedz 25% no priekšpagalma platības;
- 21.15.2. piebraucamā ceļa platums nepārsniedz 5 m.
- 21.16. Teritorijas apbūve veicama pēc individuāli izstrādātiem būvprojektiem, respektējot vides īpatnības un veidojot vienotu arhitektonisko veidolu gan iekšējā detālplānojuma teritorijā, gan ar apkārtējo apbūvi.
- 21.17. Zemesgabali nav dalāmi.
- 21.18. Gadījumā, ja tiek apvienotas divas blakusesošas parces, uz apvienoto zemes vienību attiecināmi 20. punktā noteiktie izmantošanas noteikumi.

## **22. Mazstāvu dzīvojamās apbūves teritorija (MDz2):**

- 22.1. Darbības lauks - parces no Nr. 12, 13.

22.2. Nolūki, kādos atļauts izmantot zemi, būvēt, pārbūvēt, ierīkot vai izmantot ēkas un būves uz zemes, kas noteikta kā Mazstāvu dzīvojamās apbūves teritorija (MDz2) ir:

22.2.1. savrupmāja;

22.2.2. dvīņu māja;

22.2.3. pirmsskolas bērnu izglītības iestāde;

22.2.4. vietējas nozīmes inženierkomunikācijas;

22.2.5. piebraucamie ceļi;

22.2.6. labiekārtošanas elementi;

22.2.7. saimniecības ēka, palīgēka.

22.3. Zemesgabala maksimālais apbūves blīvums nedrīkst pārsniegt 30%.

22.4. Zemesgabala minimālā brīvā teritorija nedrīkst būt mazāka par 60%.

22.5. Uz zemesgabala atļauts izvietot vienu savrupmāju un vienu palīgēku vai vienu dvīņu māju un divas palīgēkas.

22.6. Maksimālais stāvu skaits un maksimālais apbūves augstums:

22.6.1. savrupmājai un dvīņu mājai - 2 stāvi un bēniņu vai mansardstāva izbūve, nepārsniedzot 12 m no teritorijas izbūvētās vai iekoptās virsmas vidējās augstuma atzīmes;

22.6.2. saimniecības ēkai, palīgēkai - 1 stāvs, bet ne augstāk par 6 m no zemes virsmas līdz jumta korei.

22.7. Galvenās ēkas izvietojamas ar galvenajām fasādēm pret ielu (būvlaidi).

22.8. Minimālais priekšpagalma dziļums (būvlaide) - 4 (četri) metri no vietējas nozīmes ielas sarkanajām līnijām.

22.9. Minimālais sānpagalma platums - 4 (četri) metri no kaimiņu zemesgabala robežas, ko var samazināt vai būvēt uz robežas ar blakus zemesgabala īpašnieka rakstisku piekrišanu (paraksts uz Ģenplāna lapas).

22.10. Minimālais aizmugures pagalma dziļums - 4 (četri) metri no kaimiņu zemesgabala robežas, ko var samazināt vai būvēt uz robežas ar blakus zemesgabala īpašnieka rakstisku piekrišanu (paraksts uz Ģenplāna lapas).

22.11. Zemesgabalu atļauts iežogot:

22.11.1. ielas pusē - pa sarkano līniju;

22.11.2. stūra zemesgabalos - pa redzamības trijstūra līniju;

22.11.3. pārējos gadījumos pa zemesgabala robežām.

22.12. Žogiem jābūt ne augstākiem par 1,8 metriem un ne mazāk kā 30% caurredzamiem. Žogiem jābūt stilistiski saskaņotiem ar ēku un blakus zemesgabalu žogu arhitektūru.

22.13. Minimālais attālums no dzīvojamo telpu logiem līdz saimniecības ēkām blakus zemesgabalos nedrīkst būt mazāks par 6 m.

22.14. Palīgēkas nav atļauts izvietot priekšpagalmā un ārējā sānpagalmā.

22.15. Visas autostāvvietas jāizvieto zemesgabalā uz piebraucamā ceļa (priekšpagalmā), kā arī sānu vai aizmugures pagalmā ar noteikumu, ka:

22.15.1. autostāvvietu platība priekšpagalmā (uz piebraucamā ceļa) nepārsniedz 25% no priekšpagalma platības;

22.15.2. piebraucamā ceļa platums nepārsniedz 5 m.

22.16. Teritorijas apbūve veicama pēc individuāli izstrādātiem būvprojektiem, respektējot vides īpatnības un veidojot vienotu arhitektonisko veidolu gan iekšējā detālplānojuma teritorijā, gan ar apkārtējo apbūvi.

22.17. Dvīņu māju apbūves gadījumā atļauta zemesgabalu sadalīšana. Katrai mājas pusei piesaistāmā zemesgabala platībai jābūt vismaz 600 m<sup>2</sup> un uz to attiecināmi 21. punktā noteiktie izmantošanas noteikumi.

### 23. Jauktas apbūves teritorija (J):

23.1. Darbības lauks - parceles no Nr. 2, 18, 19, 20.

23.2. Nolūki, kādos atļauts izmantot zemi, būvēt, pārbūvēt, ierīkot vai izmantot ēkas un būves uz zemes, kas noteikta kā Jauktas apbūves teritorija (J) ir:

- 23.2.1. savrupmāja;
- 23.2.2. dvīņu māja;
- 23.2.3. darījuma iestāde;
- 23.2.4. sabiedriska iestāde;
- 23.2.5. tirdzniecības un/vai pakalpojuma objekts;
- 23.2.6. vieglās ražošanas uzņēmums;
- 23.2.7. pirmsskolas bērnu izglītības iestāde;
- 23.2.8. vietējas nozīmes inženierkomunikācijas;
- 23.2.9. piebraucamie ceļi;
- 23.2.10. labiekārtošanas elementi;
- 23.2.11. saimniecības ēka, palīgēka.

23.3. Zemesgabala maksimālais apbūves intensitāte darījumu un sabiedriskajiem objektiem un vieglās ražošanas uzņēmumiem nedrīkst pārsniegt 110%.

23.4. Zemesgabala minimālā brīvā teritorija:

23.4.1. darījumu un sabiedriskajiem objektiem un vieglās ražošanas uzņēmumiem nedrīkst būt mazāka par 25%;

23.4.2. pirmsskolas bērnu izglītības iestādēm ne mazāka par šīs iestādes stāvu platību.

23.5. Uz zemesgabala atļauts izvietot 23.2. *punktā* atļautās ēkas un būves nepārsniedzot 23.3. un 23.4. *punktā* noteiktos apbūves rādītājus.

23.6. Maksimālais stāvu skaits un maksimālais apbūves augstums darījumu un sabiedriskajiem objektiem - 2 stāvi un bēniņu vai mansardstāva izbūve, nepārsniedzot 12 m no teritorijas izbūvētās vai iekoptās virsmas vidējās augstuma atzīmes.

23.7. Galvenās ēkas izvietojamas ar galvenajām fasādēm pret ielu (būvlaidi).

23.8. Minimālais priekšpagalma dziļums (būvlaide):

23.8.1. 6 (seši) metri no Artilērijas ielas sarkanajām līnijām;

23.8.2. 4 (četri) metri no vietējas nozīmes ielas sarkanajām līnijām un saskaņā ar Grafisko daļu.

23.9. Minimālais sānpagalma platums - 4 (četri) metri no kaimiņu zemesgabala robežas, ko var samazināt vai būvēt uz robežas ar blakus zemesgabala īpašnieka rakstisku piekrišanu (paraksts uz Ģenplāna lapas).

23.10. Minimālais aizmugures pagalma dziļums - 4 (četri) metri no kaimiņu zemesgabala robežas, ko var samazināt vai būvēt uz robežas ar blakus zemesgabala īpašnieka rakstisku piekrišanu (paraksts uz Ģenplāna lapas).

23.11. Zemesgabalu atļauts iežogot:

23.11.1. ielas pusē - pa sarkano līniju;

23.11.2. stūra zemesgabalos - pa redzamības trijstūra līniju;

23.11.3. pa elektropārvades kabeļu līnijas aizsargjoslu;

23.11.4. pārējos gadījumos pa zemesgabala robežām.

23.12. Žogiem jābūt ne augstākiem par 1,8 metriem un ne mazāk kā 30% caurredzamiem. Žogiem jābūt stilistiski saskaņotiem ar ēku un blakus zemesgabalu žogu arhitektūru.

23.13. autostāvvietas jāizvieto:

23.13.1. parcelēs nr.2 un 20 - zemesgabalā uz piebraucamā ceļa (priekšpagalmā), kā arī sānu vai aizmugures pagalmā;

23.13.2. parcelēs nr.18 un 19 - zemesgabalā uz piebraucamā ceļa (priekšpagalmā), kā arī sānu vai aizmugures pagalmā un parcelē nr.30 parces (Sa) autostāvvietām paredzētajā teritorijā.

23.14. Teritorijas apbūve veicama pēc individuāli izstrādātiem būvprojektiem, respektējot vides īpatnības un veidojot vienotu arhitektonisko veidolu gan iekšējā detālpilnojumā teritorijā, gan ar apkārtējo apbūvi.

23.15. Pieļaujama tikai tādu vieglās ražošanas uzņēmumu izvietošana, kas rada nebūtisku piesārņojumu un saskaņojot ar blakus esošā zemesgabala īpašnieku, ja tas robežojas ar dzīvojamās apbūves teritoriju.

23.16. Ierīkojot savrupmājas vai dvīņu mājas jāievēro Apbūves noteikumu 22.punktā noteiktais.

#### **24. Inženiertehniskās apgādes objektu teritorijas (T):**

24.1. Darbības lauks - parcele Nr.27.

24.2. Nolūki, kādos atļauts izmantot zemi, būvēt, pārbūvēt, ierīkot vai izmantot ēkas vai būves uz zemes, kas paredzēta līnijbūvju teritorijai (T) ir:

24.2.1. inženiertehniskās apgādes tīkli un būves;

24.2.2. ūdensapgādes urbums;

24.2.3. piebraucamais ceļš.

24.3. Apbūves rādītāji jānosaka ar plānošanas un arhitektūras uzdevumu.

24.4. Inženiertehniskās apgādes tīkli un objekti projektējami un būvējami atbilstoši normatīvo aktu prasībām.

#### **25. Satiksmes infrastruktūras teritorijas (Sa):**

25.1. Darbības lauks - parcele Nr.28, 29, 30.

25.2. Nolūki, kādos atļauts izmantot zemi, būvēt, pārbūvēt, ierīkot vai izmantot ēkas vai būves uz zemes, kas paredzēta līnijbūvju teritorijai (Sa) ir:

25.2.1. iela;

25.2.2. autostāvvietā;

25.2.3. piebraucamais ceļš;

25.2.4. inženiertehniskās apgādes tīkli un būves.

25.3. Ielas projektējamās un būvējamās normatīvajos aktos noteiktajā kārtībā.

25.4. Ielu un piebrauktuvju, autostāvvietu, kā arī laukumu un ietvju klātnēm jābūt ar cietu segumu.

25.5. Inženiertehniskās apgādes tīkli un objekti projektējami un būvējami atbilstoši normatīvo aktu prasībām.

25.6. Zeme zem ielām ir publiska teritorija, kurā jānodrošina brīva pārvietošanās iespēja. Nav pieļaujama to norobežošana ar barjerām vai citām būvēm, kas ierobežotu kustību.

25.7. Zeme zem satiksmes infrastruktūras apbūves teritorijām var tikt sadalīta tikai domājamās daļās, kā visu gruntsgabalu īpašnieku kopīpašums vai arī nodota Daugavpils pilsētas pašvaldībai.

## **V. Aizsargjoslas un citi apgrūtinājumi**

26. Detālplānojuma teritorijā, saskaņā ar Aizsargjoslu likumu tiek noteiktas vides un dabas resursu aizsargjoslas un ekspluatācijas aizsargjoslas, kā arī citi apgrūtinājumi.

27. Detālplānojuma teritorijā iestiepjas ūdensgūtnes „Vingri” ķīmiskā aizsargjosla (*apgrūtinājums - ķīmiskās aizsargjoslas teritorija ap pazemes ūdens ņemšanas vietu, apgrūtinājuma kods 010909*) (ūdensgūtnē atrodas Līksnas pagastā, aizsargjosla noteikta saskaņā ar detālplānojumam saistošo Daugavpils pilsētas teritorijas plānojums 2006-2018.gadam ar grozījumiem (Daugavpils pilsētas saistošie noteikumi Nr.5 „Daugavpils pilsētas teritorijas plānojuma grafiskā daļa un teritorijas izmantošanas un apbūves noteikumi 2006.-2018. gadam”). Tiek noteikta saskaņā ar *Grafiskās daļas karti „Teritorijas plānotā (atļautā) izmantošana un aizsargjoslas”*. Ķīmiskās aizsargjoslas teritorijā pirms objektu būvniecības jāveic ietekmes uz vidi sākotnējais izvērtējums.

28. Tiek noteikta 10 m stingra režīma aizsargjosla (*apgrūtinājums - stingra režīma aizsargjoslas teritorija ap pazemes ūdens ņemšanas vietu, apgrūtinājuma kods 010907*) ap plānoto ūdens ņemšanas vietu parcelē nr.27 (T) (saistoša pie ūdensapgādes risinājumu varianta nr.2), kas ir obligāti iežogojama. Stingra režīma aizsargjoslā aizliegta jebkāda saimnieciskā darbība, tajā skaitā apbūves izvietošana. Pie tehniskā projekta izstrādes, precizējot pazemes ūdens ņemšanas vietu, var tikt precizēta arī aizsargjosla.

29. Detālplānojuma teritorijā tiek noteiktas ielu sarkanās līnijas (*apgrūtinājums - aizsargjoslas teritorija gar ielu - sarkanā līnija, apgrūtinājuma kods 020301*) un būvlaides (*apgrūtinājums - aizsargjoslas teritorija gar ielu - būvlaide, apgrūtinājuma kods 020302*)-saskaņā ar *Grafisko daļas karti „Teritorijas plānotā (atļautā) izmantošana un aizsargjoslas”*.

30. Detālplānojuma teritorijā tiek noteiktas ekspluatācijas aizsargjoslas esošajām 10 kV un 0,4 kV elektropārvades kabeļu līnijām (*apgrūtinājums - aizsargjoslas teritorija gar elektrisko tīklu kabeļu līniju, apgrūtinājuma kods 020502*) - zemesgabals un gaisa telpa, ko norobežo nosacītas vertikālas virsmas kabeļu līnijas katrā pusē 1 m attālumā no kabeļu līnijas ass. Gadījumā, ja elektropārvades kabeļu līnijas tiek demontētas, likvidējas arī noteiktā aizsargjosla.

31. Detālplānojuma teritorijā tiek noteiktas ekspluatācijas aizsargjoslas esošajām 0,4 kV gaisvadu elektropārvades līnijām (*apgrūtinājums - aizsargjoslas teritorija ap elektrisko tīklu gaisvadu līnijām pilsētās un ciemos, apgrūtinājuma kods 02050601*) - 2,5 m attālumā no līnijas ass. Gadījumā, ja gaisvadu līnijas tiek demontētas, likvidējas arī noteiktā aizsargjosla.

32. Aizsargjoslas attēlotas *Grafiskās daļā kartē „Teritorijas plānotā (atļautā) izmantošana un aizsargjoslas”*. Aprobežojumus aizsargjoslā nosaka Aizsargjoslu likums un citi normatīvie akti.

33. Ekspluatācijas aizsargjoslas gar esošo elektronisko sakaru līniju likvidējamās likumdošanā noteiktajā kārtībā pēc to pārkārtošanas vai demontāžas.

34. Aizsargjoslas gar plānotajām inženierkomunikācijām un citām būvēm – elektronisko sakaru tīkliem, elektriskajiem tīkliem, ap ūdens ņemšanas vietām, gāzes apgādes iekārtām un citām būvēm, kurām saskaņā ar Aizsargjoslu likumu nosakāmas aizsargjoslas, tās nosakāmas pēc inženierkomunikāciju un citu būvju būvniecības likumdošanā noteiktajā kārtībā.

35. Detālplānojuma teritorija neatrodas meža aizsargjoslā ap pilsētu (saskaņā ar Daugavpils pilsētas teritorijas plānojums 2006.-2018.gadam ar grozījumiem (Daugavpils pilsētas domes saistošie noteikumi Nr.5 „Daugavpils pilsētas teritorijas plānojuma grafiskā daļa un teritorijas izmantošanas un apbūves noteikumi 2006.-2018. gadam”).

Domes priekšsēdētāja



R.Strode

KOPIJA PAREIZA  
Daugavpils pilsētas domes  
protokolu lietvedības parzīne  
Daugavpili 15.06.2018. DOME



 L. Geiba

# LATVIJAS VĒSTNESIS

VALSTS SABIEDRĪBA AR IEROBEŽOTU ATBILDĪBU  
Reģ. Nr: 40003113794 Adrese: Bruņinieku 41, Rīga, LV-1011 <http://www.lv.lv/>

## Reģionālie projekti SIA

Rūpniecības iela 32B-502 Rīga LV-1045

## PUBLIKĀCIJAS APLIECINĀJUMS

**Latvijas Republikas oficiālā laikraksta "Latvijas Vēstnesis" laidienā Nr. 98 (2009.gada 27.jūnijs) ir publicēts šāds paziņojums:**

*Paziņojums par detālplānojuma apstiprināšanu un saistošo noteikumu izdošanu*

11.06.2009. Daugavpils pilsētas dome pieņēma lēmumu nr.374 (protokols nr.12, 20.§): apstiprināt Daugavpilī, Vidzemes ielā 134A, un tai pieguļošās teritorijas detālplānojuma redakciju par galīgo redakciju un izdot tā grafisko daļu un teritorijas izmantošanas un apbūves noteikumus kā saistošos noteikumus nr.15 "Daugavpils pilsētas Vidzemes ielā 134A un tai pieguļošās teritorijas detālplānojuma grafiskā daļa un teritorijas izmantošanas un apbūves noteikumi". Ar apstiprināto detālplānojumu var iepazīties Daugavpils pilsētas domes Pilsētplānošanas un būvniecības departamentā (Raiņa ielā 28, Daugavpilī).

- 
- 
- 

Rēķina Nr. 9052441

Publikācija reģistrēta sludinājumu datu bāzē ar Nr.: 0793061.

Sludinājumu un reklāmas kontroliere

Angelina Pismennaja



Klientu centrs

tālruni: 6 7315001, 67315003 fakss: 67312202 e-pasts: slud@lv.lv

Adrese: Bruņinieku ielā 53, Rīgā, LV-1011

2009.gada 27.jūnijs

